

VOLVO  
960

1997



VOLVO



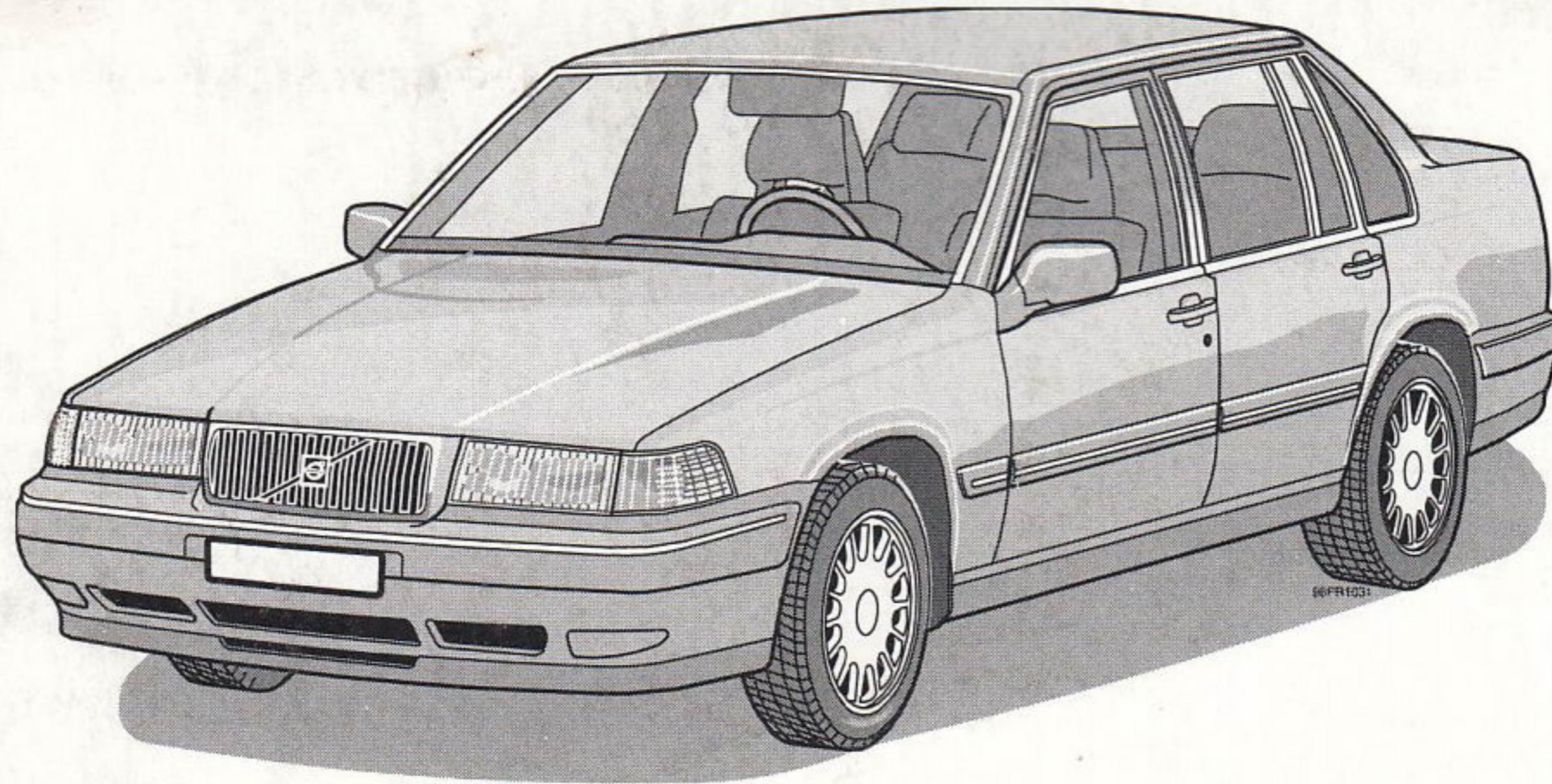

## **Настоящее руководство посвящено эксплуатации и обслуживанию Вашего автомобиля Volvo**

Исключительная безопасность при авариях, эксплуатационная надежность и долгий срок службы — качества, характерные для продукции Volvo. Чтобы наилучшим образом использовать все преимущества Вашего автомобиля, мы рекомендуем прочитать настоящее руководство и запомнить наши рекомендации относительно приемов вождения и обслуживания.

Книгу можно использовать и как руководство пользователя и как справочник, поскольку она содержит много цифровых данных и таблиц. При возникновении вопросов по техническому обслуживанию, регламентным работам и уходу за автомобилем, выходящих за рамки данного руководства, обращайтесь к Вашему дилеру Volvo.



Подробный алфавитный указатель в конце руководства

## Глава

Приборы и органы управления	1
Кузов и салон	2
Запуск двигателя и вождение автомобиля	3
Колеса и шины	4
В непредвиденной ситуации	5
Уход за автомобилем	6
Обслуживание и регламентные работы	7
Технические характеристики	8
Контроль за содержанием выхлопных газов	9
Аудиосистема	10

Наряду со стандартным оборудованием в данном руководстве также содержатся сведения о дополнительном и прочем оборудовании. Рассматриваются также альтернативные варианты оборудования, например, ручная и автоматическая коробки передач. Кроме того, оборудование может варьироваться в соответствии с законодательными требованиями различных стран. Поэтому Вам придется пропускать некоторые описания оборудования, не установленного на Вашем автомобиле.

Технические характеристики, конструктивные данные и рисунки, приведенные в настоящем руководстве, могут изменяться.

Оставляем за собой право на внесение изменений без предварительного уведомления.



# Приборы и органы управления

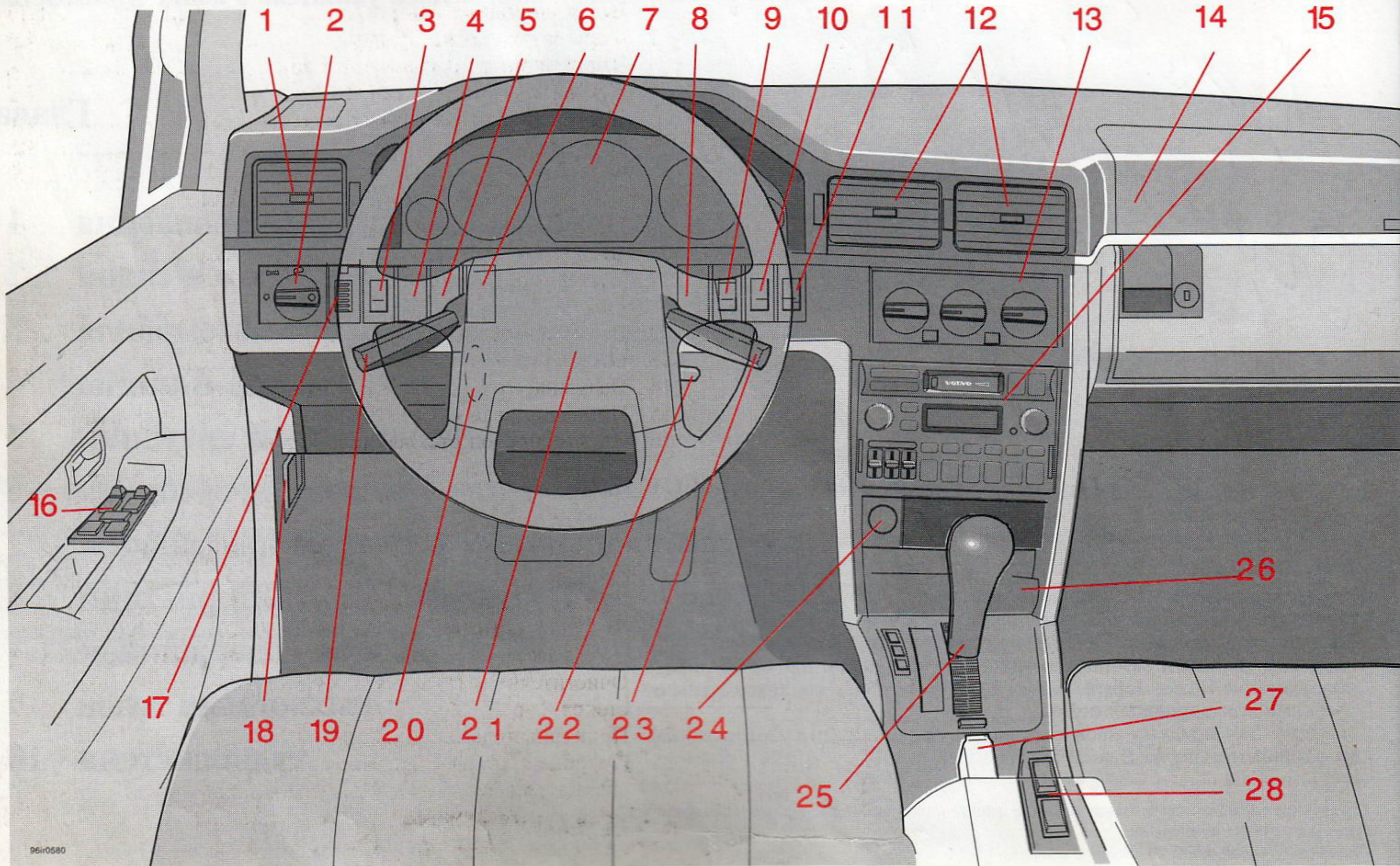



	Стр.
1	Вентиляционные отверстия ..... 1:13
2	Фары и габаритные фонари ..... 1:6
3	Задние противотуманные фонари ..... 1:8
4	Передние противотуманные фонари ..... 1:8
5	Настройка высоты пучка света фар ..... 1:8
6	Антенна ..... 1:8
7	Комбинация приборов ..... 1:2
8	Место для дополнительного оборудования
9	Привод люка крыши ..... 1:20
10	Аварийная световая сигнализация ..... 1:9
11	Электрообогрев заднего стекла и зеркал заднего вида ..... 1:9
12	Вентиляционные сопла ..... 1:13
13	Отопление и вентиляция ..... 1:13
14	Надувной мешок (SRS) со стороны пассажира ..... 2:24
15	Ниша для радиооборудования ..... 10:1
16	Электропривод стеклоподъемников и зеркал заднего вида ..... 1:12
17	Подсветка приборов ..... 1:8
18	Привод замка капота ..... 7:4
19	Указатели поворотов, дальний/ближний свет фар, импульсный режим фар ..... 1:6
20	Регулировка положения рулевого колеса ..... 1:8
21	Звуковой сигнал/надувной мешок (SRS) ..... 2:24
22	Замок зажигания и запираение рулевого колеса ..... 1:7
23	Очистители/омыватели ветрового стекла и стекол фар ..... 1:7
24	Прикуриватель ..... 1:11
25	Коробка передач ..... 3:5
26	Пепельница ..... 1:11
27	Стояночный тормоз ..... 1:11
28	Электроподогрев сидений ..... 1:11



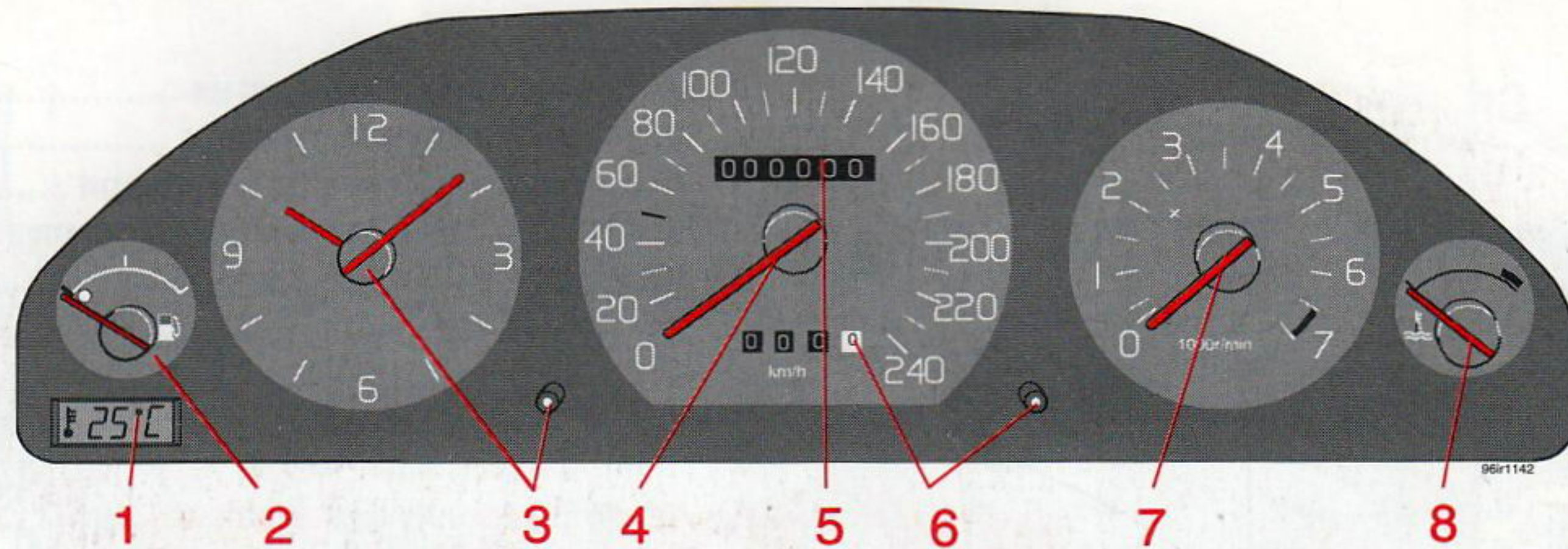

## 1 Датчик наружной температуры

Показывает температуру непосредственно у поверхности дороги во время движения. При температуре от  $-5^{\circ}\text{C}$  до  $+2^{\circ}\text{C}$  загорается красная предупреждающая лампа.

**ВНИМАНИЕ:** Если автомобиль движется медленно или стоит, показание температуры может быть завышенным за счет тепла от двигателя.

## 2 Указатель количества топлива

Топливный бак вмещает 80 литров. Если лампа загорается, это означает, что в баке осталось приблизительно 6 л топлива.

## 3 Часы

Электрические часы питаются от аккумулятора автомобиля. Для установки времени нажмите кнопку и вращайте ее.

## 4 Спидометр

## 5 Счетчик пробега

## 6 Счетчик пройденного пути Кнопка установки счетчика на ноль

Самая правая цифра на счетчике — сотни метров. Для установки счетчика на ноль нажать кнопку.

Если цвет цифр счетчика — красный на белом фоне, то спидометр и счетчик подвергались замене.

## 7 Тахометр

Указывает частоту вращения двигателя в оборотах в минуту. Двигатель не должен работать при стрелке тахометра в красном секторе.

## 8 Указатель температуры

Указывает температуру в системе охлаждения двигателя.

Если стрелка заходит в красный сектор, следует немедленно проверить уровень охлаждающей жидкости и натяжение ремня вентилятора. Дальнейшую информацию по системе охлаждения см. на стр. 3:9.



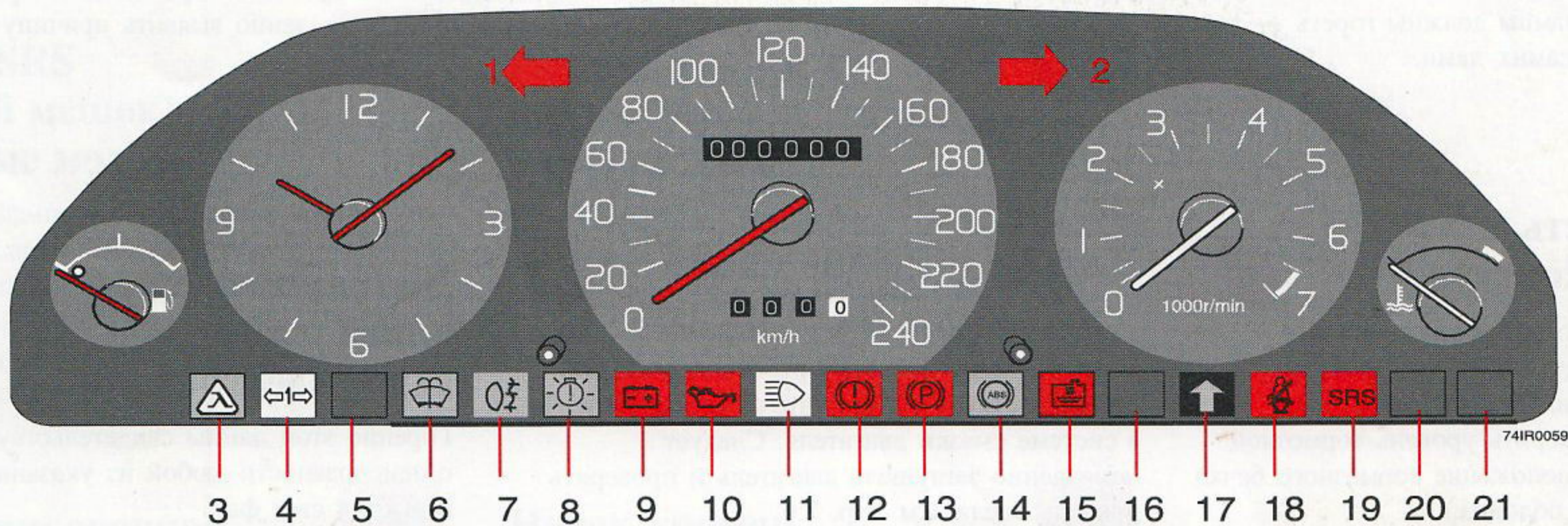

- |   |  |    |   |    |   |
|---|--|----|---|----|---|
| 1 | Левый указатель поворота   | 7  | Противотуманные фонари  | 15 | Недостаток охлаждающей жидкости                                   |
| 2 | Правый указатель поворота  | 8  | Лампа, предупреждающая о выходе из строя электроламп            | 16 | Не подсоединено   |
| 3 | Неисправность системы контроля за составом выхлопных газов   | 9  | Нет зарядки аккумулятора  | 17 | Автоматическая коробка передач. См. стр. 3:7.                     |
| 4 | Указатели поворота на прицепе  | 10 | Низок уровень масла в двигателе                                 | 18 | Напоминание о необходимости пристегнуть ремни безопасности        |
| 5 | Не подсоединено  | 11 | Включен дальний свет  | 19 | Система SRS (дополнительное оборудование по требованию заказчика) |
| 6 | Мало жидкости для омывания стекол<br>Если лампа горит непрерывно, это означает, что в резервуаре омывателей осталось только около 0,5—1 л жидкости | 12 | Неисправность тормозного контура                                | 20 | Не подсоединено   |
|   |  | 13 | Задействован стояночный тормоз                                  | 21 | Не подсоединено   |
|   |  | 14 | Неисправность системы ABS (антиблокировочная тормозная система) |    |   |



## Предупреждающие лампы

При включении зажигания и до момента запуска двигателя все предупреждающие лампы должны гореть — так проверяется работоспособность самих ламп.

Если какая-либо из предупреждающих ламп продолжает гореть после запуска двигателя, необходимо немедленно выявить причину этого.

### Неисправность тормозного контура



Зажигание лампы во время движения или торможения означает, что низок уровень тормозной жидкости. Следует немедленно остановиться и проверить уровень тормозной жидкости в бачке (положение тормозного бачка показано на задней обложке).

Если уровень тормозной жидкости в **каком-либо из отделений тормозного бачка ниже отметки MIN, продолжать движение нельзя и автомобиль необходимо** отбуксировать на станцию технического обслуживания для проверки и ремонта.

### Неисправность системы контроля за составом выхлопных газов



Горение лампы во время работы двигателя свидетельствует о наличии неисправности в системах подачи топлива и зажигания, приводящей к невыполнению требований по составу выхлопных газов. Автомобиль необходимо представить для проверки дилеру Volvo.

### Низкое давление масла



Горение лампы во время работы двигателя свидетельствует о недостаточном давлении в системе смазки двигателя. Следует немедленно заглушить двигатель и проверить уровень масла. См. стр. 7:6.

После движения с большой нагрузкой лампа может иногда вспыхивать на холостом ходу. Это следует считать допустимым при условии, что лампа гаснет при увеличении оборотов двигателя.

### Лампа, предупреждающая о выходе из строя электроламп



Горение этой лампы свидетельствует о неисправности любой из указанных ламп:

Ближний свет фар

Задние фонари

Сигналы тормоза (если лампа горит при нажатии на педаль тормоза).

Проверить предохранитель и лампу.

### Нет зарядки аккумулятора



Лампа горит, если генератор не заряжает аккумулятор; если это имеет место при работающем двигателе, то причина может состоять в неисправности электрической системы или в слабом натяжении приводного ремня генератора переменного тока.

### Задействован стояночный тормоз





## Система SRS (надувной мешок) (некоторые модели)



Горение этой лампы (или продолжение горения после запуска двигателя) свидетельствует об обнаружении неисправности системой диагностики SRS. Необходимо безотлагательно обратиться к дилеру Volvo для проверки системы. См. главу 2 в отношении подробностей.

## Антиблокировочная система тормоза (ABS)

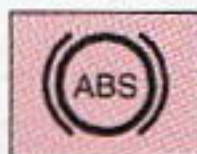

Система ABS предотвращает блокировку колес при интенсивном торможении. Горение лампы свидетельствует о неисправности в этой системе (обычная тормозная система при этом будет работать) и автомобиль необходимо представить дилеру Volvo для проверки. См. стр. 3:13 для получения дальнейшей информации относительно системы ABS.

## Указатели поворотов на прицепе



При буксировке прицепа эта лампа мигает синхронно с миганием основных указателей поворота. Если она не мигает, то не работают и указатели поворотов на прицепе.

## Выбран режим W (автоматическая коробка передач AW43)



Лампа загорается при выборе режима W. Мигание лампы свидетельствует о неисправности в автоматической коробке передач. Свяжитесь со своим дилером Volvo.

## Низок уровень охлаждающей жидкости



Горение лампы свидетельствует о низком уровне охлаждающей жидкости. Следует немедленно остановиться, проверить уровень и долить жидкость в расширительный бачок. (Его расположение см. на задней обложке.) Обратитесь к дилеру Volvo для проверки.



## Система SRS (надувной мешок) (некоторые модели)



Горение этой лампы (или продолжение горения после запуска двигателя) свидетельствует об обнаружении неисправности системой диагностики SRS. Необходимо безотлагательно обратиться к дилеру Volvo для проверки системы. См. главу 2 в отношении подробностей.

## Антиблокировочная система тормоза (ABS)

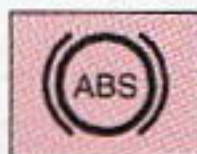

Система ABS предотвращает блокировку колес при интенсивном торможении. Горение лампы свидетельствует о неисправности в этой системе (обычная тормозная система при этом будет работать) и автомобиль необходимо представить дилеру Volvo для проверки. См. стр. 3:13 для получения дальнейшей информации относительно системы ABS.

## Указатели поворотов на прицепе



При буксировке прицепа эта лампа мигает синхронно с миганием основных указателей поворота. Если она не мигает, то не работают и указатели поворотов на прицепе.

## Выбран режим W (автоматическая коробка передач AW43)



Лампа загорается при выборе режима W. Мигание лампы свидетельствует о неисправности в автоматической коробке передач. Свяжитесь со своим дилером Volvo.

## Низок уровень охлаждающей жидкости



Горение лампы свидетельствует о низком уровне охлаждающей жидкости. Следует немедленно остановиться, проверить уровень и долить жидкость в расширительный бачок. (Его расположение см. на задней обложке.) Обратитесь к дилеру Volvo для проверки.



## Фары и габаритные фонари

**0** Ключ зажигания в положении 0: Все фонари выключены.

**Внимание:** При включении зажигания автоматически включается ближний свет фар (а также задние фонари, освещение номерного знака и подсветка комбинации приборов).

 **Переключатель в среднем положении:** Включены габаритные фонари спереди и сзади.

**Внимание:** Габаритные огни применяются только на стоянке, а не при движении.

 **Переключатель в положении фар:** Включены фары, габаритные фонари, освещение номерного знака и подсветка комбинации приборов.

**Внимание:** При выключении зажигания все фонари выключаются, даже если переключатель находится в положении фар .

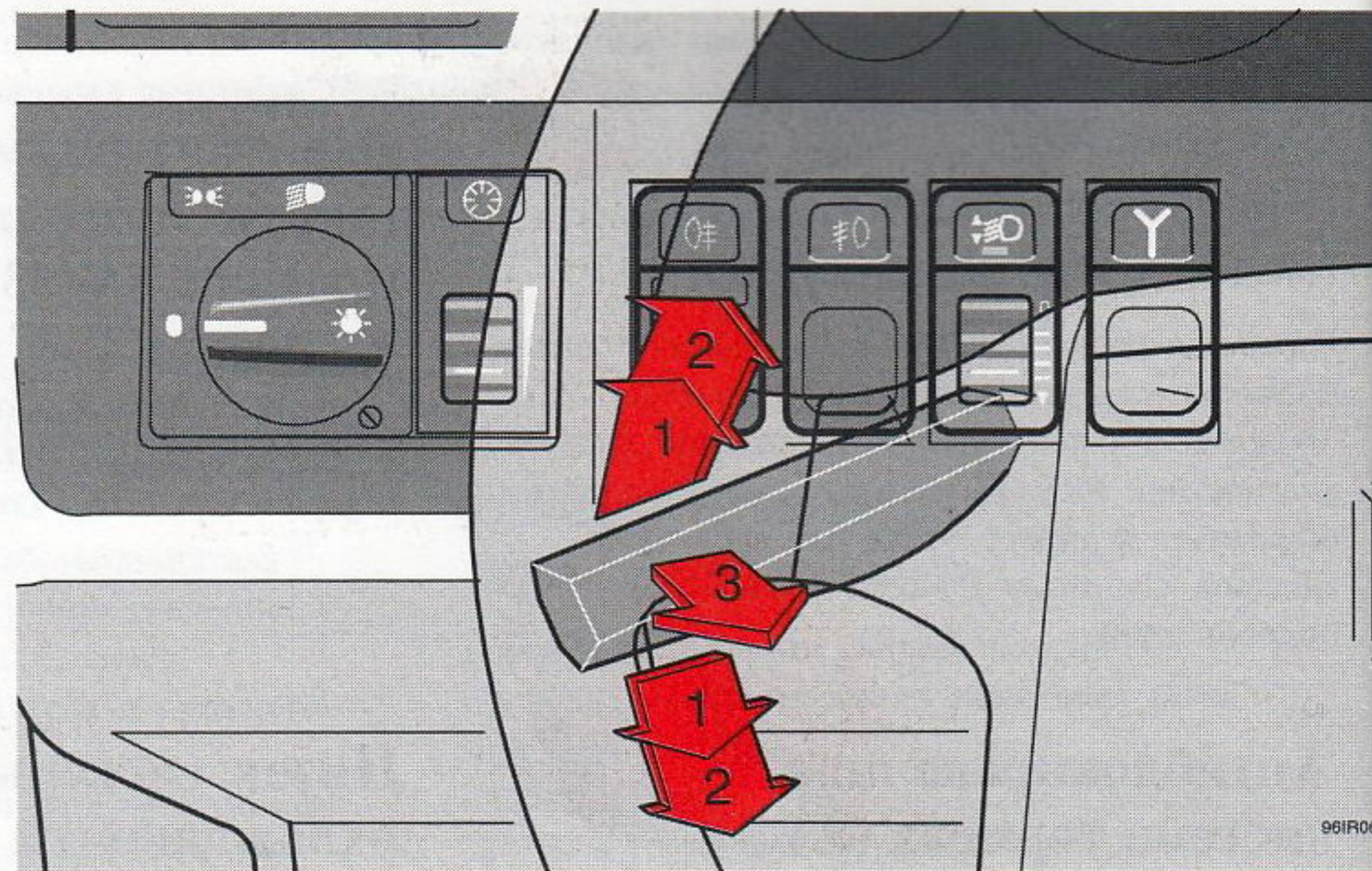

## Указатели поворотов, дальний/ближний свет фар, работа фар в импульсном режиме

- 1 Изменение ряда движения, обгон**  
Слегка нажать рычаг вверх или вниз. При отпускании рычаг возвратится в нейтральное положение.
- 2 Обычные повороты**
- 3 Импульсный режим фар (фары выключены)**  
Нажать на рычаг в направлении рулевого колеса. Включается дальний свет фар до тех пор, пока рычаг не будет отпущен.
- 4 Переключение дальнего/ближнего света фар (фары включены)**  
Подвинуть рычаг по направлению рулевого колеса, проведя его через положение импульсного режима, и отпустить.

### Фары ближнего света в других странах

См. дополнительную информацию на стр. 3:16.

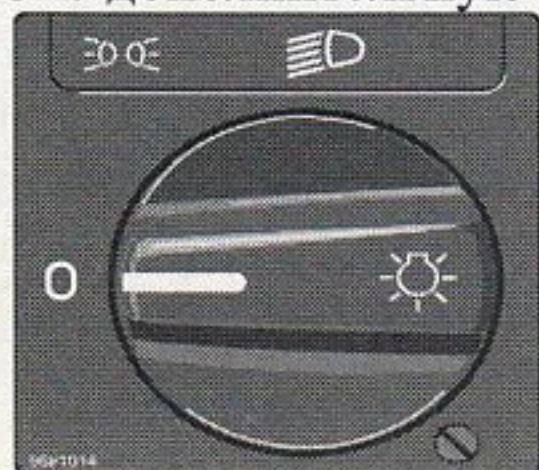

Перегорание лампы указателя поворотов приводит к более частому миганию индикатора указателей.



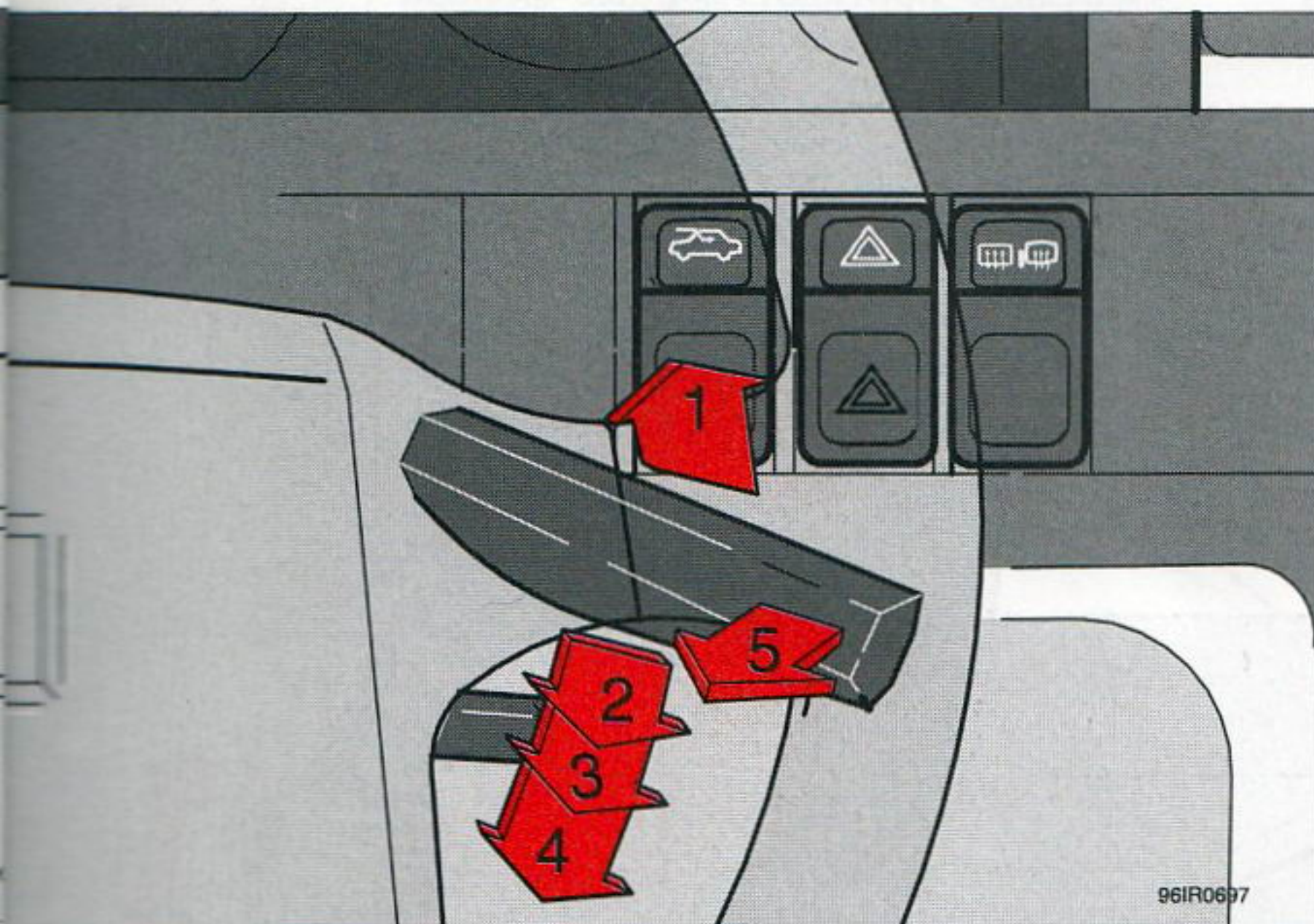

## Замок зажигания/ замок рулевого колеса

### 0 Положение запираения

При вынимании ключа из замка рулевое колесо запирается.

### I Промежуточное положение «Радио»

Могут работать некоторые потребители электроэнергии (например, вентилятор отопителя, прикуриватель, радио). Зажигание выключено.

### II Положение движения

Это положение ключа при движении.

### III Положение запуска

В этом положении включается стартер. Сразу же после запуска двигателя отпустите ключ. Возвратная пружина вернет его в положение движения.

Если возникают затруднения при повороте ключа из положения запираения рулевого колеса, необходимо слегка повернуть рулевое колесо сначала влево, а затем вправо. Покидая автомобиль, запирайте рулевое колесо. Этим Вы уменьшите вероятность угона автомобиля.

## Очистители/омыватели ветрового стекла и фар

### 1 Работа очистителей с малой частотой

Применяется при движении при влажной погоде и при несильном дожде. Очистители делают один ход за 6 секунд.

### 2 Однократный ход очистителя

Слегка нажмите на рычаг. При отпускании рычага очистители возвратятся в исходное положение. Режим особенно удобен при несильном дожде.

### 3 Работа очистителей с нормальной частотой

### 4 Работа очистителей с высокой частотой

### 5 Одновременная работа омывателей/очистителей ветрового стекла и фар

В этом положении работают омыватели, а очистители ветрового стекла делают еще 2—3 хода после отпускания рычага. Омыватели фар работают синхронно с омывателями ветрового стекла.

## ПРЕДУПРЕЖДЕНИЕ!



Ни в коем случае нельзя вынимать ключ зажигания из замка во время вождения автомобиля или при его буксировке!



# Противотуманные фары, подсветка приборов, рулевое колесо

Передние и задние противотуманные фары

Передние противотуманные фары

## Передние и задние противотуманные фары

Переключатель имеет два положения.

### Передние противотуманные фары

(загорается лампочка на переключателе)

### Передние и задние противотуманные фары

(загорается лампочка на переключателе, а также лампа на панели приборов)

Применяйте эти фары в условиях плохой видимости.

В некоторых странах автомобили оснащаются только задними противотуманными фарами.

**Внимание:** Правила применения противотуманных фар в разных странах различны.

Груз	964	964 N	965	965 N
водитель	0	0	0	0
водитель + 1 пассажир	0	0	0	0
водитель + 4 пассажира	0 —	0	0	0
5 человек, с грузом	0 —	0	0	0
водитель, с грузом	0 =	0 —	0 =	0 =

N = автомобиль с автоматическим регулированием уровня.

1:8

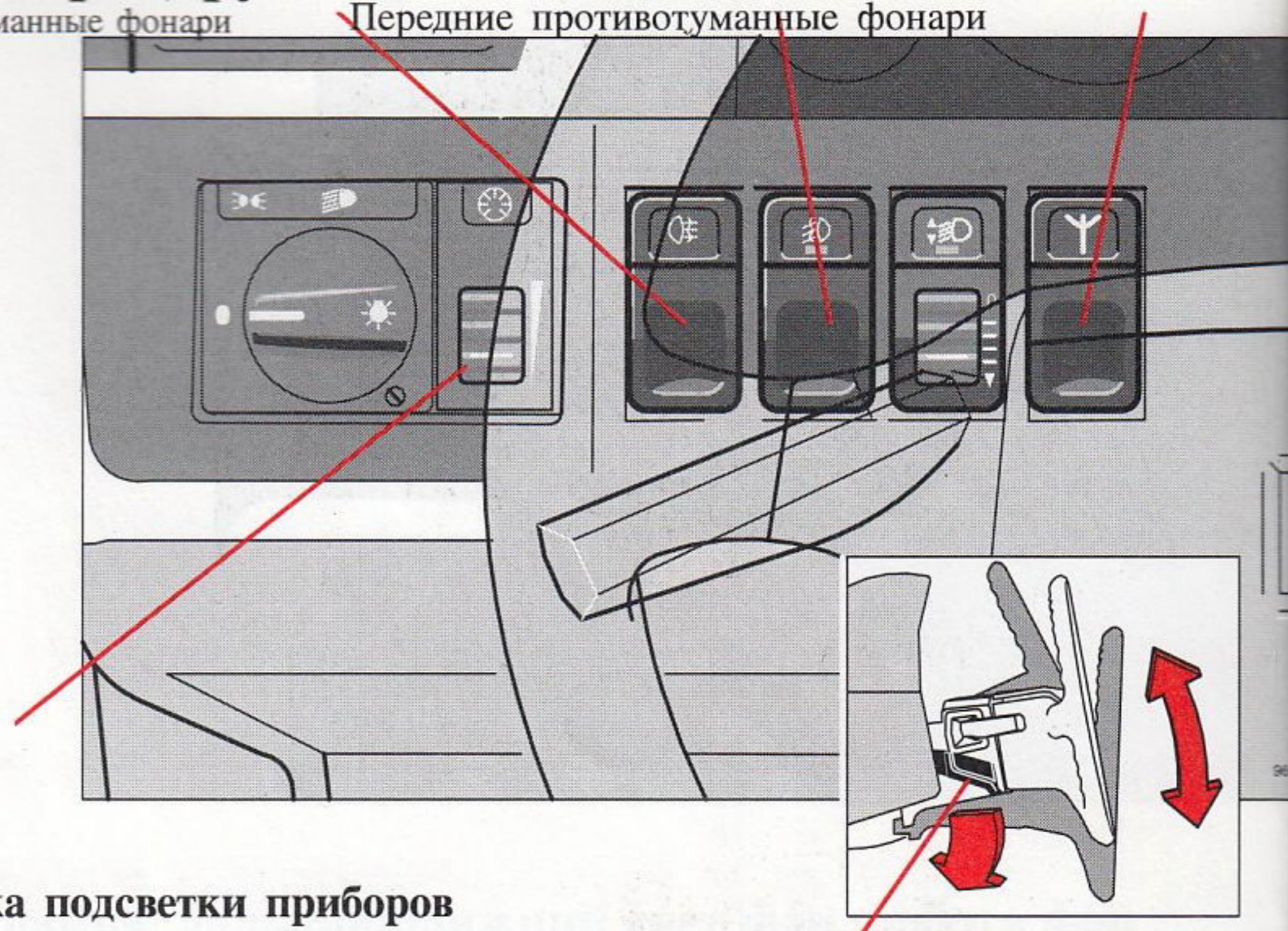

## Регулировка подсветки приборов

Передвижение ручки вверх усиливает подсветку.

Передвижение ручки вниз ослабляет подсветку.

## Настройка высоты пучка света фар

Для некоторых стран предусмотрен регулятор высоты положения пучка света фар. Система состоит из электродвигателя на каждой фаре и общего выключателя на приборной панели. Этот выключатель обеспечивает возможность изменения высоты положения пучков света фар в зависимости от различных нагрузок. Высота положения пучков света фар всегда должна регулироваться, когда фары включаются.

Правильные уровни для различных нагрузок показаны в таблице.

## Регулировка положения рулевого колеса

Рулевое колесо имеет три фиксированных положения. Нажмите на рычаг с левой стороны рулевой колонки вниз и удерживайте его. Установите рулевое колесо в желаемое положение.

## ПРЕДУПРЕЖДЕНИЕ! ⚠

Убедитесь, что положение рулевого колеса зафиксировано. Не регулируйте положение рулевого колеса во время движения.



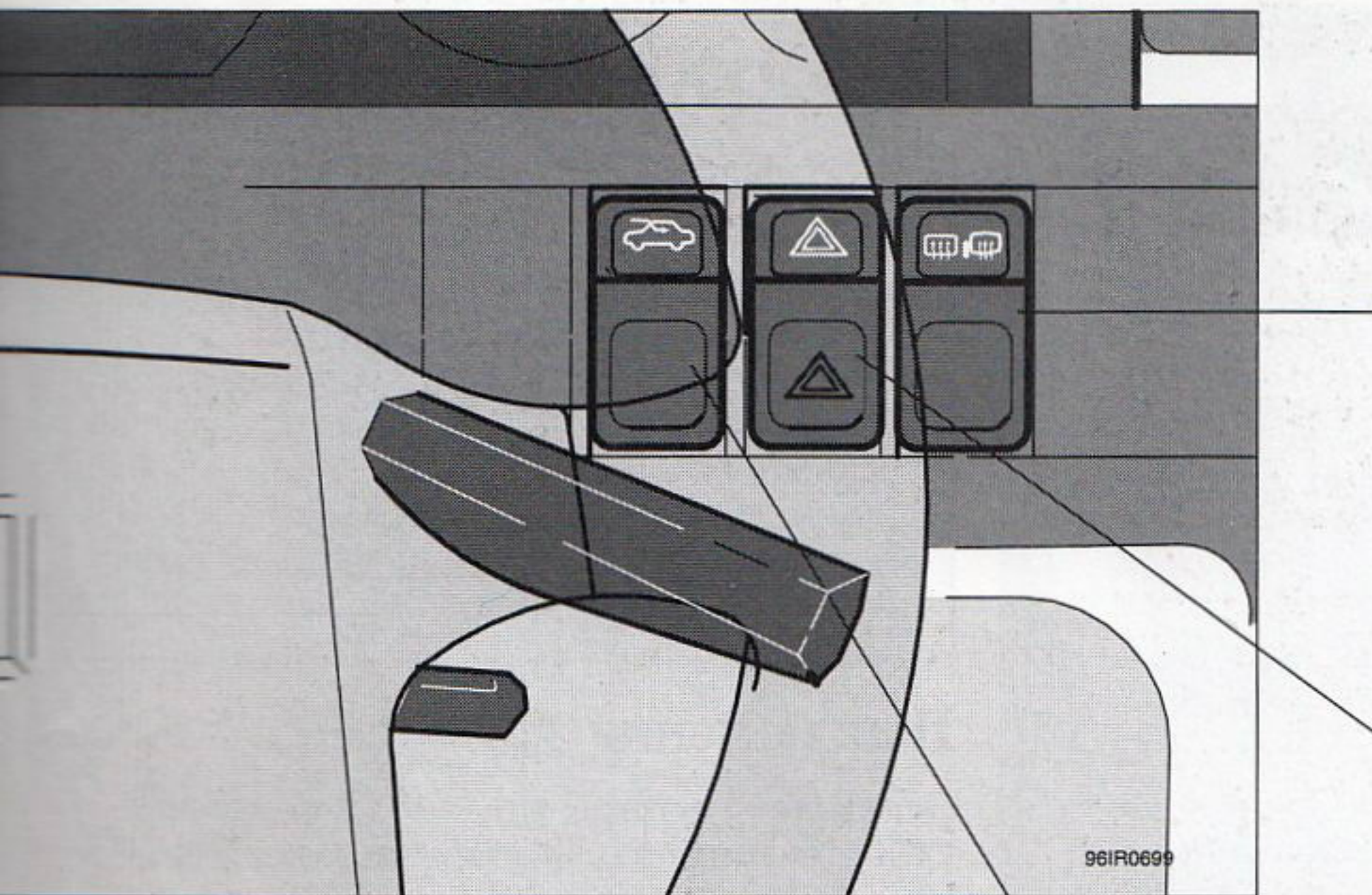

## Обогрев заднего стекла Обогрев зеркал заднего вида

Обогрев заднего стекла и боковых зеркал заднего вида применяется для борьбы с их запотеванием и обледенением. Обогрев автоматически отключается через 6 минут для зеркал и через 12 минут для заднего стекла, а также при выключении зажигания. Когда обогрев прекращается, гаснут две маленькие оранжевые лампочки. Для выключения обогрева при горящих лампочках необходимо нажать на переключатель. Следующее нажатие на переключатель запускает новый цикл обогрева. Следует проявлять осторожность, чтобы не повредить наклеенные на стекло проводники абразивными чистящими составами и острыми кромками предметов, располагающихся вблизи заднего окна.

## Очиститель/омыватель окна пятой двери

Управление очистителем/омывателем окна пятой двери осуществляется с помощью переключателя на конце рычага управления очистителем.

- 1 Очиститель работает непрерывно.
- 2 Промежуточное положение: очиститель делает один ход за 10 секунд.
- 3 Омыватель стекла пятой двери.  
Очиститель начинает работать при нажатии клавиши омывателя и делает еще 2—3 хода после отпускания клавиши.

## Люк крыши

Люк крыши может сдвигаться или устанавливаться для обеспечения необходимой вентиляции (путем поднимания и опускания его задней секции).

Манипуляции с люком крыши возможны, когда ключ в замке зажигания находится в положении II.

Для открывания и закрывания люка установить переключатель в соответствующее положение. Смотрите дополнительную информацию о люке крыши на стр. 1:20. В случае неисправности, см. стр. 1:20 и 5:3.

## Аварийная световая сигнализация

При нажатии на этот переключатель начинают мигать все указатели поворотов. Применяется для заблаговременного оповещения других участников дорожного движения об опасности, которую представляет Ваш стоящий на дороге автомобиль.

Правила применения аварийной сигнализации в разных странах различны.



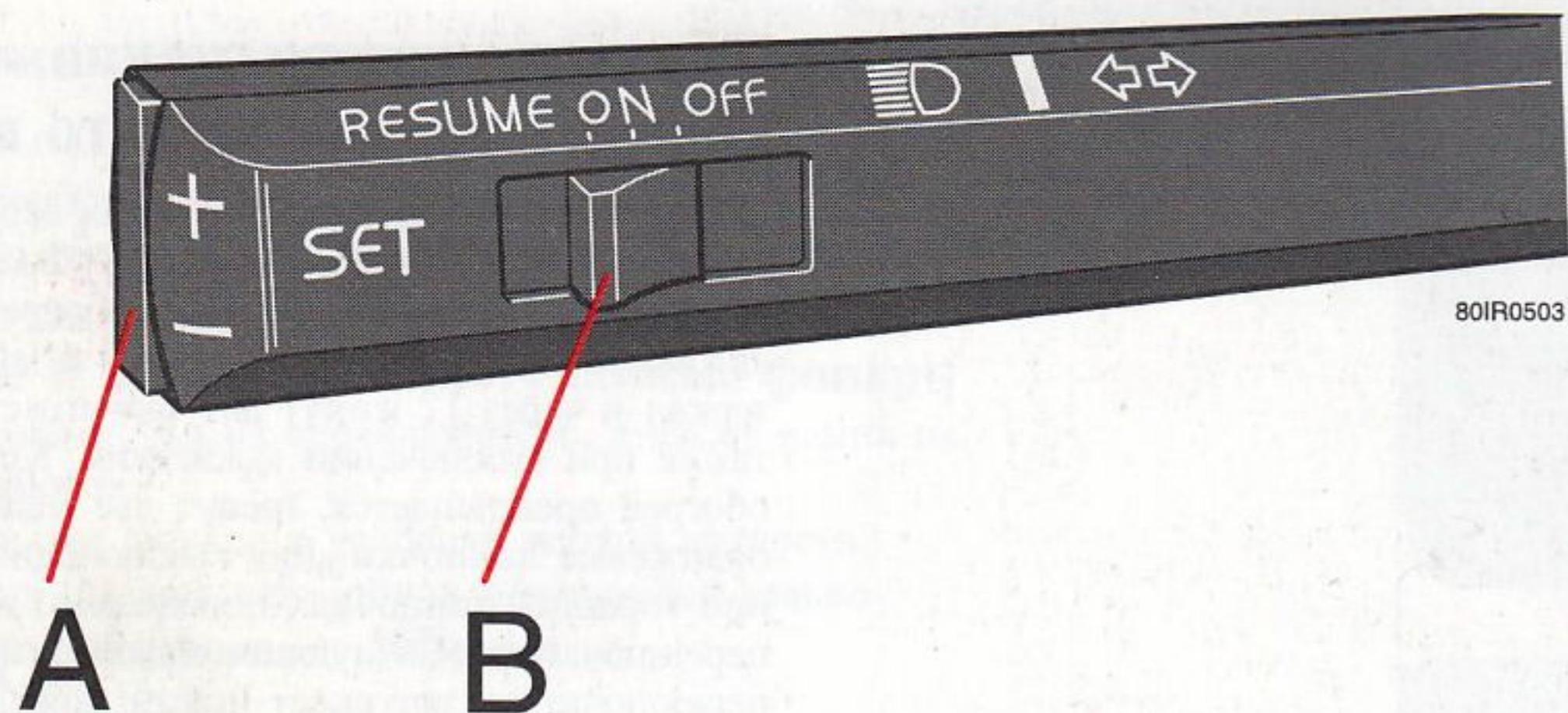

## Включение

Переключатели системы автопилота расположены на рычаге управления указателями поворотов.

**Чтобы включить автопилот и выбрать желаемую скорость, необходимо:**

- 1 Установить переключатель В в положение ON (включено).
- 2 Ускорить или затормозить автомобиль до желаемой скорости.

**Внимание:** Автопилот работает только при скорости выше 35 км/час.

- 3 Нажать на любую из сторон клавиши SET (установка) (А) для фиксации выбранной скорости.

## Восстановление выбранной скорости

При нажатии на педаль тормоза или сцепления автопилот автоматически отключается. Однако при этом значение выбранной скорости сохраняется в памяти и может быть восстановлено передвижением переключателя В по направлению метки RESUME (восстановить).

## Ускорение

Кратковременное ускорение, например, для обгона, не прерывает работы автопилота и предварительно выбранное значение скорости восстанавливается без передвижения переключателя к метке RESUME.

В процессе работы автопилота скорость можно увеличить или уменьшить, нажимая на сторону клавиши SET (А), обозначенную + или -. Одно кратковременное нажатие на клавишу SET приводит к изменению скорости на  $\pm 1,6$  км/час. После отпускания клавиши система запоминает новое значение скорости.

## ПРЕДУПРЕЖДЕНИЕ!



Нельзя применять автопилот при движении в транспортных пробках, а также на мокрой и скользкой дороге.

**Внимание:** При движении по холмистой местности действительная скорость автомобиля может слегка отклоняться от запрограммированного значения. Если скорость падает до 70% от установленной, автопилот автоматически отключается. То же самое происходит при пробуксовке колес.

## Выключение

Передвиньте переключатель (В) в положение OFF (выключено), или нажмите педаль тормоза или сцепления. При выключении зажигания или при переводе рычага коробки передач в положение N автопилот автоматически отключается. Если скорость падает до 70% от установленной, автопилот автоматически отключается. То же самое происходит при пробуксовке или блокировке колес.

## Автоматическая коробка передач

При движении по холмистой местности у коробки передач может возникнуть тенденция к «рысканию» между различными передачами. Этого можно избежать путем выбора **Положения Ecopoint или 3 нижней передачи.**



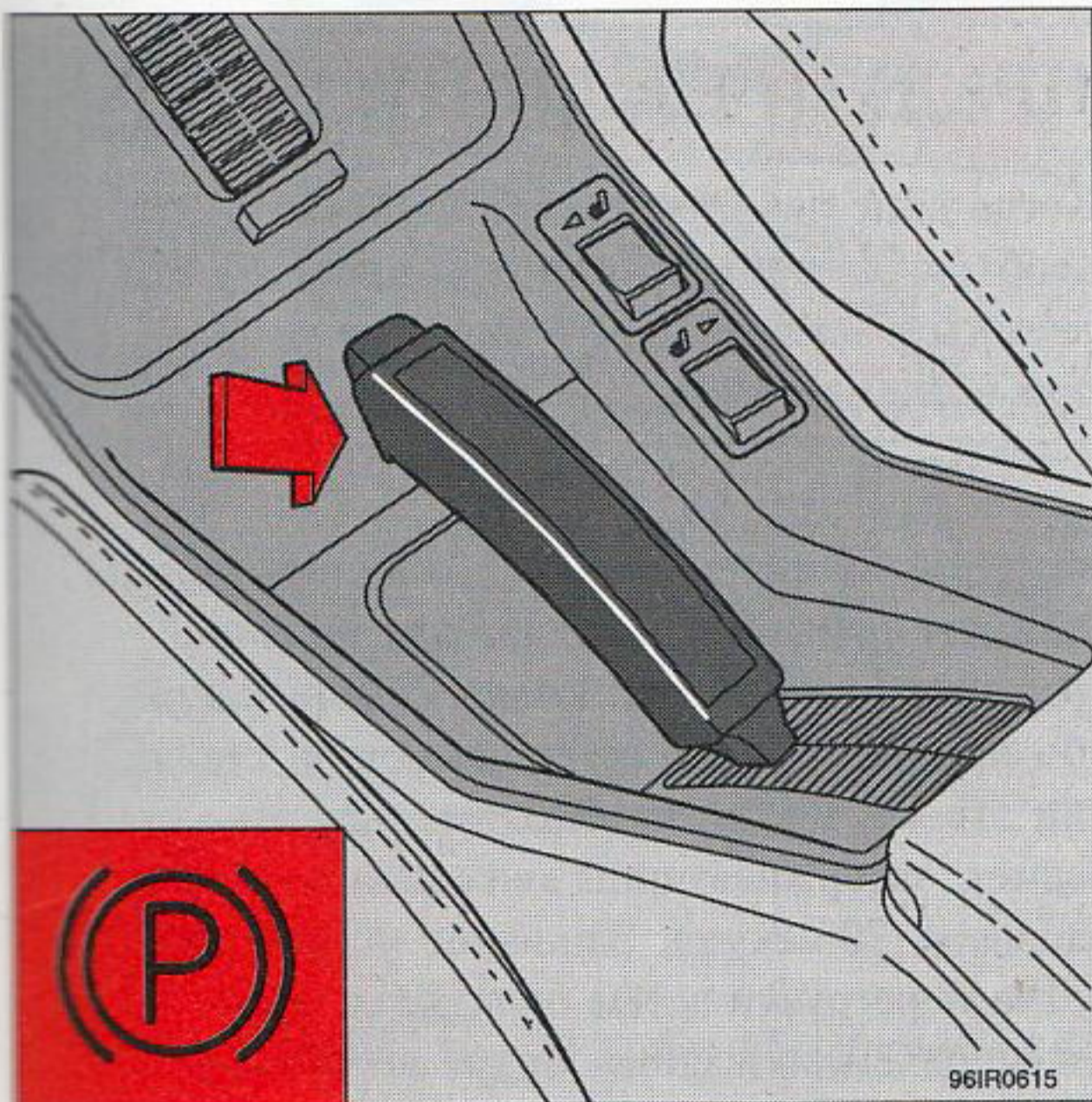

Рычаг стояночного тормоза

## Стояночный тормоз (ручной тормоз)

Стояночный тормоз (рычаг привода которого расположен между передними сиденьями) действует на задние колеса. Если автомобиль поставлен на стояночный тормоз, на панели приборов загорается предупреждающая лампа. Для снятия автомобиля со стояночного тормоза необходимо нажать кнопку на его рычаге, слегка приподнять рычаг вверх и опустить вниз.

**Внимание:** На стоянке всегда применяйте стояночный тормоз.

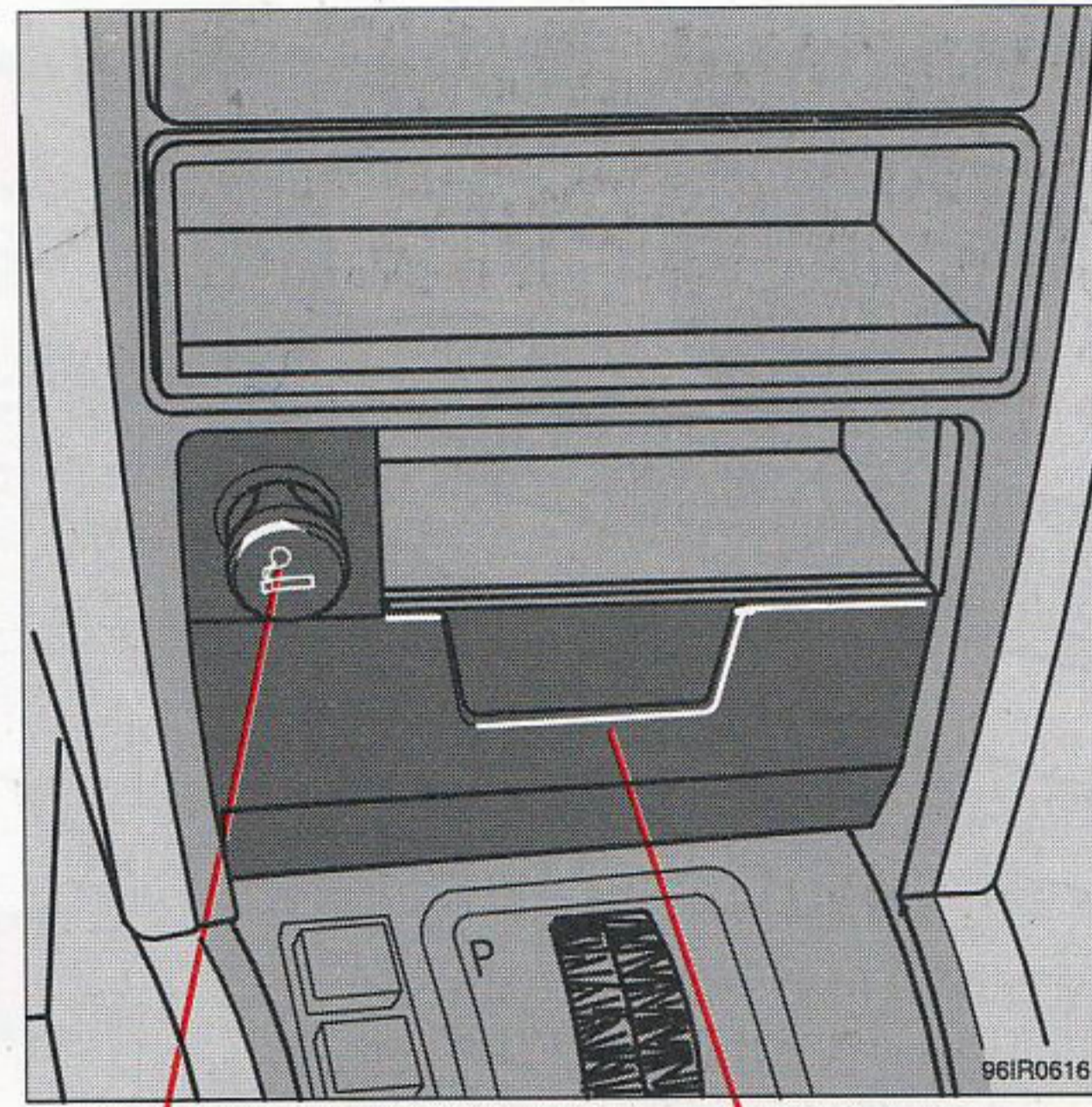

Прикуриватель

Пепельница

## Прикуриватель

Через 6—8 секунд после нажатия прикуриватель отщелкивается и готов к применению.

## Пепельницы

Чтобы опорожнить пепельницу, вытяните ее на себя до отказа и отожмите вниз язычок.

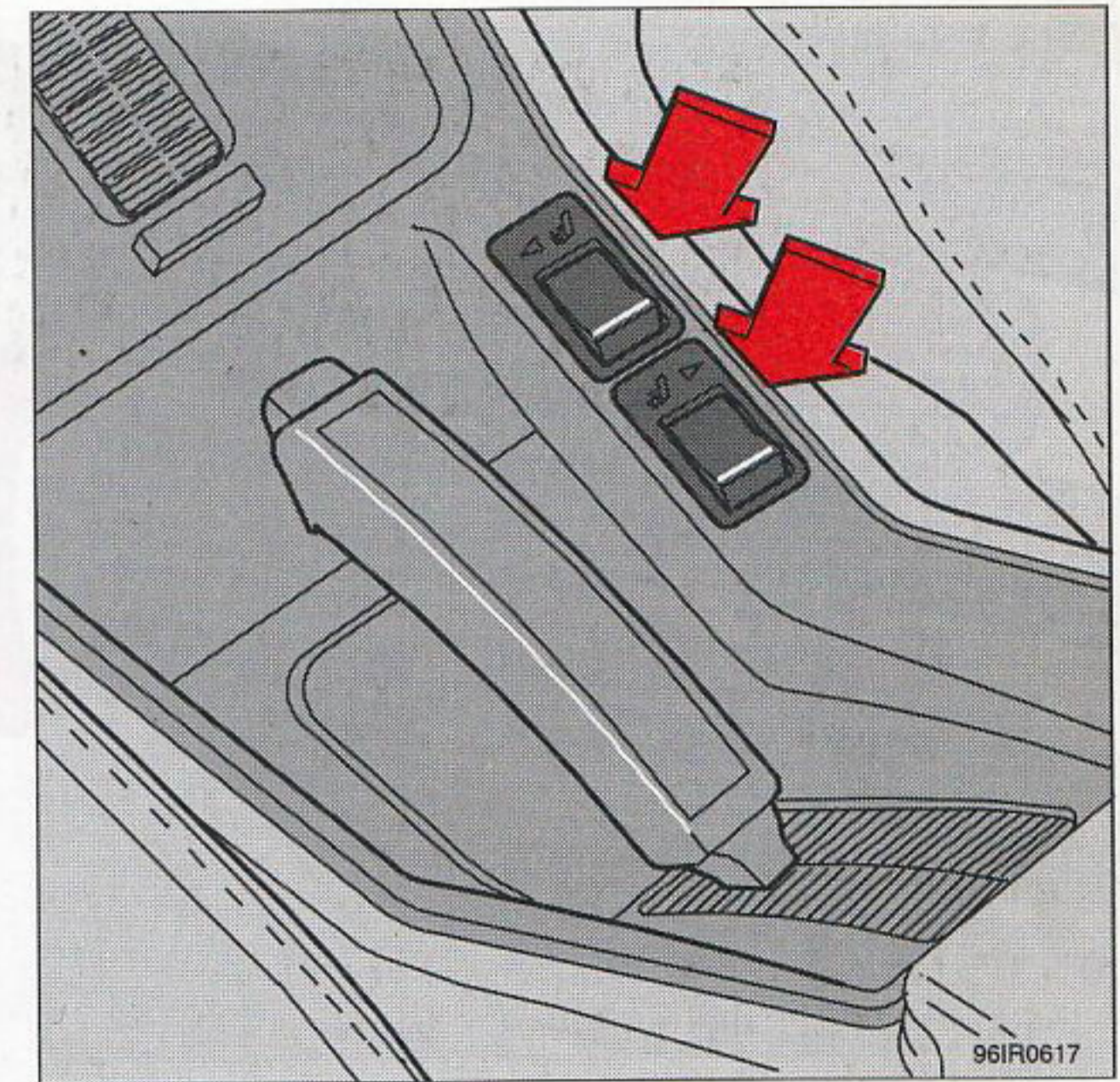

Включатели обогрева передних сидений

## Обогрев передних сидений

Обогрев может быть включен и выключен. Во включенном состоянии осуществляется термостатическое управление подогревом. Два датчика регистрируют температуру сидений с момента пуска двигателя и затем сиденья подогреваются до оптимальной температуры. При достижении этой температуры подогрев автоматически отключается.



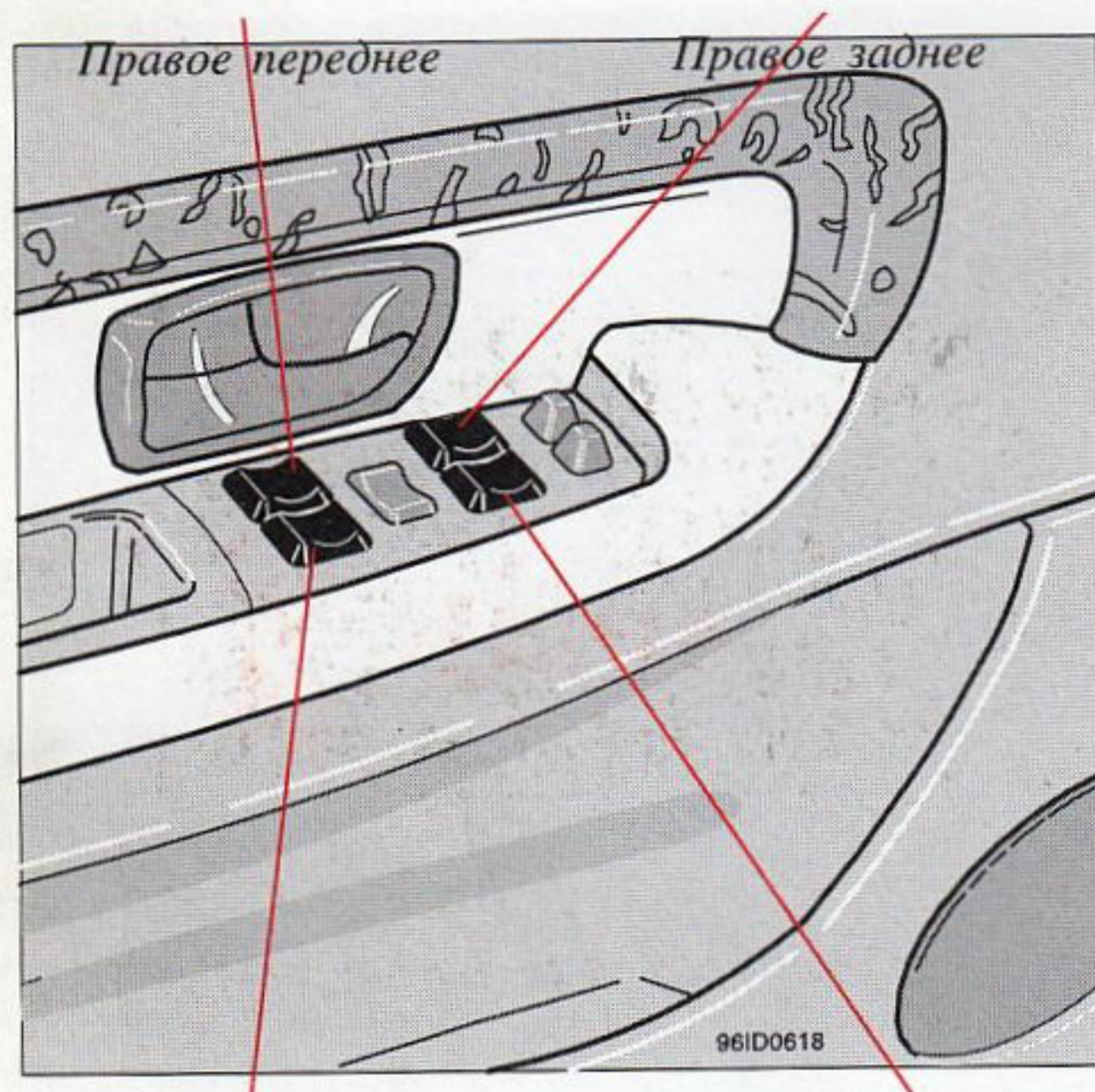

Левое переднее

Левое заднее

Переключатели привода стеклоподъемников (рокерного типа) расположены в подлокотниках дверей. Они действуют только при включенном зажигании (ключ зажигания в положении II). Для опускания стекла необходимо нажать на заднюю часть переключателя, для поднимания — на его переднюю часть. Электрический стеклоподъемник на стороне водителя имеет дополнительную автоматическую функцию «AUTO». При быстром нажатии выключателя стекло будет полностью открываться. Эта процедура может быть прервана путем повторного быстрого нажатия выключателя. **Внимание:** Выключатель с функцией «AUTO» располагается только на стороне водителя.

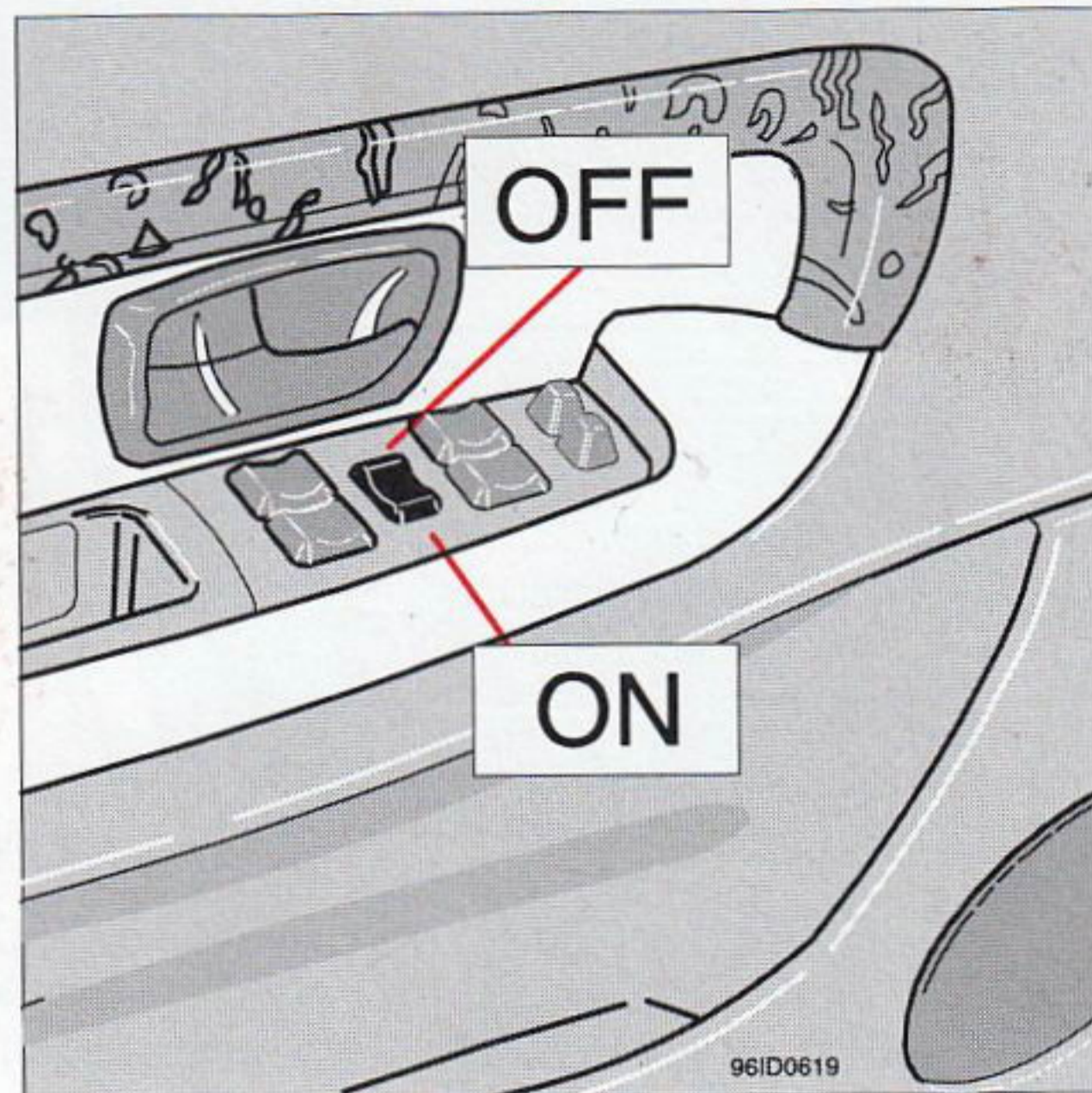

Переключатель блокировки стеклоподъемников задних окон

В автомобилях с электроприводом стеклоподъемников задних окон предусмотрена блокировка их работы.

**Внимание:** Оставляя без присмотра детей в автомобиле, вынимайте из замка зажигания ключ.

**ON** Стекла задних дверей можно опускать и поднимать и с задних дверей и с двери водителя.

**OFF** Положение блокировки. Стекла задних дверей можно опускать и поднимать только с двери водителя.

## ПРЕДУПРЕЖДЕНИЕ!



Когда дети находятся в автомобиле, необходимо проверить, чтобы никто не мог оказаться захваченным в оконном проеме при подъеме стекла.

**Внимание:** Электрические стеклоподъемники снабжены защитным устройством против перегрузки, которое включается, если какой-либо предмет препятствует движению стекла. Если это случается, необходимо удалить предмет, задерживающий движение стекла, и подождать 20 секунд. Защитное устройство против перегрузки затем охладится, и стеклоподъемники снова будут нормально функционировать.



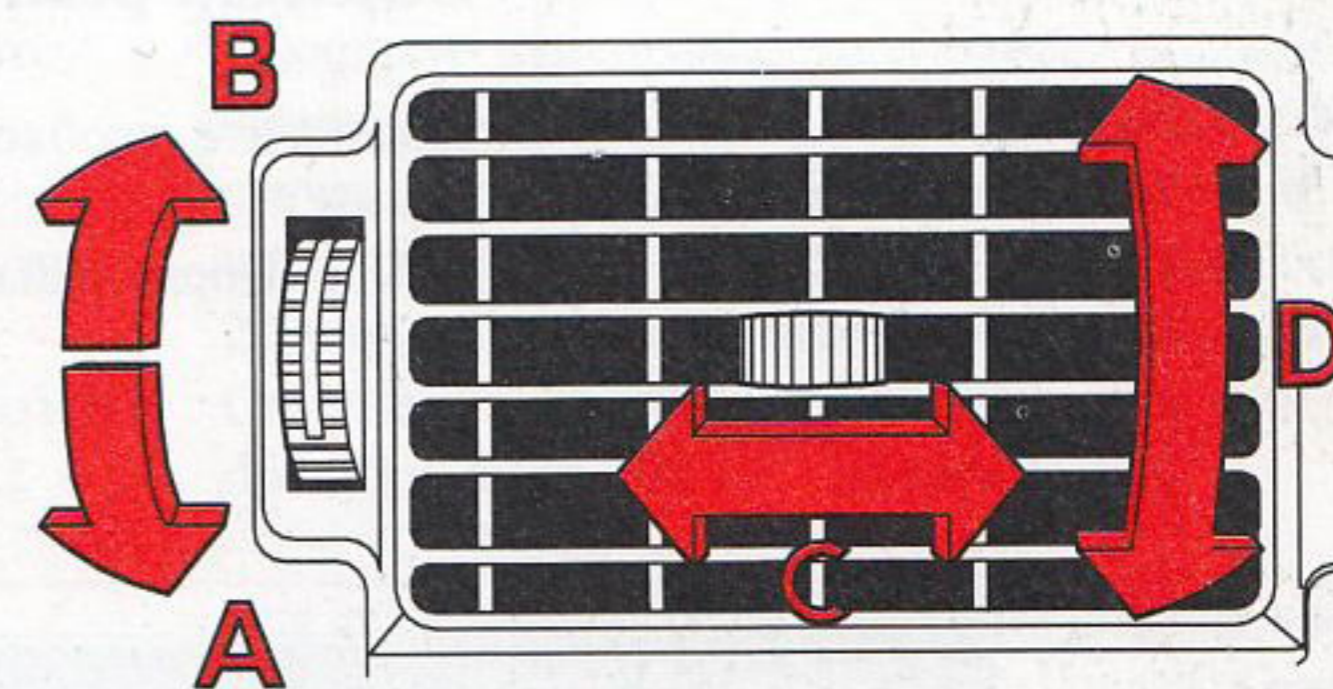
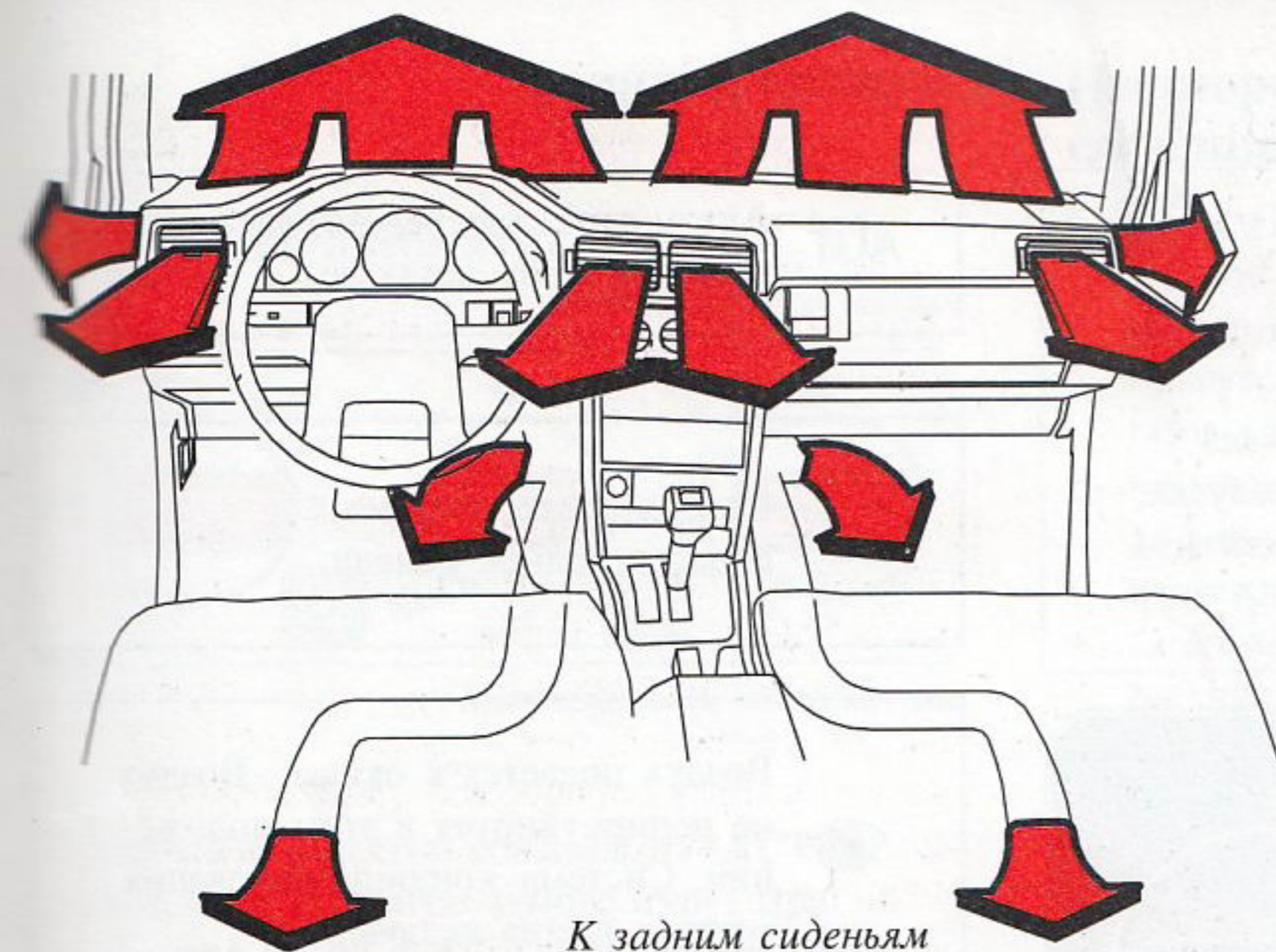

Открыто-закрыто-регуловка

## Электронное регулирование внутреннего климата

Блок климата функционирует автоматически, однако Вы можете также управлять системой вручную, если пожелаете. Температура внутри автомобиля автоматически регулируется с помощью двух чувствительных элементов, которые обеспечивают, что блок управления получает полную картину температурных условий в пассажирском салоне. Один чувствительный элемент располагается в верхней части панели приборов, где он «чувствует» солнечное тепло, проникающее в автомобиль, а другой чувствительный элемент располагается на фонаре освещения салона, и он «чувствует» температуру в центре автомобиля.

Кондиционирование воздуха обеспечивает комфортную температуру в автомобиле даже при очень высокой температуре снаружи. Обеспечивайте, чтобы окна и крышка люка в крыше были закрыты. Обеспечивайте, чтобы не блокировались дренажные каналы на багажной полке и в углублении для колеса в багажном отделении 5-дверной модели.

## Охрана окружающей среды

В блоке кондиционирования применен новый хладагент R134a. Он не содержит хлора и поэтому вполне безопасен для озонового слоя. К тому же он лишь в ничтожной степени содействует тепличному эффекту.

При пополнении/замене хладагента можно применять только R134a. Эта операция должна выполняться только на специализированной станции технического обслуживания Volvo.

## Вентиляционные отверстия

- A Открыто
- B Закрыто
- C Регулировка по горизонтали
- D Регулировка по вертикали



## Вентилятор

- 0 = Выключено
- 5 = Максимальная скорость
- AUT = Скорость вращения автоматически регулируется

## Селектор режимов

- Установите необходимый режим
- AUT = Нормальный режим

## Температура

- Установите необходимую температуру.
- Циферблатная шкала градуируется в градусах Цельсия или Фаренгейта.

## Селектор режимов

- AUT Автоматическая регулировка распределения воздуха.



Воздух подается через сопла передней панели.



Воздух подается к окнам. Воздух не рециркулирует в этом положении. Система кондиционирования воздуха всегда включена.



Воздух подается к полу, лобовому стеклу и боковым окнам.



Воздух подается к полу.



Двухуровневый режим. Воздух подается к полу и через сопла в передней панели. Воздух, подаваемый от передней панели, несколько холоднее, чем воздух, подаваемый к полу.

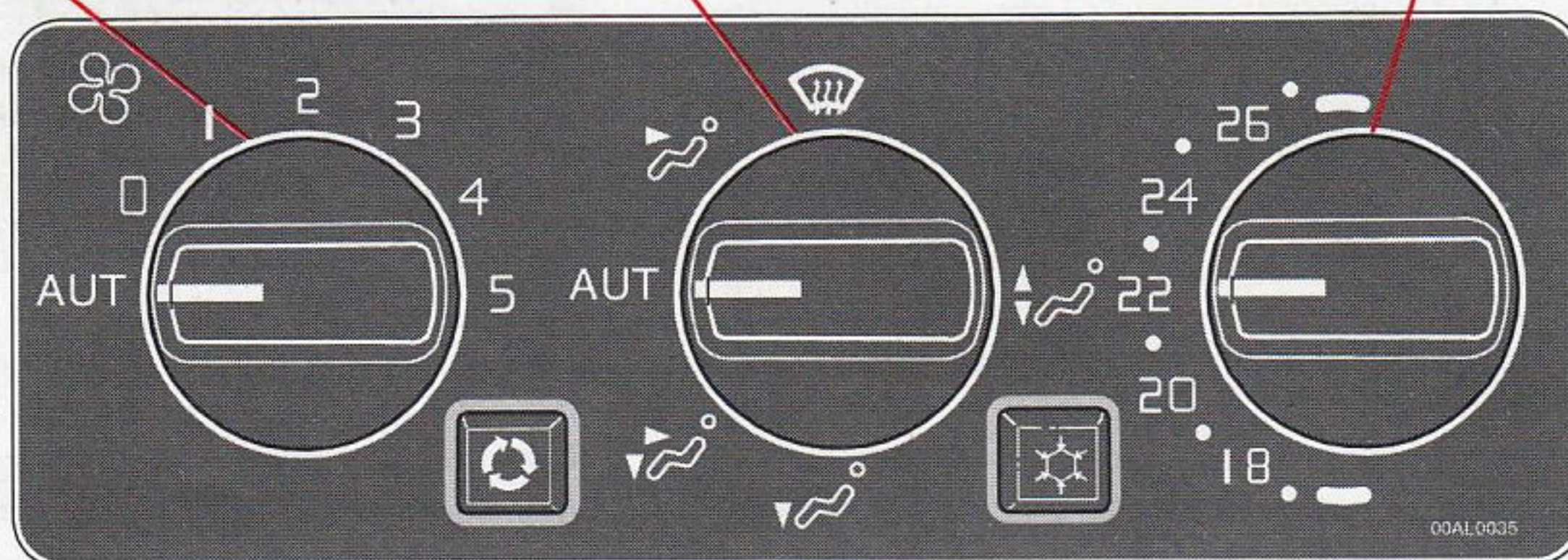

Когда эта кнопка нажимается, воздух внутри автомобиля «рециркулирует», причем почти не поступает свежего воздуха, забираемого снаружи. Индикаторная лампа загорается, когда эта функция включена.

Когда селектор режимов устанавливается на размораживание, рециркуляция всегда выключается, независимо от положения кнопки.



Система кондиционирования воздуха **выключается**, когда эта кнопка нажимается. Индикаторная лампа загорается, когда кондиционирование выключается, и мигает, если имеется неисправность в климатической системе. Система кондиционирования воздуха **всегда включается**, когда селектор режимов устанавливается на размораживание, независимо от положения данной кнопки.



## Установка автоматике

Максимальный нагрев

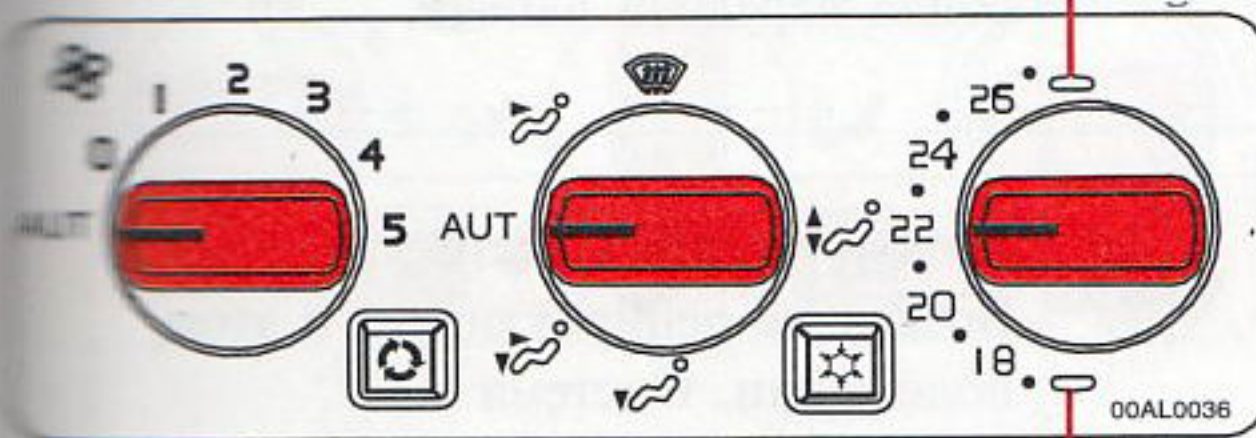

Максимальное охлаждение

Установите селектор режимов на (AUT) и установите желаемую температуру. При установке максимальной или минимальной температуры вентилятор будет работать на максимальных оборотах.

## Оптимальный режим для борьбы с запотеванием:

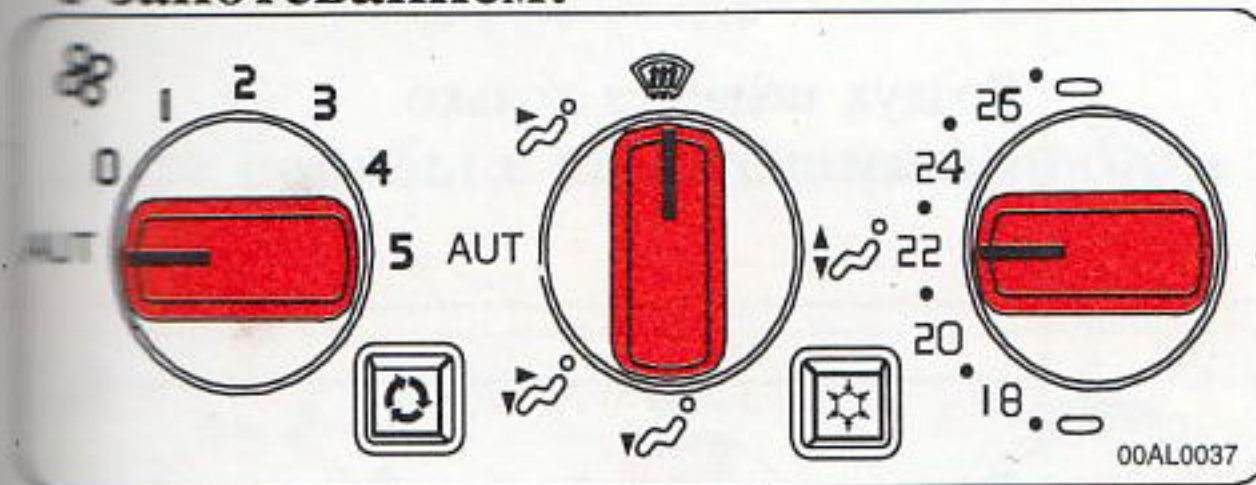

Установите селектор режимов в положение 

В этом режиме система кондиционирования воздуха всегда включена, независимо от положения данной кнопки .

В это же самое время рециркуляция выключается.

## Некоторые дополнительные сведения:

-  Поскольку при выборе этого режима в салон поступает мало воздуха извне, его можно применять для ограждения присутствующих в салоне от выхлопных газов окружающих автомобилей. Однако его не рекомендуется использовать более 10 – 15 минут, иначе в салоне будет скапливаться несвежий воздух и влага.
- Система кондиционирования воздуха не работает, когда температура ниже +6°C. Для обеспечения хорошей работы системы кондиционирования возьмите в привычку регулярно пользоваться ей.

**Внимание:** Не загромождайте посторонними предметами датчик солнечного освещения, расположенный справа в решетке громкоговорителя, иначе блок климата будет получать искаженную информацию.

Подтекание воды под автомобилем может быть вызвано работой блока климата, из которого в жаркую погоду сливается конденсат влаги.

Любые накопления снега должны сметаться с воздухозаборника системы отопления, т.е. с решетки перед ветровым стеклом.

## Определение наличия неисправности в блоке климата

 В клавишу встроена лампа, сигнализирующая о неисправности в блоке. Мигание лампы при включении зажигания свидетельствует о наличии простой неисправности в блоке. Если лампа продолжает мигать более 20 секунд, неисправность более серьезная. Обратитесь на станцию технического обслуживания Volvo.

Для обеспечения максимальной интенсивности обдува пола или окон закройте сопла. При запотевании окон откройте два боковых сопла. Если воздух в салоне слишком влажный, его можно быстро осушить с помощью системы кондиционирования даже в холодную погоду. Перед входом воздуха в салон у него отбирается излишняя влага. Для обеспечения хорошей работы системы кондиционирования возьмите в привычку регулярно пользоваться ей.

## Трудные погодные условия

При вождении в условиях очень высокой влажности, при сильном дожде, дожде со снегом и т.д., возможно, лучше использовать ручное управление, вместо автоматической настройки, для размораживания и удаления туманного налета со стекол. Установите селектор режимов в положение «Размораживание» или «Размораживание/подача к полу» и установите ручку регулировки скорости вентилятора в положение 3 или выше. Закройте также центральные отверстия подачи воздуха.



## Вентилятор

0 = Выключено  
5 = Максимальная скорость

## Селектор режимов

Установите необходимый режим

## Селектор температуры

Установите необходимую температуру

## Селектор режимов



Воздух подается через сопла передней панели.



Воздух подается к стеклам. Воздух не рециркулирует в этом положении. Система кондиционирования воздуха всегда включена.



Воздух подается как к полу, так и к стеклам.



Воздух подается только к полу.



Двухуровневый режим. Воздух подается через вентиляционные отверстия пола и панели. Воздух, подаваемый через отверстия панели, несколько холоднее, чем воздух, подаваемый к полу.

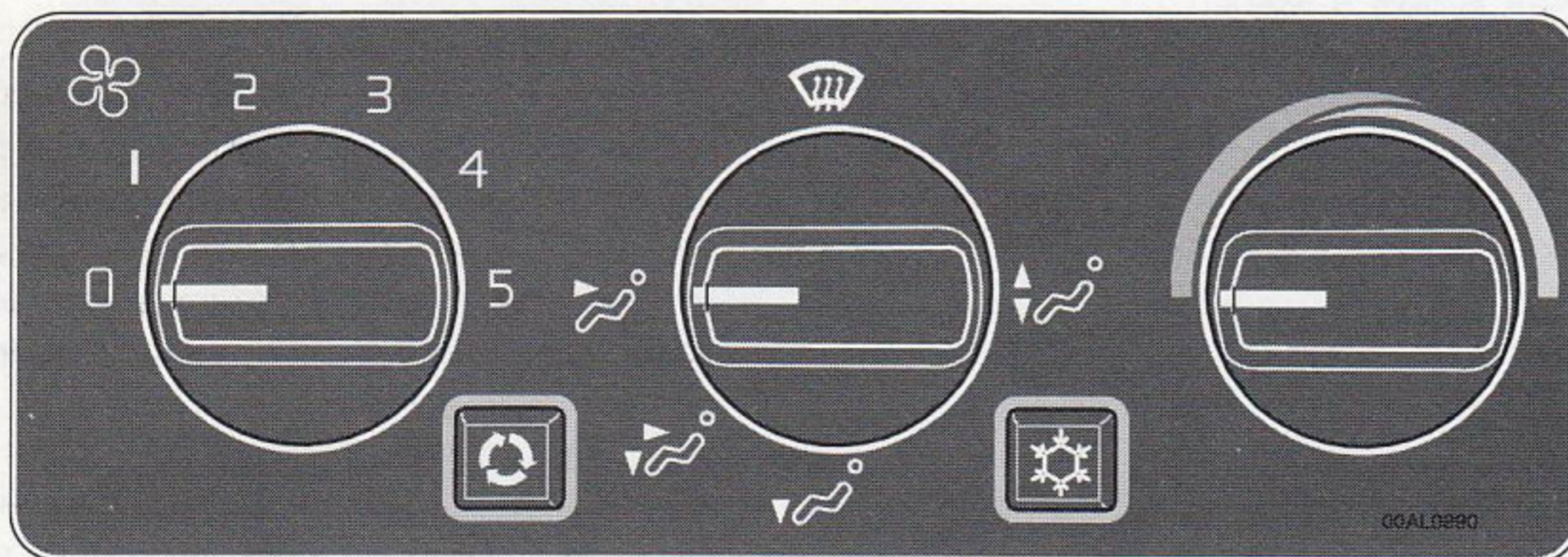

Когда эта кнопка нажимается, воздух внутри автомобиля рециркулирует, и только очень малая часть свежего воздуха забирается снаружи. Рамка вокруг символа загорается красным светом, когда включается эта функция. Когда селектор режимов устанавливается на размораживание, рециркуляция всегда выключается, независимо от положения данной кнопки.



Кондиционирование воздуха включается, когда эта кнопка **нажимается**. Рамка вокруг символа загорается голубым светом, когда включается кондиционирование воздуха. Система кондиционирования воздуха **всегда** включается, когда селектор режимов устанавливается на размораживание, **независимо от положения данной кнопки**.



## Для получения максимально жаркого климата:

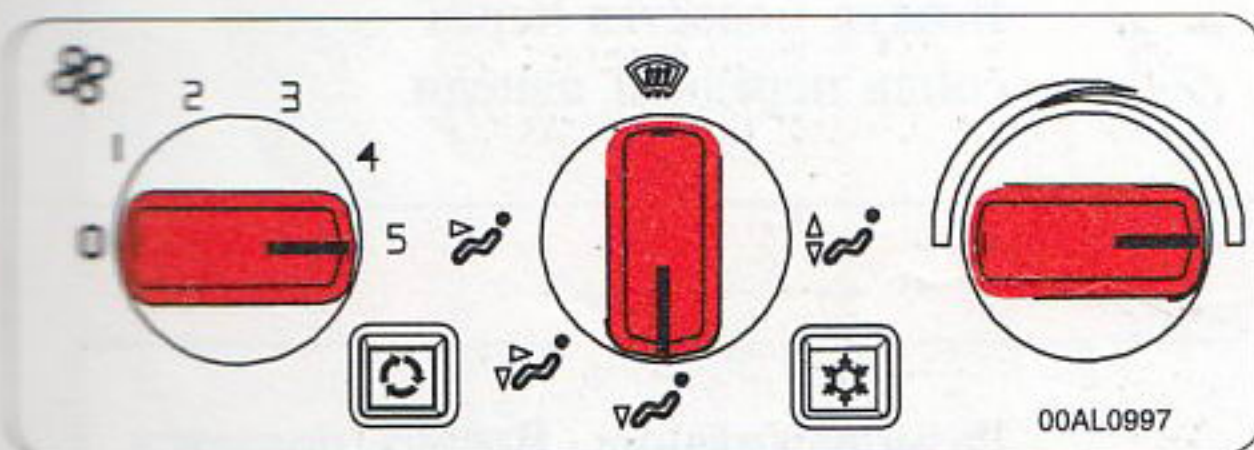

## Для получения максимально холодного климата:

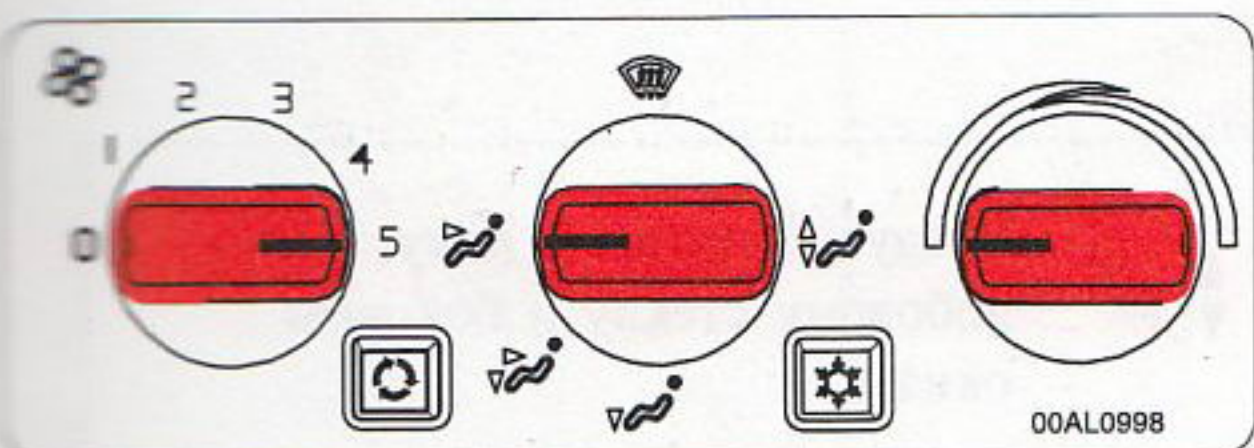

## Для борьбы с запотеванием окон:

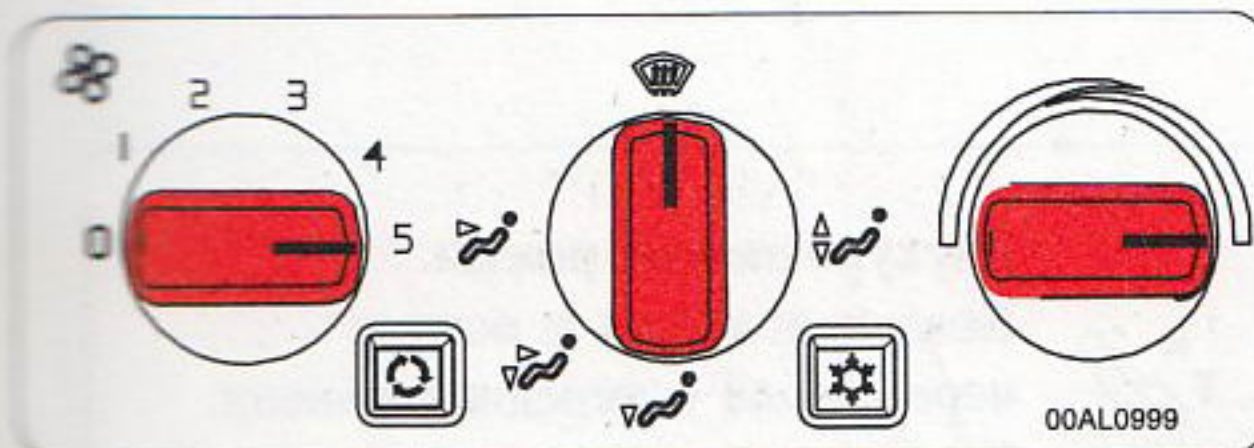

Закройте центральные вентиляционные сопла. Когда воздух в салоне нагреется в достаточной степени, установите обороты вентилятора в положение 2 и отрегулируйте температуру.

Откройте вентиляционные сопла.

 Эту клавишу необходимо нажать.

Установите желаемое значение температуры.

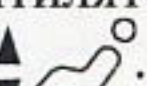
Установите селектор режимов в положение . Когда запотевание исчезло, установите обороты вентилятора в положение 2 и селектор режимов на .

Если идет снег, сметите его с воздухозаборника отопителя, т.е. решетки перед ветровым стеклом.

## Некоторые дополнительные сведения:

- Для включения кондиционирования скорость вращения вентилятора должна быть установлена в положение 1 или выше.
- Система кондиционирования воздуха включается только при температуре свыше +6°C.
-  Поскольку при выборе этого режима в салон поступает мало воздуха извне, его можно применять для ограждения присутствующих в салоне от выхлопных газов окружающих автомобилей. Однако его не рекомендуется использовать более 10—15 минут, иначе в салоне будет скапливаться несвежий воздух и влага. Установите желаемое значение температуры.

Для обеспечения максимальной интенсивности обдува пола или окон закройте сопла. При запотевании окон откройте два боковых сопла. Если воздух в салоне слишком влажный, его можно быстро осушить с помощью системы кондиционирования даже в холодную погоду. Перед входом воздуха в салон у него отбирается излишняя влага. Для обеспечения хорошей работы системы кондиционирования возьмите в привычку регулярно пользоваться ей.



## Вентилятор

0 = Выключено  
5 = Максимальная скорость

## Селектор режимов

Установите необходимый режим

## Температура

Установите необходимую температуру.  
Циферблатная шкала проградуирована в градусах Цельсия или Фаренгейта.  
Температура в салоне не может быть ниже температуры окружающего воздуха.

## Селектор режимов



Воздух подается через сопла передней панели.



Размораживание. Воздух подается к ветровому стеклу и боковым окнам.



Воздух подается к полу, лобовому стеклу и боковым окнам.

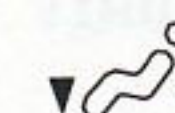

Воздух подается к полу.



Двухуровневый режим. Воздух подается к полу и через сопла в передней панели. Воздух, подаваемый от передней панели, несколько холоднее, чем воздух, подаваемый к полу.

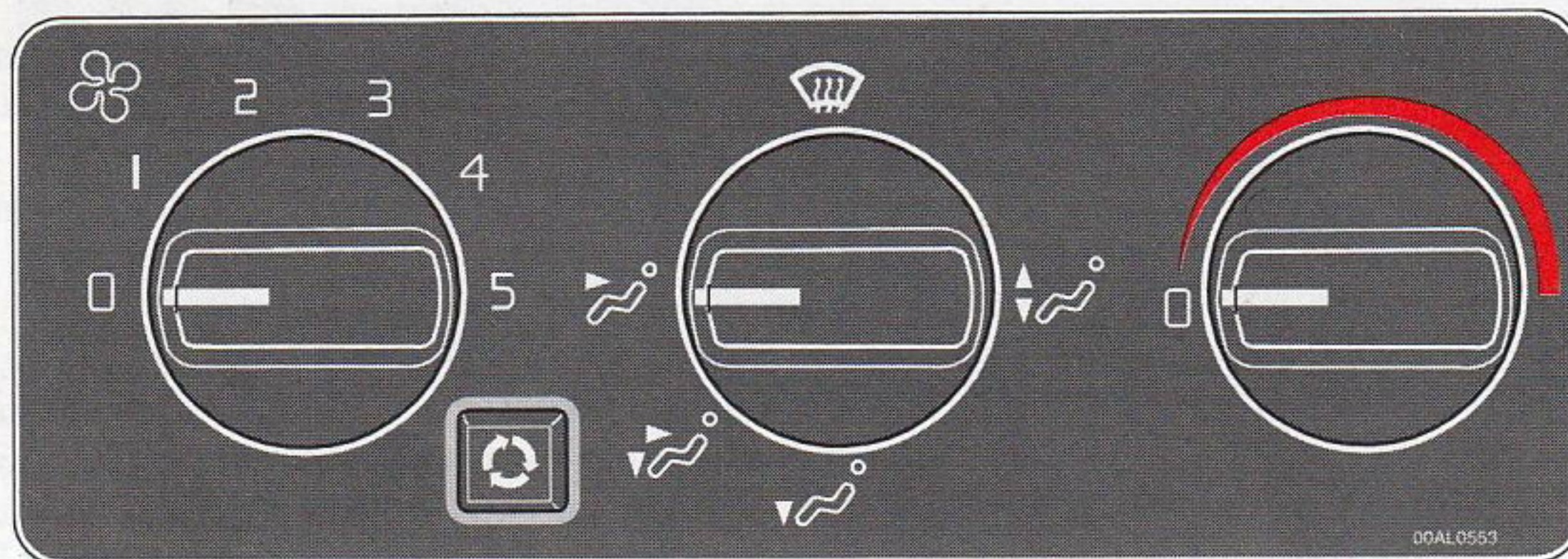

Воздух внутри автомобиля «рециркулирует», и извне почти не поступает свежего воздуха. Рамка вокруг индикаторной лампы загорается красным светом, когда включена эта функция. Рециркуляция выключается, когда селектор режимов устанавливается на размораживание.



**Для получения максимально жаркого климата:**

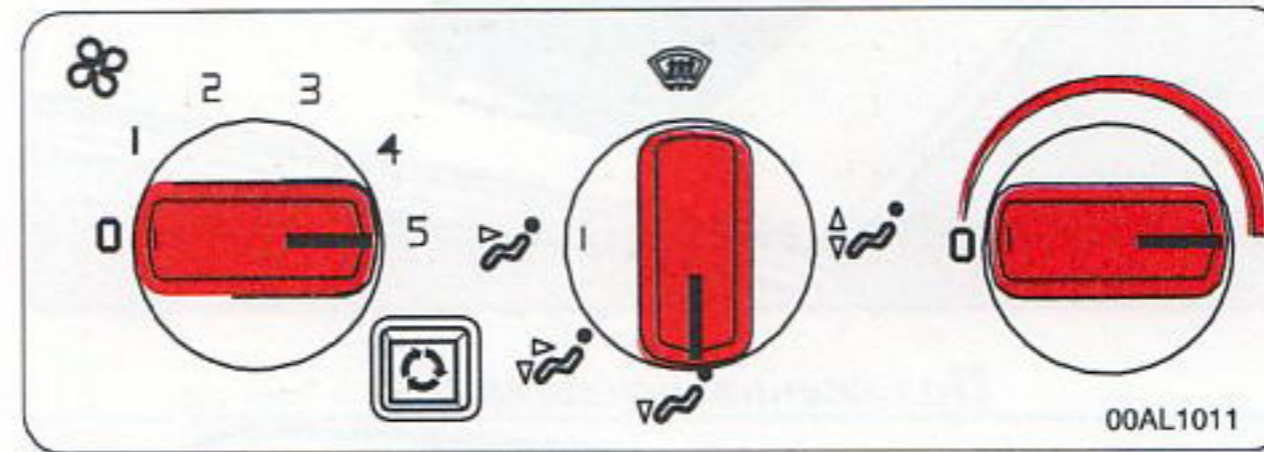

**Это — настройка на наиболее холодные условия:**

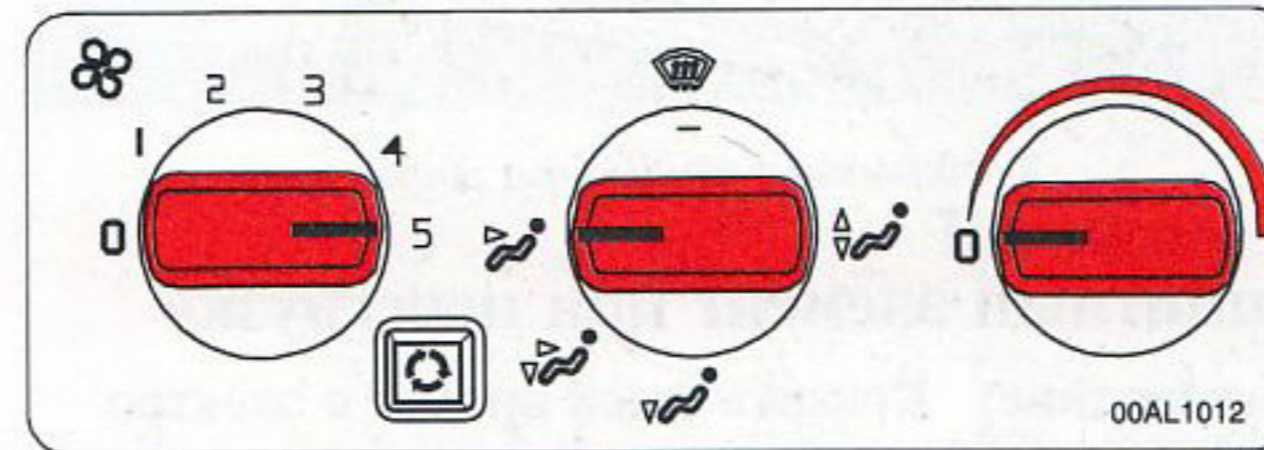

**Настройка для борьбы с запотеванием окон:**

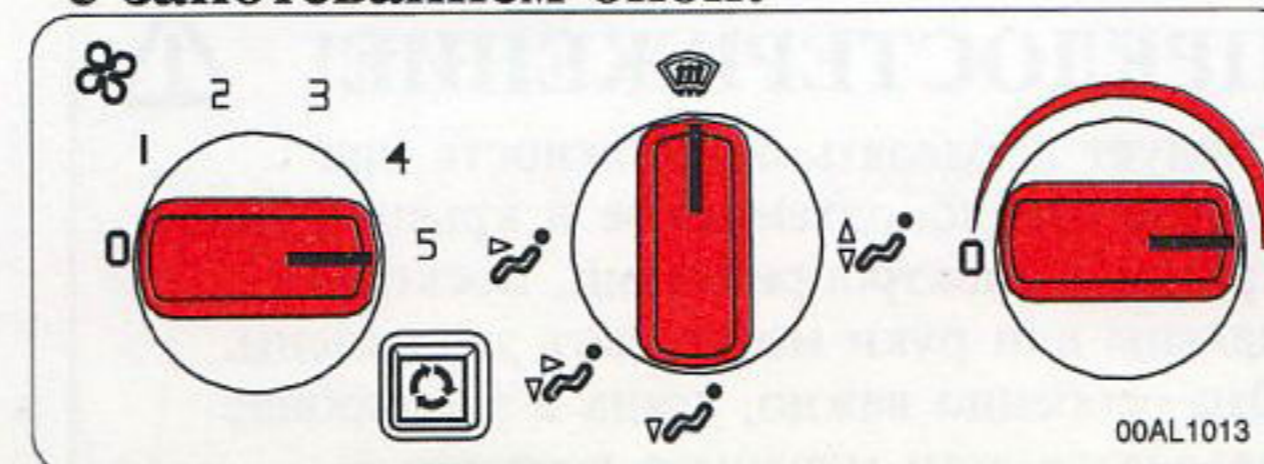

**Некоторые дополнительные сведения:**

 Используйте эту настройку в течение нескольких минут, если желательно исключить неприятные выхлопные газы от окружающих автомобилей, поскольку при этой настройке не допускается попадания никакого воздуха снаружи. Однако, не продолжайте движения с включенной этой функцией в течение более 10 или 15 минут, поскольку в противном случае внутри автомобиля будут скапливаться несвежий воздух и влага.

Вентиляционные отверстия открыты.

Установите селектор режимов в положение . Если имеется снег, сметите его с воздухозаборника системы отопления, т.е. с решетки перед ветровым стеклом.



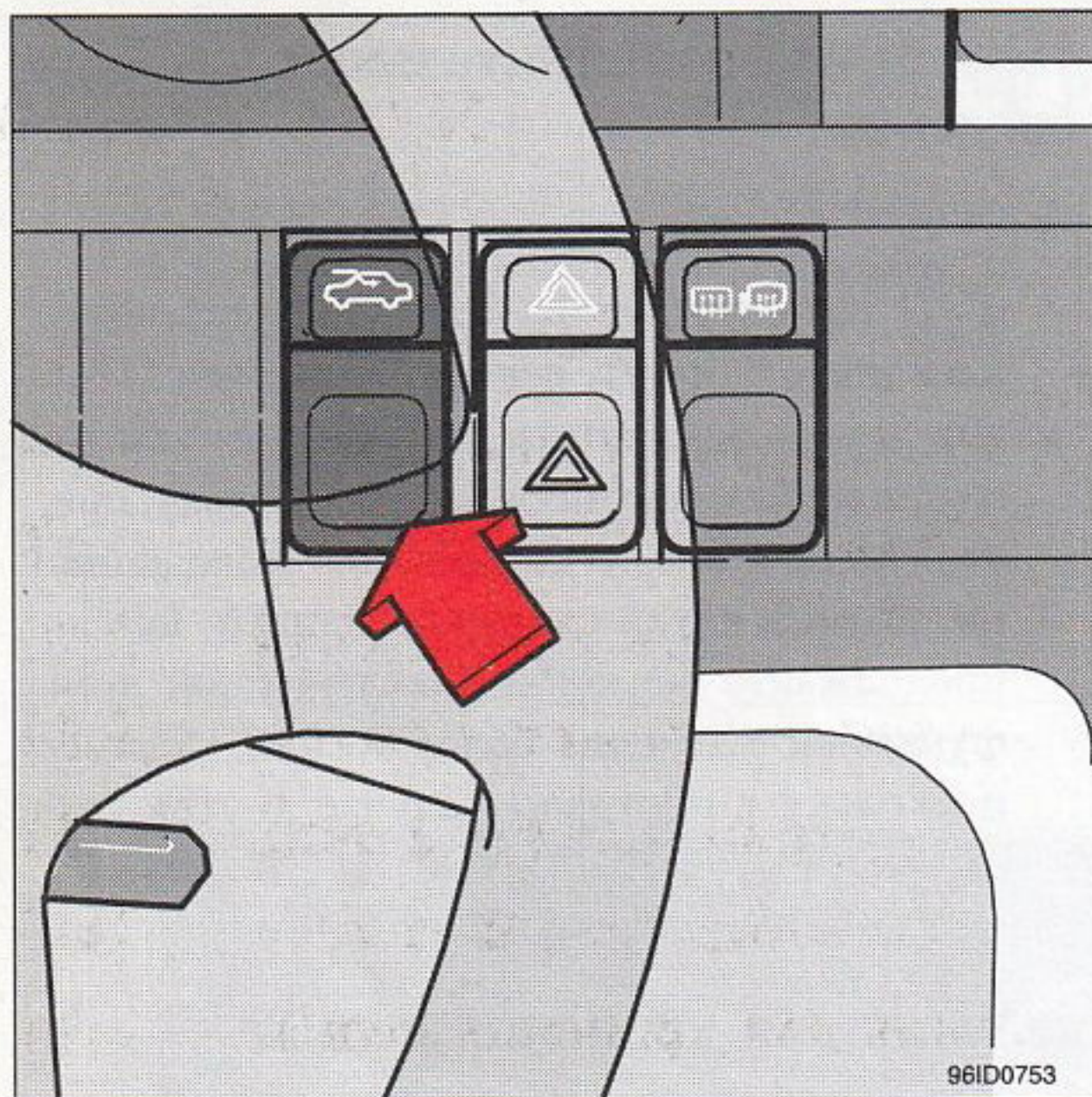

96ID0753

## Крышка люка крыши с электроприводом

Функции крышки люка в крыше выполняются двумя путями: во-первых крышка сдвигается обычным образом, открывая просвет люка, и, во-вторых она обеспечивает вентиляцию через люк путем поднятия задней кромки для доступа свежего воздуха.

Ключ зажигания должен быть в положении вождения для обеспечения возможности работы крышки люка. Для открывания крышки сдвигом следует нажать на нижнюю кромку клавишного выключателя. Для закрытия крышки люка необходимо нажать на верхнюю кромку клавишного выключателя. Чтобы поднять заднюю часть крышки люка (положение вентиляции), необходимо нажать на верхнюю кромку выключателя. Для опускания крышки люка в положение закрытия необходимо нажать на нижнюю кромку выключателя.

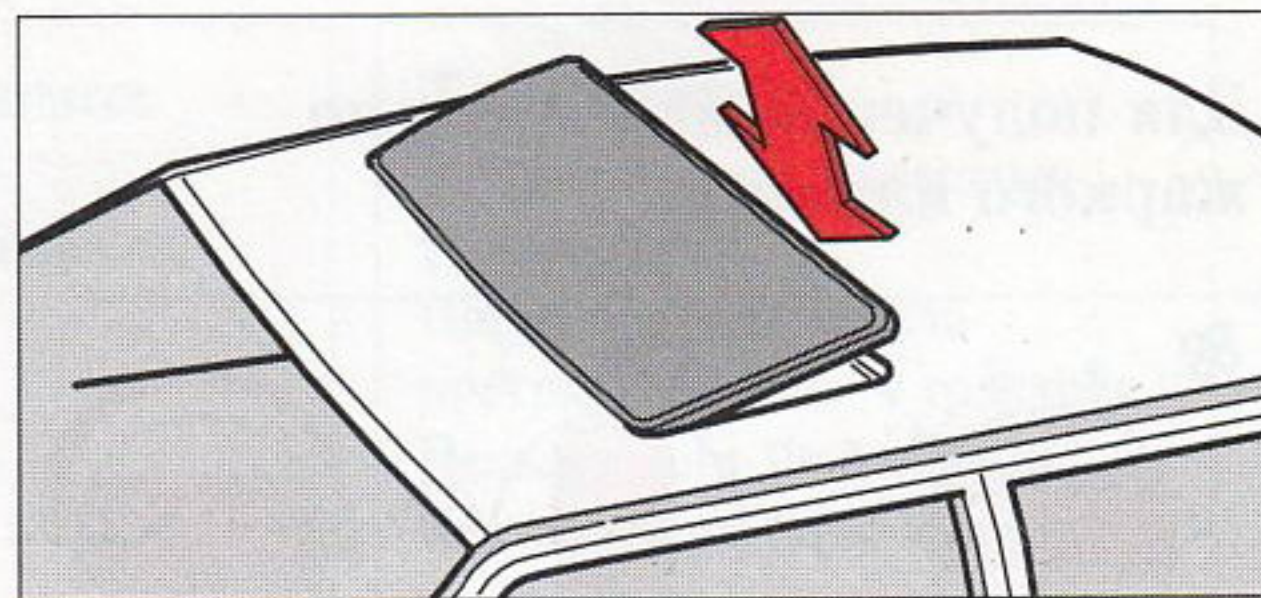

Положение вентиляции

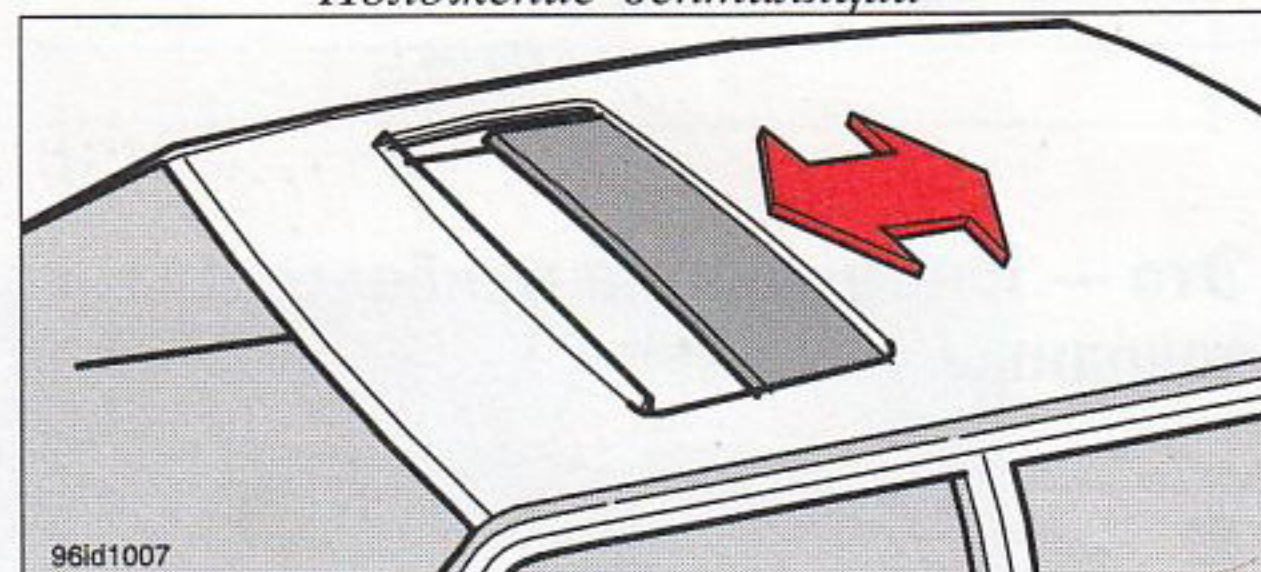

96id1007

Открытие просвета люка

## Защитный элемент при перегрузке

**Примечание:** Крышка люка крыши с электроприводом снабжается элементом защиты при перегрузке, который включается, если какой-либо предмет затрудняет перемещение крышки. Если это случается, необходимо удалить мешающий предмет и подождать 20 секунд. Элемент защиты при перегрузке должен за это время охладиться, и крышка люка затем сможет нормально функционировать.

### **ПРЕДОСТЕРЕЖЕНИЕ!**

Следует проявлять осторожность при работе стеклоподъемников и крышки люка крыши с электроприводами, поскольку пальцы или руки могут быть защемлены. Это особенно важно, когда в автомобиле находятся дети младшего возраста.

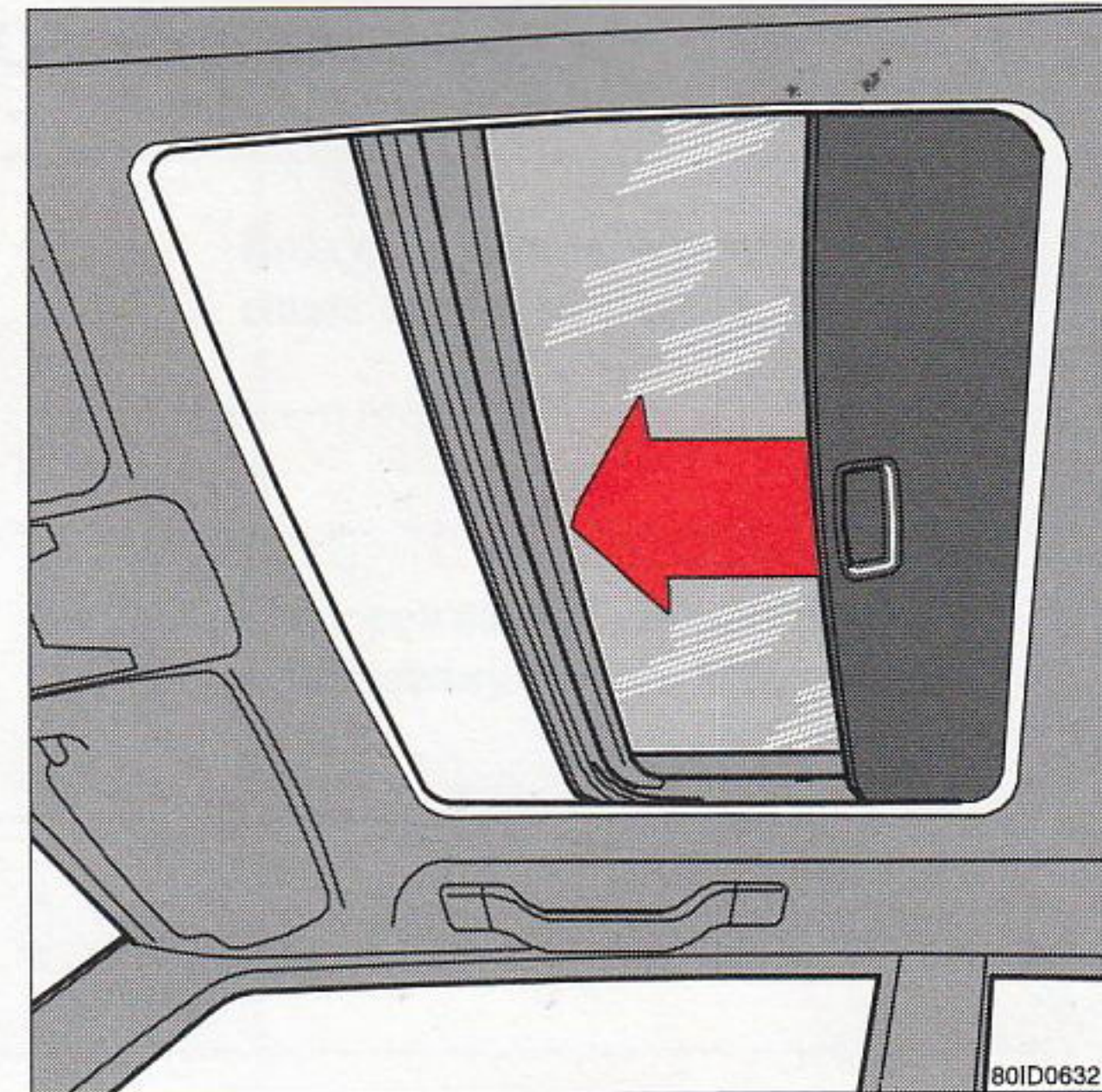

80ID0632

Солнечный козырек

## Солнечный козырек

Люк крыши имеет также передвигаемый вручную солнечный козырек на внутренней части люка.

При выборе положения вентиляции крышки люка солнечный козырек автоматически соскальзывает назад на определенную величину. **Внимание! Не закрывайте солнечный козырек в положении вентиляции во избежание повреждения механизма.**



**Кузов и салон**

Ключи и замки	2:2
Централизованное запираение с дистанционным управлением	2:4
Тревожная сигнализация	2:5
Передние сиденья	2:10
Электрически регулируемые передние сиденья	2:11
Зеркала заднего вида	2:12
Освещение салона	2:13
Отделения для хранения вещей	2:14
Отделение в центральном пульте	2:15
Багажное пространство 4-дверных моделей	2:16
Задняя дверь	2:18
Багажное пространство 5-дверной модели	2:19
Ремни безопасности	2:22
Надувной мешок (SRS) / мешок SIPS	2:24
Безопасность ребенка	2:30
Крепление багажа в 5-дверной модели	2:35
Багажная сетка	2:36
Багажное покрывало	2:37



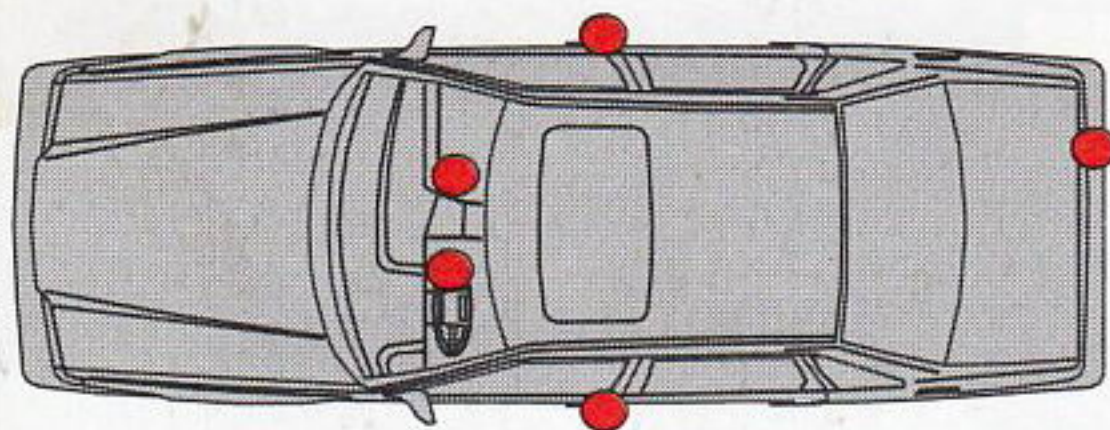

### Ключ владельца и компактный ключ для хранения в бумажнике

Эти ключи отпирают все замки.

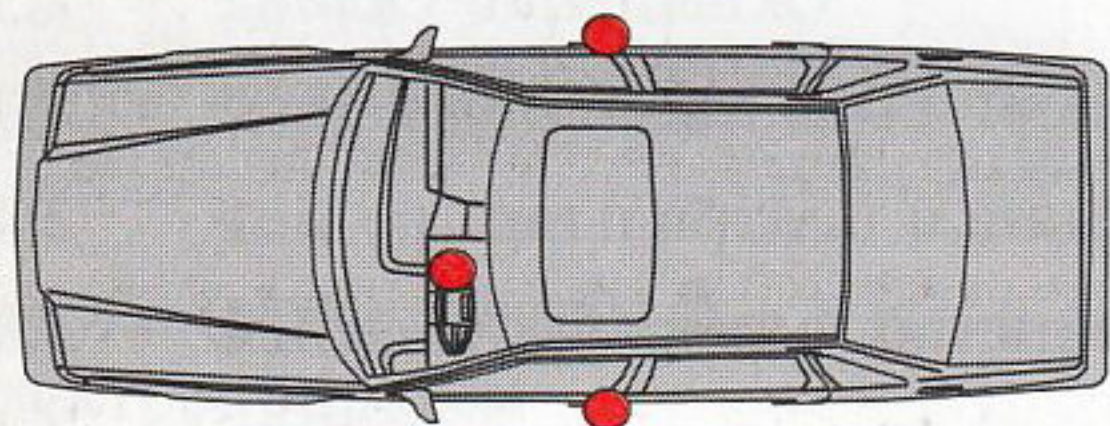

### Ключ для обслуживания

Отпирает передние двери, замок зажигания и замок рулевой колонки.

801D0900

## Электронное устройство затруднения запуска (иммобилизатор) (ключ № 2)

Каждый ключ автомобиля содержит кодированный передатчик и приемник (ответчик). Код в каждом ключе передается с помощью антенны в замке зажигания и сравнивается с соответствующим кодом, введенным в модуль управления устройства затруднения запуска. Двигатель автомобиля может быть запущен только в том случае, когда используется правильный ключ с правильным кодом. Если вы потеряете один из ключей автомобиля, вы должны обратиться на фирменную станцию обслуживания Volvo и представить туда все остальные ключи, поскольку все ключи должны быть перекодированы.

## Бирка с номером

Номер ключа (один для всего набора ключей) отштампован на отдельной бирке. Рекомендуется снять ее и хранить в надежном месте. В случае потери ключей (но не электронного устройства затруднения запуска!) по этому номеру можно заказать дубликат у дилера Volvo.

## Запирание и отпирание дверей с централизованным запирающим устройством

Все двери и багажник автоматически запираются и отпираются с замка на двери водителя. Для отпирания всех дверей и багажника необходимо повернуть ключ на 1/4 оборота по часовой стрелке. Поворот ключа на 1/4 оборота против часовой стрелки запирает все двери и багажник. Передняя дверь пассажира также запирается и отпирается ключом, но при этом не затрагиваются другие двери и багажник.

Можно запереть все двери изнутри, нажав кнопку со стороны водителя. Двери открываются изнутри даже при опущенных запирающих кнопках.

Для отпирания двери водителя снаружи необходимо использовать ключ.

## ПРЕДУПРЕЖДЕНИЕ!



Оставляйте двери незапертыми — запорные кнопки подняты — во время движения автомобиля! В случае аварии спасательные службы смогут проникнуть в автомобиль. Помните, что замок на задних боковых дверях, обеспечивающий безопасность детей, может быть открыт только снаружи, если запорные кнопки подняты. Запорные кнопки задних дверей могут быть подняты вверх изнутри с помощью внутренних ручек на дверях. Задние боковые двери затем могут быть открыты снаружи.





Большой ключ отпирает замок багажника

## Замок багажника

**Модели с централизованным запираем:** можно запереть и отпереть багажник с замка двери водителя.

Можно также запереть и отпереть багажник непосредственно **ключом владельца** даже если автомобиль заперт **централизованным запираем**.



Отпирание



Запирание

Багажник можно отключить от централизованной системы запираем, повернув ключ против часовой стрелки, как показано ниже:



Вынуть ключ в **горизонтальном** положении.

В этом положении багажник заперт **независимо** от состояния централизованной системы запираем.

Этот прием применяется, когда, например, Вы передаете свой автомобиль кому-либо на время. Если вместе с автомобилем Вы передадите дополнительный ключ, открыть багажник будет невозможно.

Замок багажника подключается к централизованному запираем следующим образом:



Вынуть ключ в **вертикальном** положении.

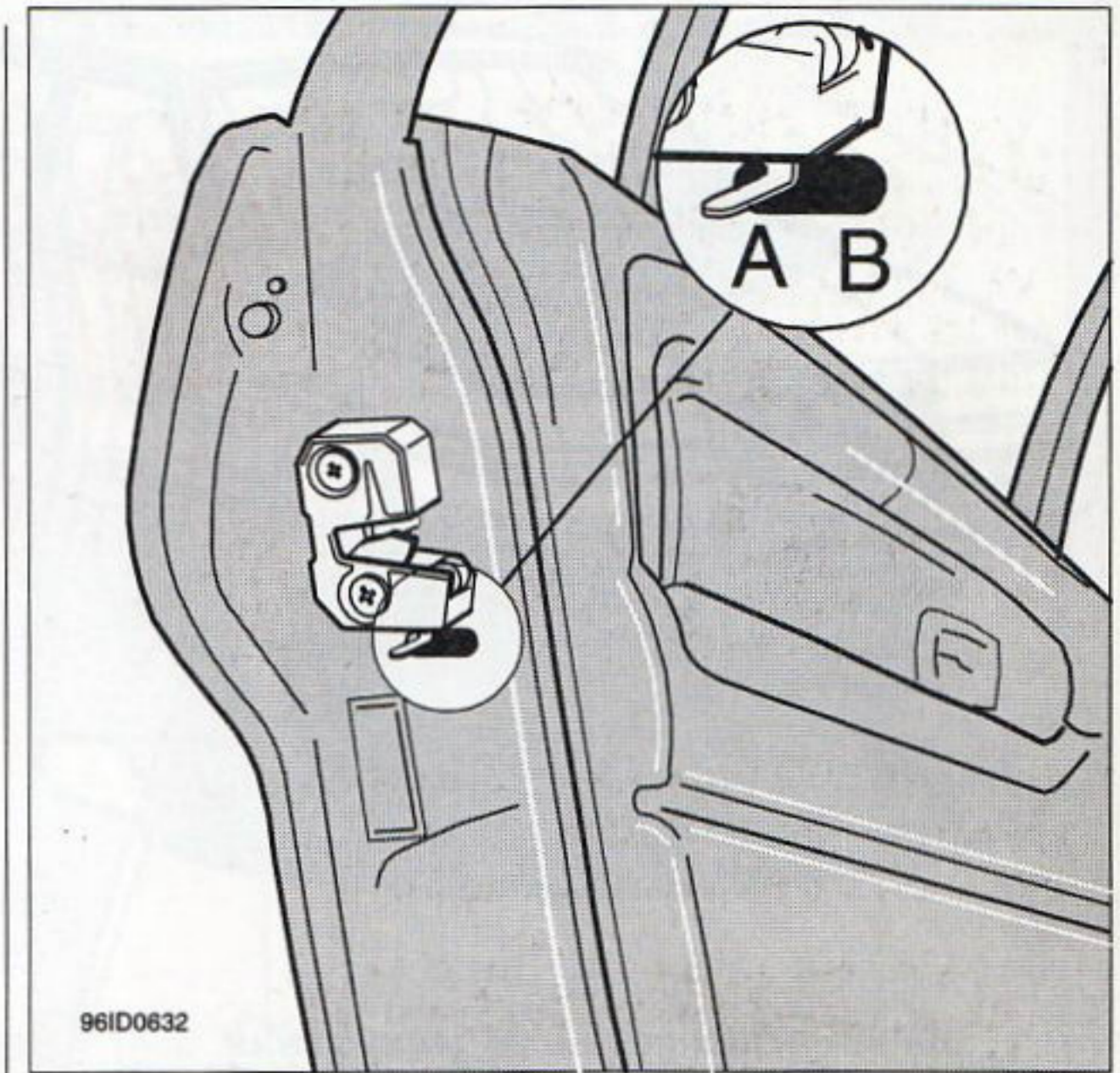

Для включения передвинуть вправо

## Блокировка для безопасности детей

Блокировка для безопасности детей может быть установлена при открытой задней двери.

- А Дверь действует обычным образом.
- В Дверь невозможно открыть изнутри. Снаружи дверь открывается обычным образом.

Помните, что в случае аварии пассажиры задних сидений не смогут открыть двери изнутри при положении рычага В.

См. предупреждение на стр. 2:2.



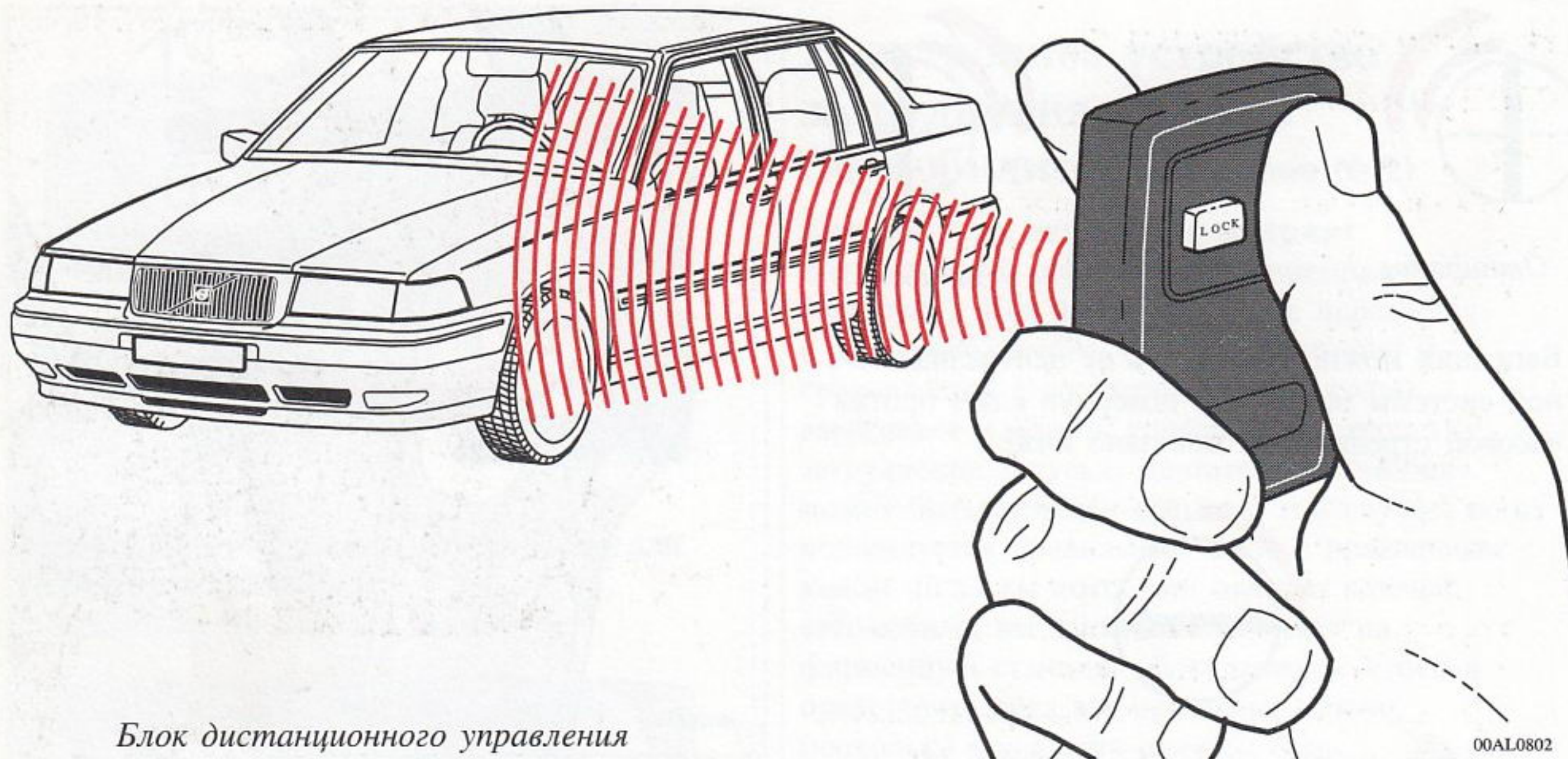

Блок дистанционного управления

## Централизованная система запираения/противоугонной сигнализации с дистанционным управлением (дополнительное оборудование)

В качестве дополнительного оборудования по выбору заказчика автомобиль может быть оснащен централизованной системой запираения с дистанционным управлением. Система обеспечивает возможность отпирания и запираения замки дверей и багажника без ключа.

С автомобилем поставляются два кодированных блока дистанционного управления. Блок дистанционного управления может использоваться для отпирания/запираения всех дверей и багажника с расстояния 3—5 м от автомобиля. Нажимайте соответственно кнопки LOCK (запирание) или UNLOCK (отпирание).

При этом одновременно приводится в действие или отключается противоугонная сигнализация, если она установлена на автомобиле. Рекомендация фирмы Volvo заключается в том, что блок дистанционного управления **не** должен использоваться для запираения дверей изнутри. Из соображений безопасности, невозможно запираение дверей, когда ключ зажигания находится в положении I или II. Однако, возможно отпирание дверей. Во избежание угона, блок дистанционного управления должен оставаться вместе с главным ключом. Если Вы на время должны оставить Ваш автомобиль лицам, которым Вы не полностью доверяете, передайте второй ключ без блока дистанционного управления. Обратитесь к Вашему дилеру фирмы Volvo немедленно в том случае, если какой-либо из блоков дистанционного управления потерян. Дальнейшую информацию относительно ключей автомобиля можно найти на стр. 2:2.

## ПРЕДУПРЕЖДЕНИЕ!



Не запирайте двери с помощью блока дистанционного управления изнутри автомобиля. В случае аварии запертые двери могут помешать спасательным службам достаточно быстро проникнуть внутрь автомобиля.

## Батарейка

При замене батарейки Вы должны принять меры к тому, чтобы удаленная батарейка не способствовала загрязнению окружающей среды. Посоветуйтесь с Вашим дилером фирмы Volvo.

## Замена батарейки

Если дистанционное управление не действует на нормальном расстоянии от автомобиля, обычно это связано с необходимостью замены батарейки.

### Замена батарейки:

- С помощью монеты снимите заднюю крышку блока дистанционного управления.
- Замените батарейку (тип CR2025). Установите новую батарейку так, чтобы сторона с текстом на поверхности была обращена вверх, что позволит закрыть крышку.
- Установите крышку на место и проверьте, что она плотно посажена, так что вода не может проникнуть в блок дистанционного управления.



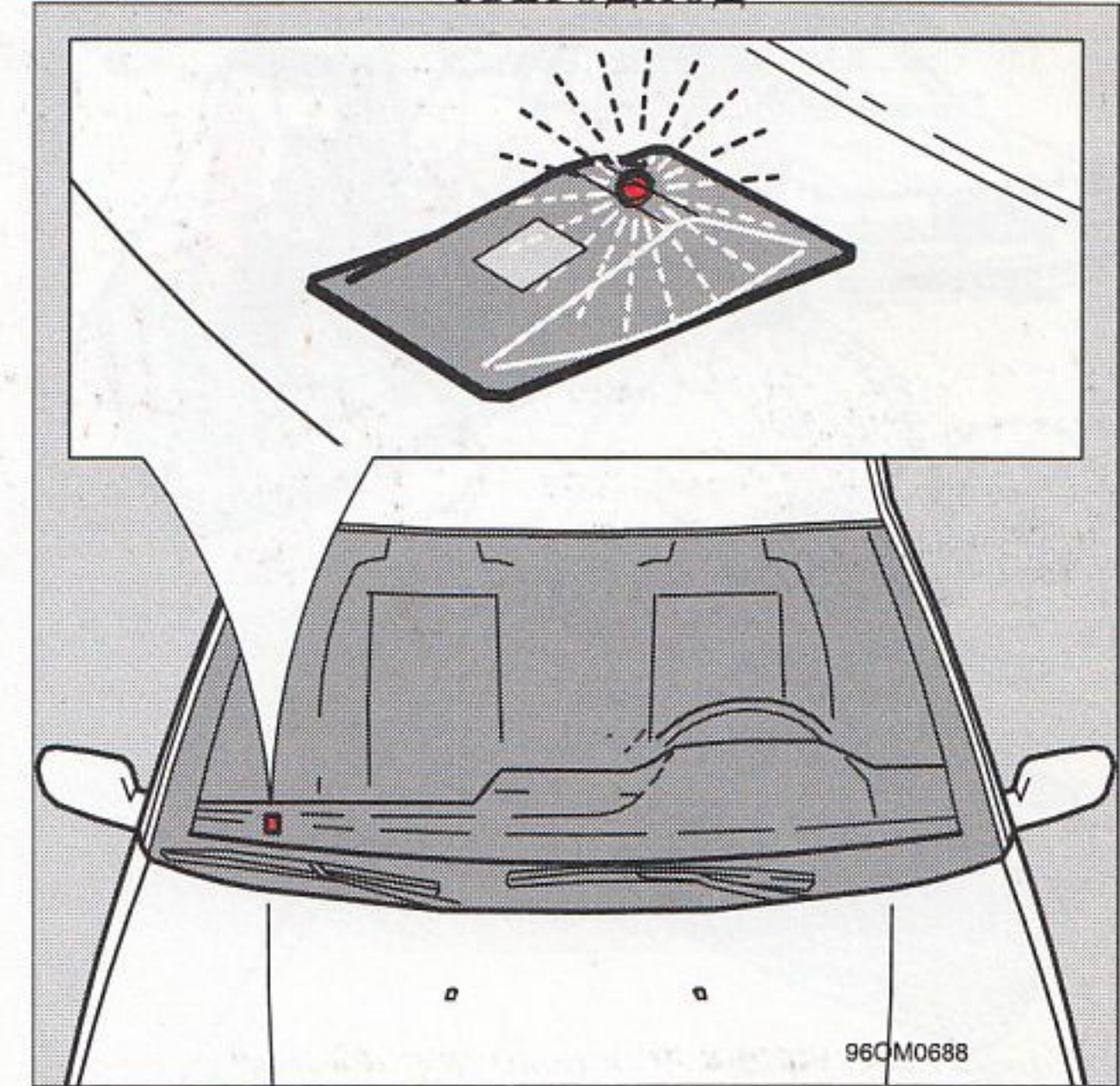

## Противоугонная сигнализация (дополнительное оборудование)

Автомобили с центральным запираением могут быть оснащены противоугонной сигнализацией в качестве дополнительного оборудования по выбору заказчика.

Система противоугонной сигнализации **приводится в готовность**, когда автомобиль запирается с помощью блока дистанционного управления или когда дверь водителя запирается ключом.

Система сигнализации соединена с дверями, крышкой багажника, капотом и ключом зажигания. Дополнительный звуковой сигнал располагается в недоступном месте в моторном отделении. Противоугонная сигнализация **выключается** при отпирании замков автомобиля с помощью блока дистанционного управления или при повороте ключа в двери со стороны водителя.

Красный светодиод мигает на решетке левого динамика на панели приборов после запираения дверей для указания на то, что все двери, крышка багажника и капот правильно закрыты. Этот светодиод горит непрерывным светом в течение 5 секунд, а затем переходит в режим мигания в течение периода, пока система противоугонной сигнализации находится в положении готовности. Если предпринята попытка проникнуть в автомобиль, светодиод начинает мигать с большей частотой.

## Необходимо помнить следующее:

1. Даже в том случае, если какая-либо дверь или крышка багажника не закрыты правильно, система противоугонной сигнализации будет приводиться в готовность, когда вы запираете автомобиль с использованием блока дистанционного управления или с помощью ключа в двери водителя.
2. Если вы хотите убедиться в том, что все двери и крышка багажника правильно закрыты, проверьте, что светодиод горит постоянным светом в течение 5 секунд до того, как он начинает мигать.
3. Противоугонная сигнализация срабатывает, если вы пытаетесь открыть автомобиль с использованием ключа в любом месте, кроме двери водителя.
4. **Противоугонная сигнализация не приводится в готовность, если вы запираете дверь водителя изнутри с помощью запорной кнопки.**
5. **Светодиод загорается только в том случае, когда все двери и крышка багажника закрыты.**
6. Если ключ зажигания находится в замке зажигания в положениях I—III, система противоугонной сигнализации не может быть приведена в готовность.
7. Если противоугонная сигнализация **задействована, дополнительный звуковой сигнал звучит** в течение около 30 секунд. Указатели поворотов автомобиля также мигают в течение около 2 минут.



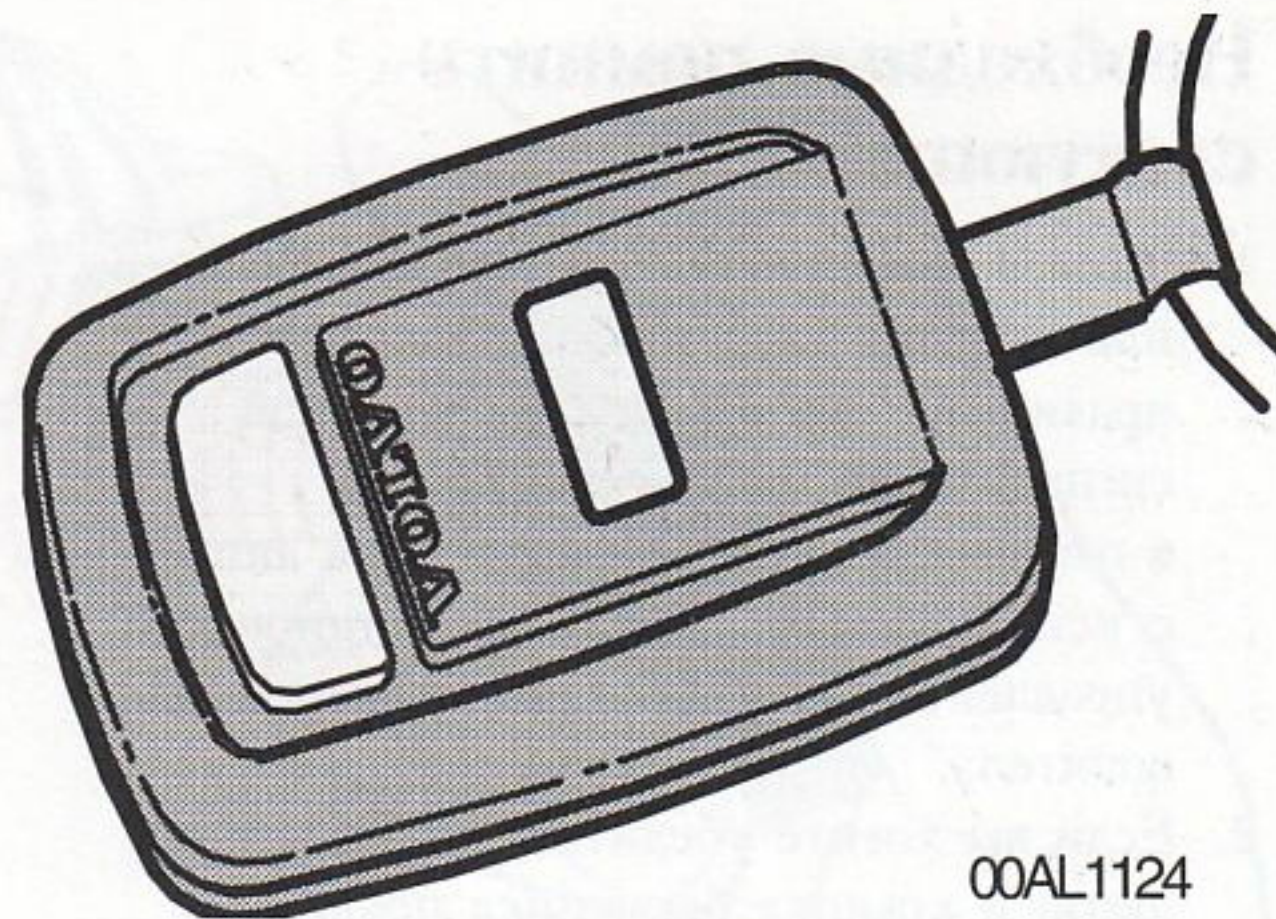
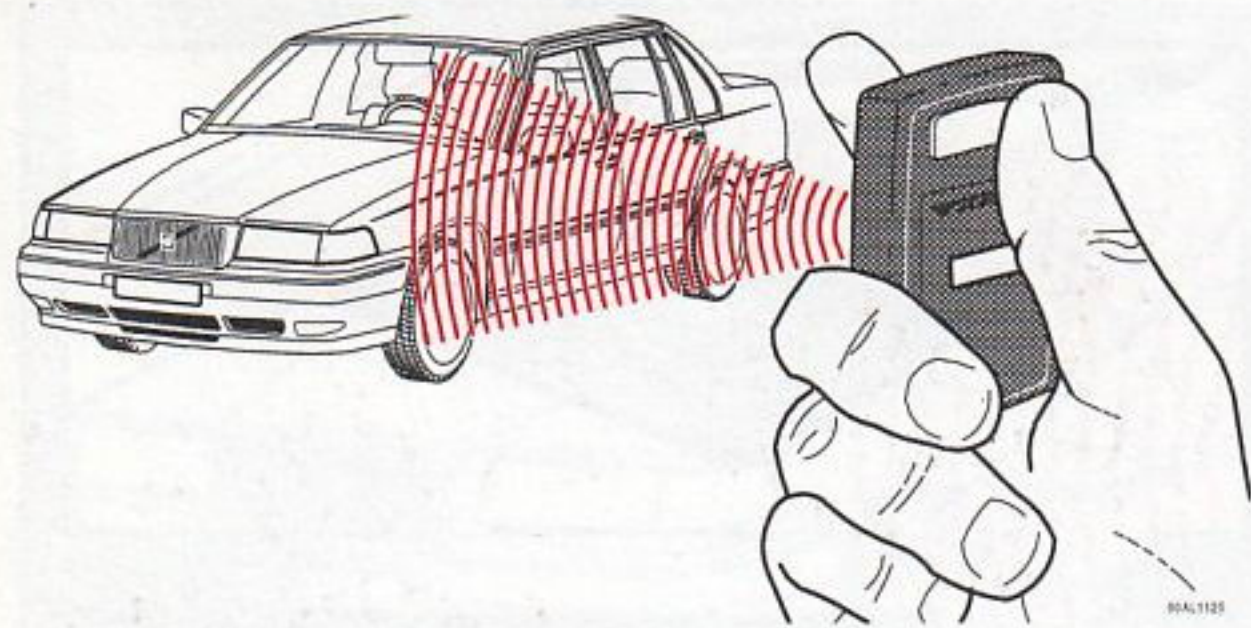

00AL1124

Переключатель дистанционного управления

Фирма Volvo не рекомендует пользоваться дистанционным управлением для запираения дверей изнутри автомобиля. По соображениям безопасности двери нельзя запереть, когда ключ зажигания находится в положениях I или II. Однако отпереть их можно. Для предотвращения краж переключатель дистанционного управления следует держать вместе с ключом на одном кольце. Если Вы дали автомобиль во временное пользование лицу, которому не вполне доверяете, отдайте ему ключ, предназначенный для обслуживания автомобиля, без переключателя дистанционного управления. Если Вы потеряли один из переключателей дистанционного управления, немедленно обратитесь к Вашему дилеру Volvo. Более подробные сведения о ключах приведены на стр. 2:2.

## Централизованное запираение с дистанционным управлением (дополнительное оборудование)

В качестве дополнительного оборудования Ваш автомобиль может быть оснащен централизованной системой запираения с дистанционным управлением. Эта система позволяет управлять замками дверей и крышки багажника без ключа.

К автомобилю прилагаются два переключателя дистанционного управления. Переключатель дистанционного управления может использоваться для запираения или отпираения дверей и крышки багажника на расстоянии 3—5 м от автомобиля.

## Отпирание

Нажмите большую кнопку на переключателе дистанционного управления. Послышится короткий сигнал пищалки. Выждите появления двух коротких световых сигналов указателей поворота автомобиля. Одновременно с этим загорится осветительный плафон. Все двери и крышки автомобиля теперь отперты.

## Запираение

Закройте все двери и крышки. Нажмите большую кнопку на устройстве дистанционного управления. Послышится короткий сигнал пищалки. Выждите появления **продолжительного** светового сигнала указателей поворота автомобиля. Все двери и крышки автомобиля теперь заперты.

## Необходимо помнить

Если Вы отперли автомобиль, пользуясь дистанционным управлением, но фактически не открыли ни одну из дверей или крышку багажника в течение 2 минут после отпираения, двери и крышка багажника автоматически заперутся.

## Запираение и отпирание ключом

Если Вы запираете или отпираете автомобиль только ключом, указатели поворота не будут подавать подтверждающий сигнал.

## Маленькая кнопка

Эта кнопка используется только совместно с тревожной сигнализацией.



## Автомобили с электронным подавителем запуска двигателя

Автомобили с электронным подавителем запуска двигателя, поставляемые в некоторые страны, оснащены светодиодным индикатором на приборном щитке. Мигающий индикатор указывает, что электронный подавитель запуска активирован.

## Программирование новых переключателей дистанционного управления

Все переключатели дистанционного управления должны быть запрограммированы одновременно (максимум 4 переключателя дистанционного управления). Программирование новых переключателей дистанционного управления выполняется следующим образом:

- Закройте все двери, капот и крышку багажника.
- В течение 10 секунд 5 раз включите и выключите зажигание, оставив его включенным после пятого раза.
- Нажмите одну из двух кнопок на каждом переключателе дистанционного управления.  
**Внимание:** Первый переключатель дистанционного управления должен быть запрограммирован после этого в течение 15 секунд, а остальные — с интервалами не более 10 секунд.
- Выключите зажигание и проверьте действие переключателей дистанционного управления.
- Если Вы не уверены, как запрограммировать Ваши переключатели дистанционного управления, обратитесь к дилеру Volvo.

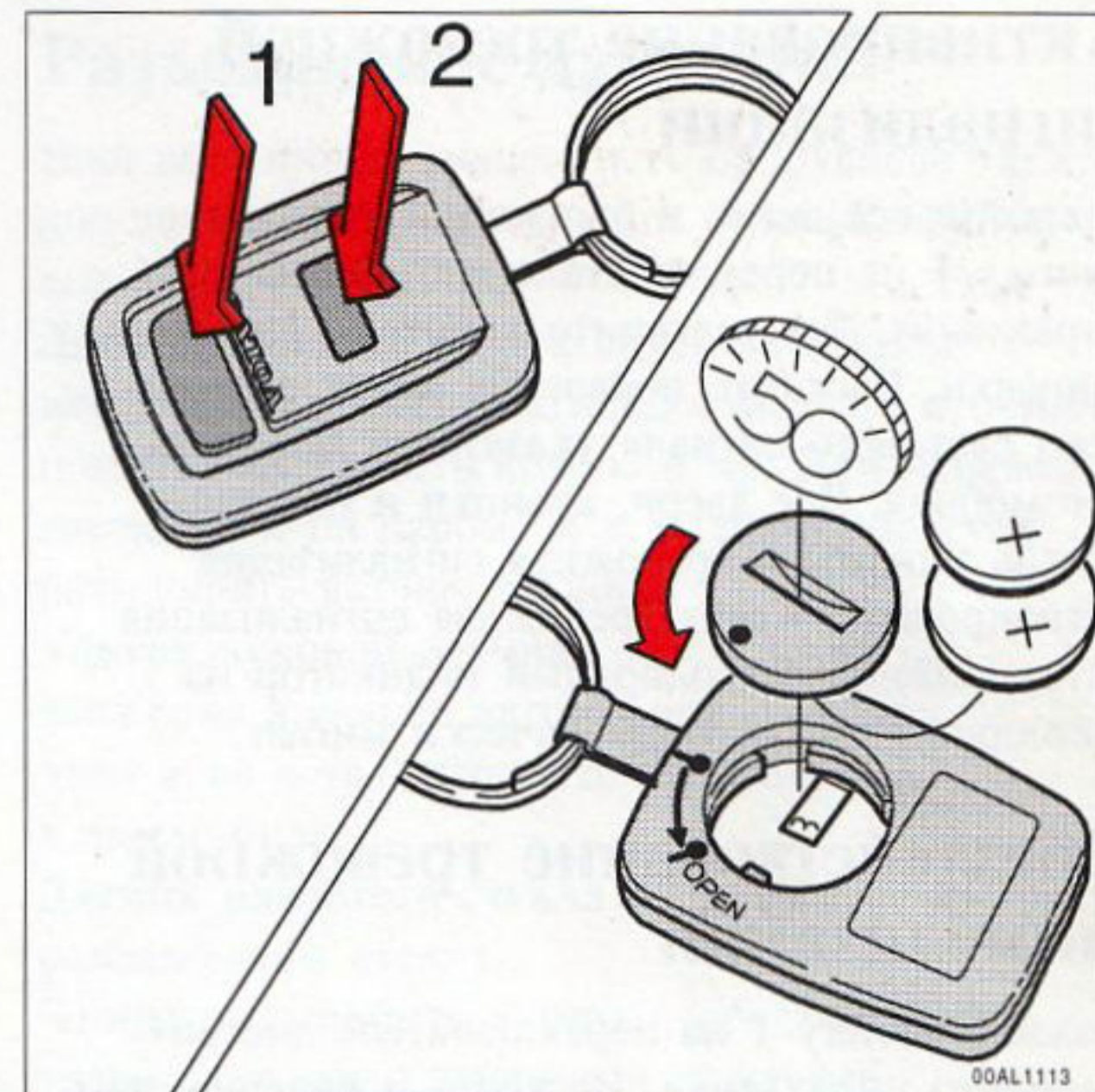

**ВНИМАНИЕ!** Контакты батарейки требуют очень осторожного обращения!

Если при нажатии одной из кнопок переключателя дистанционного управления каждый раз будут слышны три сигнала пищалки, замените батарейки либо во время следующего технического обслуживания, либо в течение ближайших недель.

- С помощью монеты снимите крышку с задней стороны переключателя дистанционного управления.
- Замените батарейки (3-вольтовые батарейки типа CR1220).
- Установите на место крышку и проверьте, плотно ли она прилегает, не допуская проникновения воды внутрь.
- Оставьте старые батарейки Вашему дилеру Volvo, чтобы он ликвидировал их способом, безопасным для окружающей среды.
- Не касайтесь пальцами батареек и их контактных поверхностей.

## ПРЕДУПРЕЖДЕНИЕ!



Не запирайте двери, пользуясь дистанционным управлением изнутри автомобиля. Запертые двери не позволят спасателям быстро проникнуть внутрь автомобиля в случае аварии.

Фирма Volvo не рекомендует пользоваться дистанционным управлением для запираения дверей изнутри автомобиля.



## Активирование тревожной сигнализации

Закройте все двери и багажник. Нажмите кнопку 1 на переключателе дистанционного управления. Вы услышите короткий сигнал пищалки. Выждите появления продолжительного светового сигнала указателей поворота автомобиля. Все двери, крышки и багажник теперь заперты и тревожная сигнализация активирована. Когда тревожная сигнализация активирована, светодиодный индикатор на приборном щитке периодически мигает.

## Обездействование тревожной сигнализации

Нажать кнопку 1 на переключателе дистанционного управления. Выждите появления двух коротких световых сигналов указателей поворота автомобиля. Осветительный плафон салона включится, и все двери, крышки и багажник будут отперты.

## ВНИМАНИЕ!

Если по какой-либо причине Ваш переключатель дистанционного управления не работает, либо если Вы потеряли или повредили его, двигатель все еще можно будет запустить следующим образом: Откройте ключом дверь со стороны водителя. Тревожная сигнализация включится, и зазвучит сирена. Выждите приблизительно 30 секунд, пока не прекратится звук сирены. В течение 5 секунд после этого запустите двигатель. Система тревожной сигнализации теперь отсоединена. Ее можно будет вновь восстановить только посредством исправного переключателя дистанционного управления.

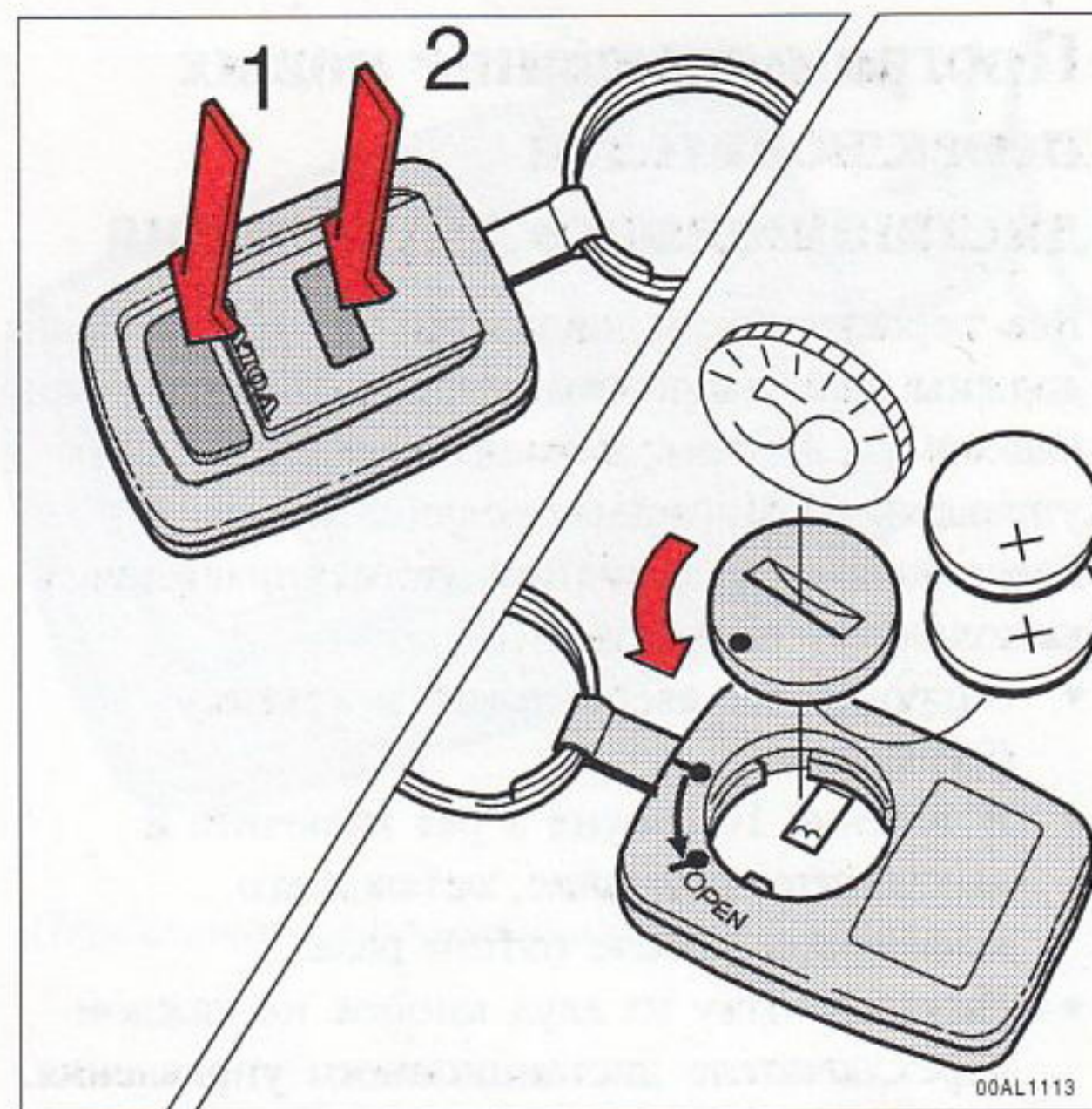

Если был задействован какой-либо из датчиков, либо была предпринята попытка проникнуть в автомобиль без ключа, описанный выше способ запуска не будет действовать. В этом случае запуск двигателя автомобиля возможен только при наличии исправного переключателя дистанционного управления.

## Это необходимо помнить...

1. При включении зажигания тревожная сигнализация обездействуется.
2. Если светодиодный индикатор горит в течение 5 секунд, это свидетельствует о неисправности в одном из контуров тревожной сигнализации (например двери, которая не была плотно закрыта).
3. Если Вы обездействуете тревожную сигнализацию, но не откроете в течение 2 минут ни одну из дверей или крышек, тревожная сигнализация повторно включится (и двери будут вновь заперты).
4. После включения тревожной сигнализации в течение 30 секунд будет звучать дополнительная сирена, размещенная в моторном отсеке. Указатели поворота также будут мигать в течение 5 минут.
5. Если светодиодный индикатор горит после обездействования тревожной сигнализации, это означает, что была предпринята попытка проникнуть в автомобиль.
6. Если по какой-либо причине Вы хотите немедленно привлечь к себе внимание, находясь внутри или снаружи автомобиля, а тревожная сигнализация в это время обездействована и зажигание выключено, создайте паническую тревогу путем нажатия на 3 секунды маленькой кнопки (2) на переключателе дистанционного управления. В продолжение 30 секунд после этого будут звучать сирена и мигать указатели поворота. Вы можете прекратить паническую тревогу, нажав любую из кнопок на переключателе дистанционного управления.



## Разъединение всей системы тревожной сигнализации

Вы можете сделать это, когда оставляете автомобиль для технического обслуживания или если временно даете его кому-либо для пользования. Ваш переключатель дистанционного управления не следует передавать другим лицам. Это позволит избежать неоправданного программирования других переключателей дистанционного управления, которые не находятся в Вашем распоряжении. Разъедините тревожную сигнализацию следующим образом: обездействуйте тревожную сигнализацию и включите зажигание. Нажмите на 3 секунды кнопку 1. Выждите появления двух коротких световых сигналов указателей поворота автомобиля. В подтверждение этого светодиодный индикатор на приборном щитке будет мигать каждые три секунды. Тревожная сигнализация вновь подсоединится при ее последующем активировании. При замене батареи в автомобиле (тревожная сигнализация с дополнительной сиреной) обездействуйте тревожную сигнализацию. Включите и выключите зажигание. В течение 15 секунд после этого разъедините один из зажимов батареи в моторном отсеке. После подсоединения напряжения батареи сирена тревожной сигнализации вновь подсоединится.

## Программирование новых переключателей дистанционного управления

Все переключатели дистанционного управления должны быть запрограммированы одновременно (максимум 4 переключателя дистанционного управления).

Для программирования новых переключателей дистанционного управления:

- Закройте все двери, капот и крышку багажника.
- В течение 10 секунд 5 раз включите и выключите зажигание, оставив его включенным после пятого раза.
- Нажмите одну из двух кнопок на каждом переключателе дистанционного управления. **Внимание:** Первый переключатель дистанционного управления должен быть запрограммирован после этого в течение 15 секунд, а остальные — с интервалами не более 10 секунд. После того, как тревожная сигнализация приняла код на каждом переключателе дистанционного управления, светодиодный индикатор будет в течение короткого времени светиться постоянным светом.
- Выключите зажигание и проверьте действие переключателя дистанционного управления.
- Если Вы не уверены, как запрограммировать Ваши переключатели дистанционного управления, обратитесь к дилеру Volvo.

## Разъединение датчиков

Ваш автомобиль может быть оборудован также дополнительными датчиками, повышающими его безопасность.

**Датчик наклона** — реагирует на наклон автомобиля и будет активирован, если кто-либо попытается украсть колесо и пр. При перевозке автомобиля на пароме и т. п. рекомендуется разъединять датчик наклона.

**Ультразвуковой датчик** — реагирует на движение в салоне автомобиля. Помните об этом и не оставляйте детей и собак в автомобиле.

**Датчик разбитого стекла** — реагирует на звук разбиваемого стекла.

Чтобы отсоединить датчики, обездействуйте тревожную сигнализацию и включите зажигание. Нажмите на короткое время кнопку 1 на переключателе дистанционного управления. Выждите появления короткого светового сигнала указателей поворота автомобиля и затем вновь активируйте тревожную сигнализацию. Датчики будут вновь подсоединены при последующем включении зажигания или активировании тревожной сигнализации.

**Внимание:** При отсоединении одного датчика все датчики будут отсоединены.



# Передние сиденья

## Регулировка по высоте

С помощью рычага сбоку сиденья передняя часть сиденья может быть отрегулирована на три различных уровня, а задняя часть сиденья — на четыре различных уровня.

Переднее положение рычага = регулировка высоты передней части.

Заднее положение рычага = регулировка высоты задней части.

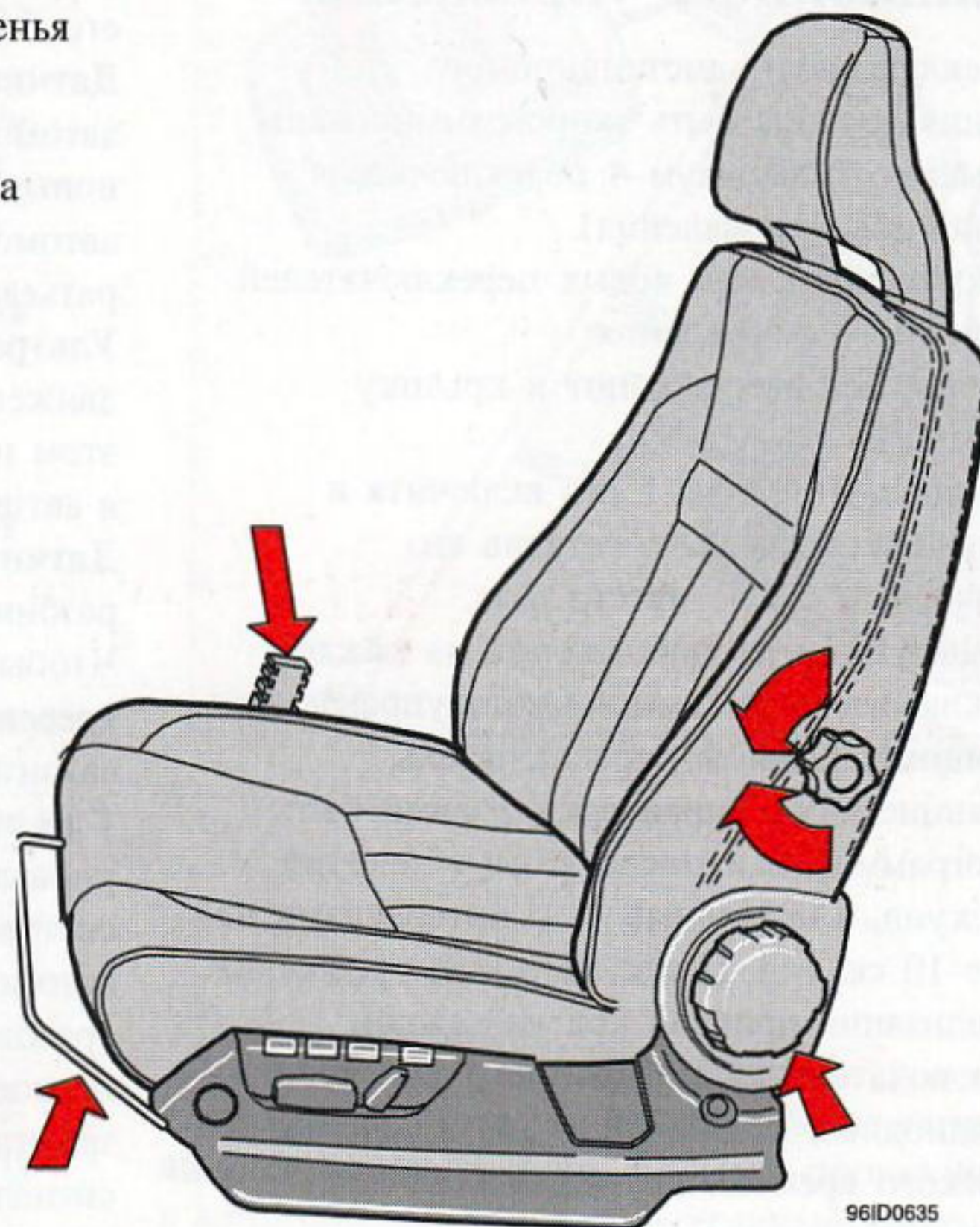

+ = жестче  
Опора поясницы  
— = мягче

Наклон спинки

96ID0635

## Регулировка вперед—назад

Потяните за рычаг и передвинуть сиденье вперед или назад. Убедитесь, что после регулировки сиденье зафиксировано.

Электрический блок управления

### **ПРЕДУПРЕЖДЕНИЕ!**



Не регулируйте положение сиденья во время движения!



## Сиденья водителя и пассажира с электроприводом без функции памяти

Если Ваш автомобиль Volvo оборудован электроприводом передних сидений, их можно регулировать с помощью двух переключателей, расположенных сбоку сиденья:

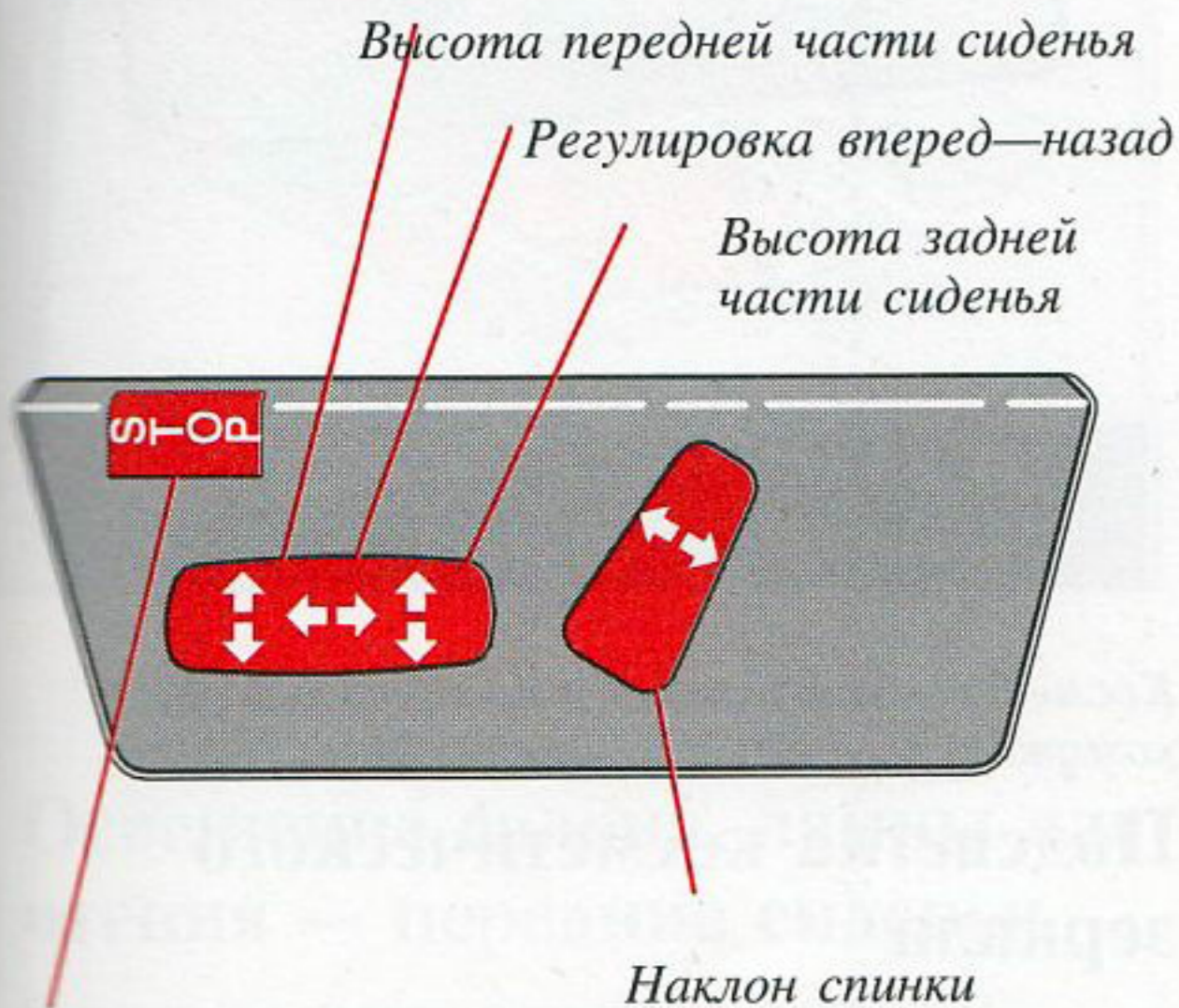

### Кнопка STOP

(только для электропривода сидений без функции памяти)

Кнопка STOP предусмотрена для безопасности. Ее нажатие прекращает действие всех других переключателей и положение сиденья не может быть изменено непреднамеренно.

## Сиденья водителя и пассажира с электроприводом, с функцией памяти

### Программирование:

В память может быть занесено три положения сиденья. После регулировки положения сиденья нажмите одновременно кнопку MEM и кнопку 1. Два другие положения сиденья заносятся в память аналогично с помощью кнопок 2 и 3.

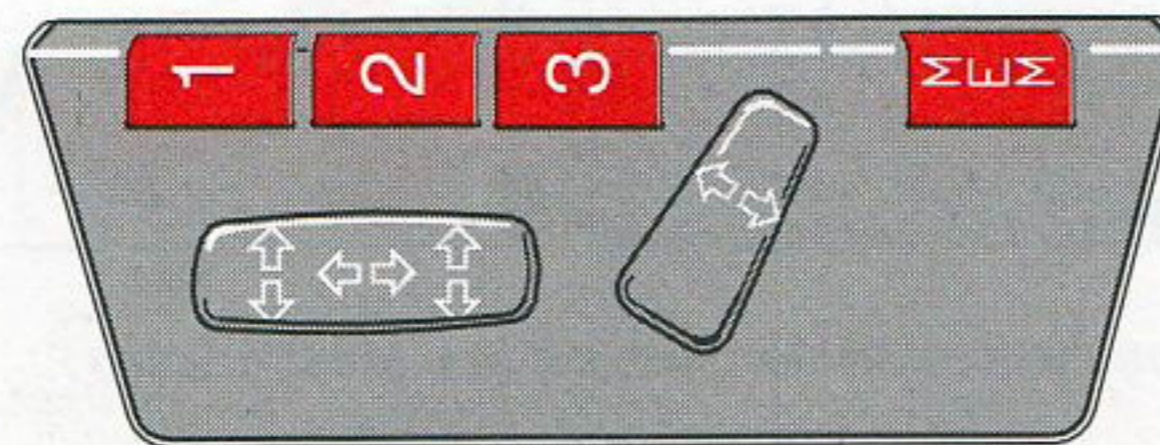

### Установка положения сиденья:

Нажимать кнопку памяти (1, 2 или 3) до тех пор, пока сиденье не остановится.

**Из соображений безопасности движение сиденья прекращается немедленно при отпускании кнопки памяти.**

## Остановка движения сиденья (привод сидений с функцией памяти)

Если сиденье начало двигаться непреднамеренно, нажмите любую кнопку, и оно остановится.

### Ключ зажигания

При регулировке положения сидений ключ не обязательно должен находиться в замке зажигания.

**ВНИМАНИЕ:** Электропривод сидений снабжен защитой от перегрузок, которая включается при блокировке передвижения сиденья каким-либо препятствием. Если это произошло, выключите зажигание (переведите ключ в положение 0) и подождите приблизительно 20 секунд перед продолжением регулировки.

### ПРЕДУПРЕЖДЕНИЕ!



При регулировке положения сидений убедитесь в отсутствии препятствий вблизи сидений. Проявите осторожность, чтобы не прижать пассажиров на задних сиденьях. Во избежание нанесения травм детям не разрешайте им играть с переключателями.



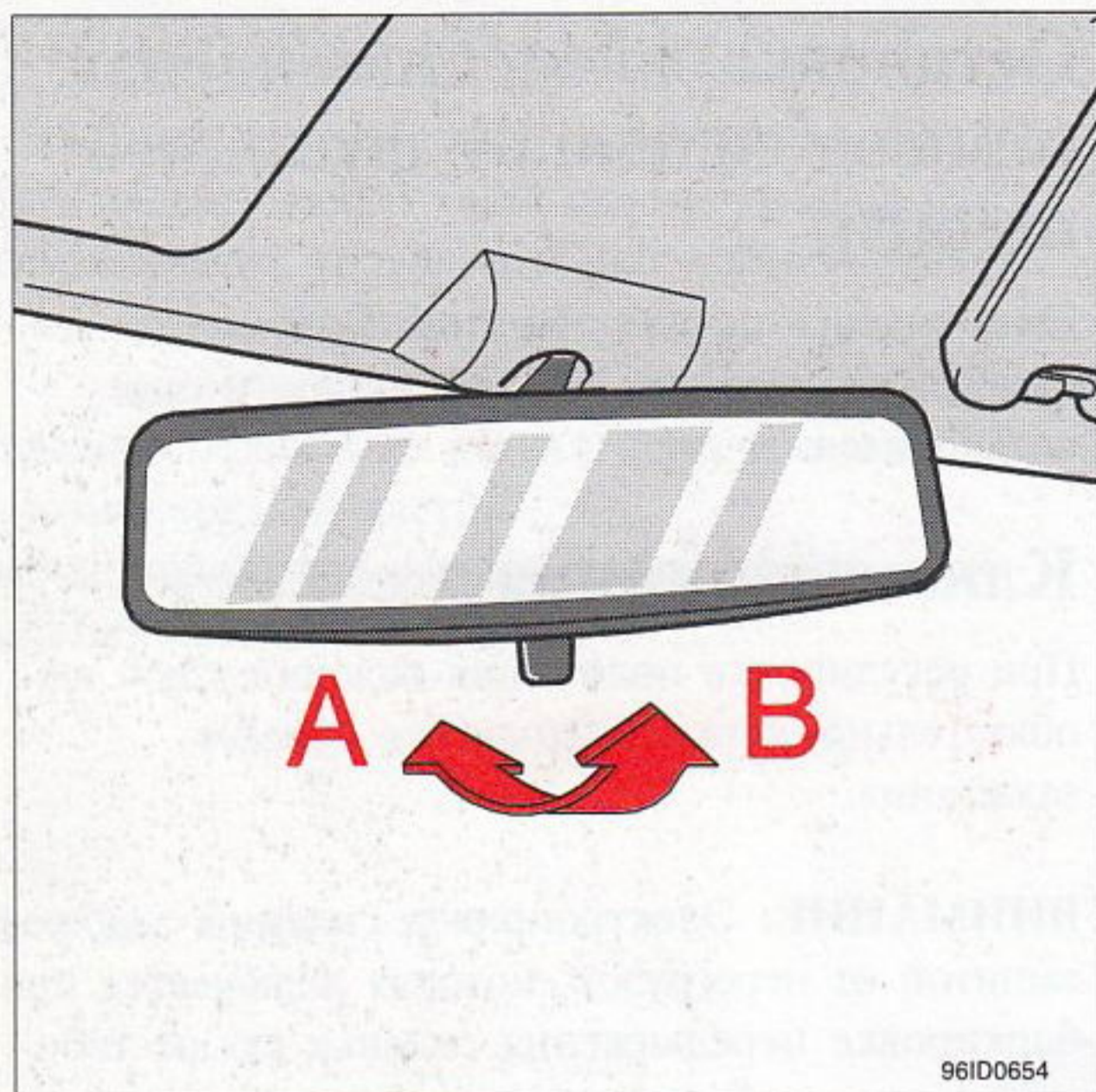

*Противоослепляющее положение*

## Зеркало заднего вида

- A Нормальное положение
- B Ночное положение для уменьшения ослепления фарами идущих сзади автомобилей.

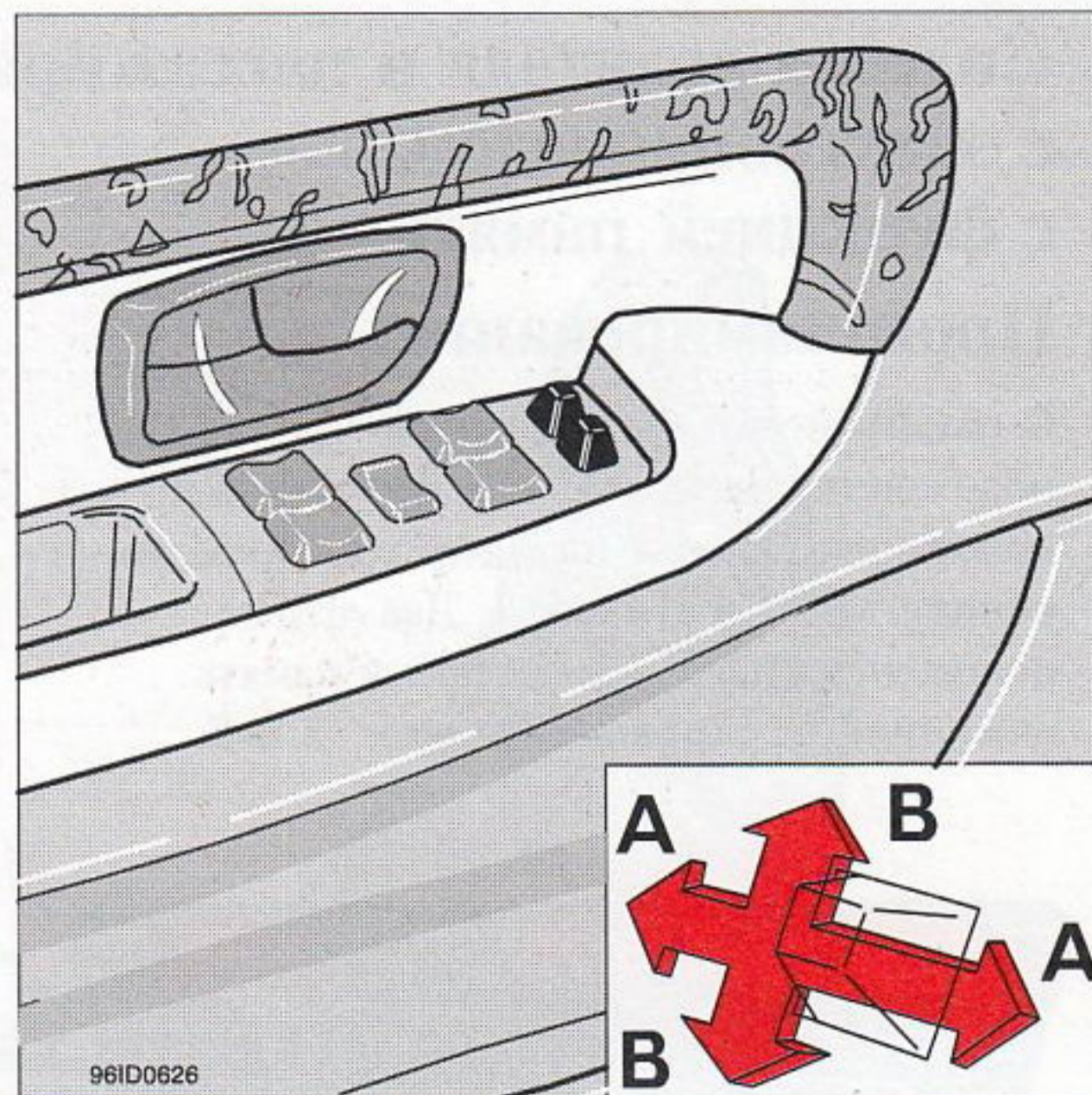

*Переключатели боковых зеркал заднего вида*

## Боковые зеркала заднего вида с электроприводом

- Переключатели управления расположены в подлокотнике двери водителя.
- A Регулировка в стороны
  - B Регулировка вверх—вниз

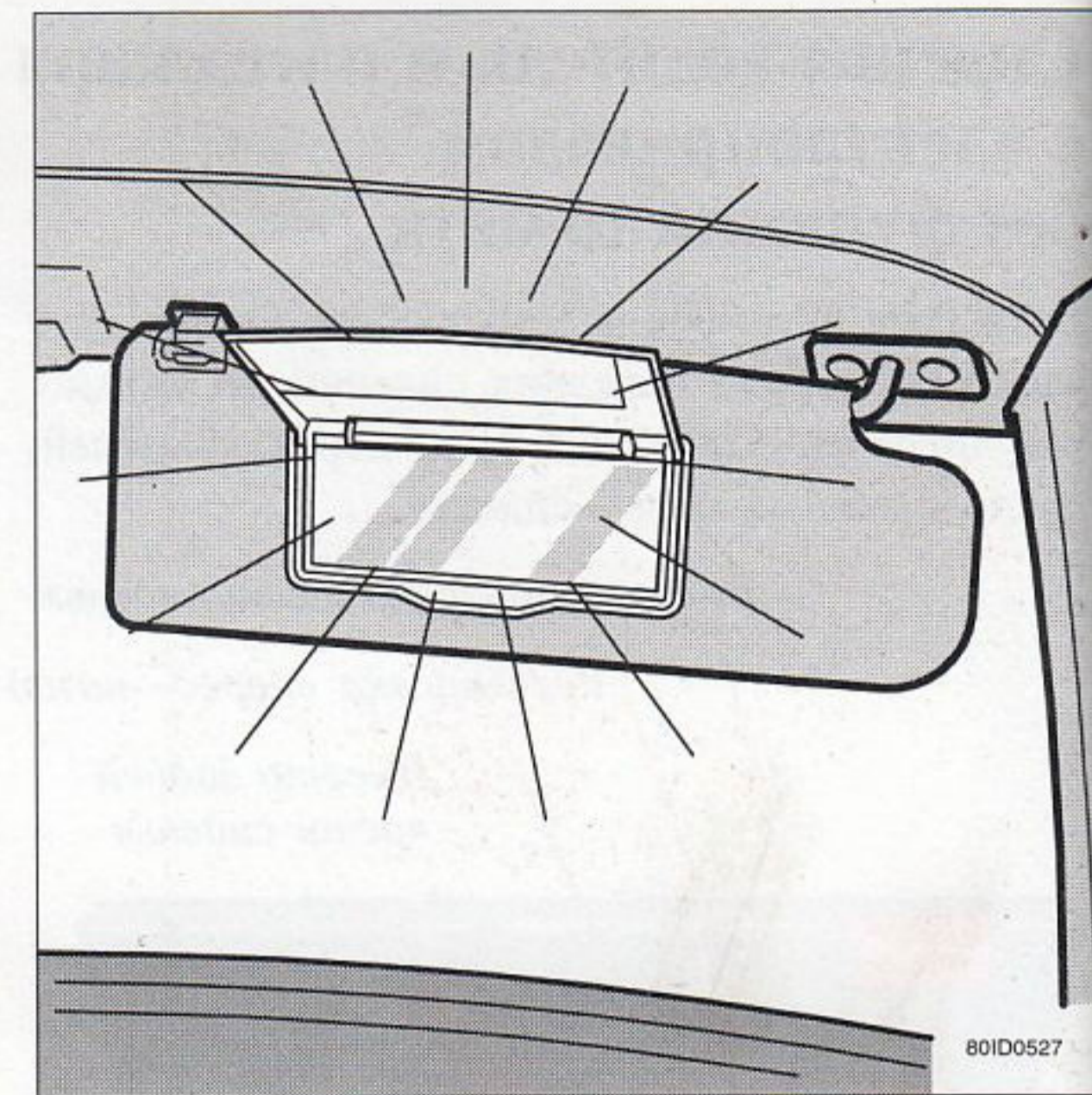

*Косметическое зеркало в противосолнечном козырьке*

## Подсветка косметического зеркала

При открывании крышки обе лампы загораются.

### **ПРЕДУПРЕЖДЕНИЕ!**



Зеркала необходимо регулировать перед началом движения. Не применяйте металлические скребки — они легко могут повредить поверхность зеркала. Для исключения непросматриваемых зон на некоторых моделях устанавливаются боковые панорамные зеркала. Помните, что такие зеркала искажают углы и расстояния.



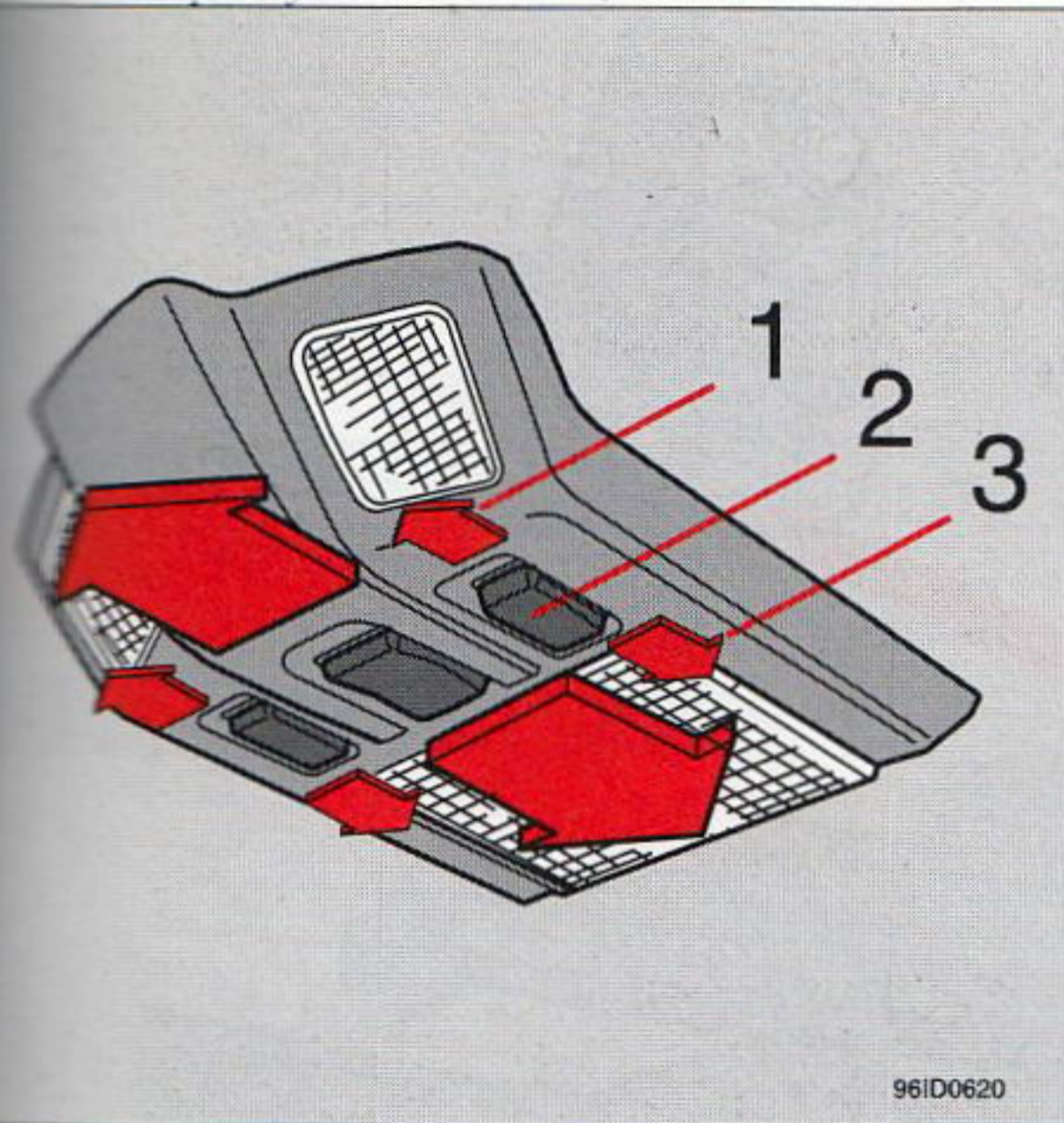

Лампа на потолке

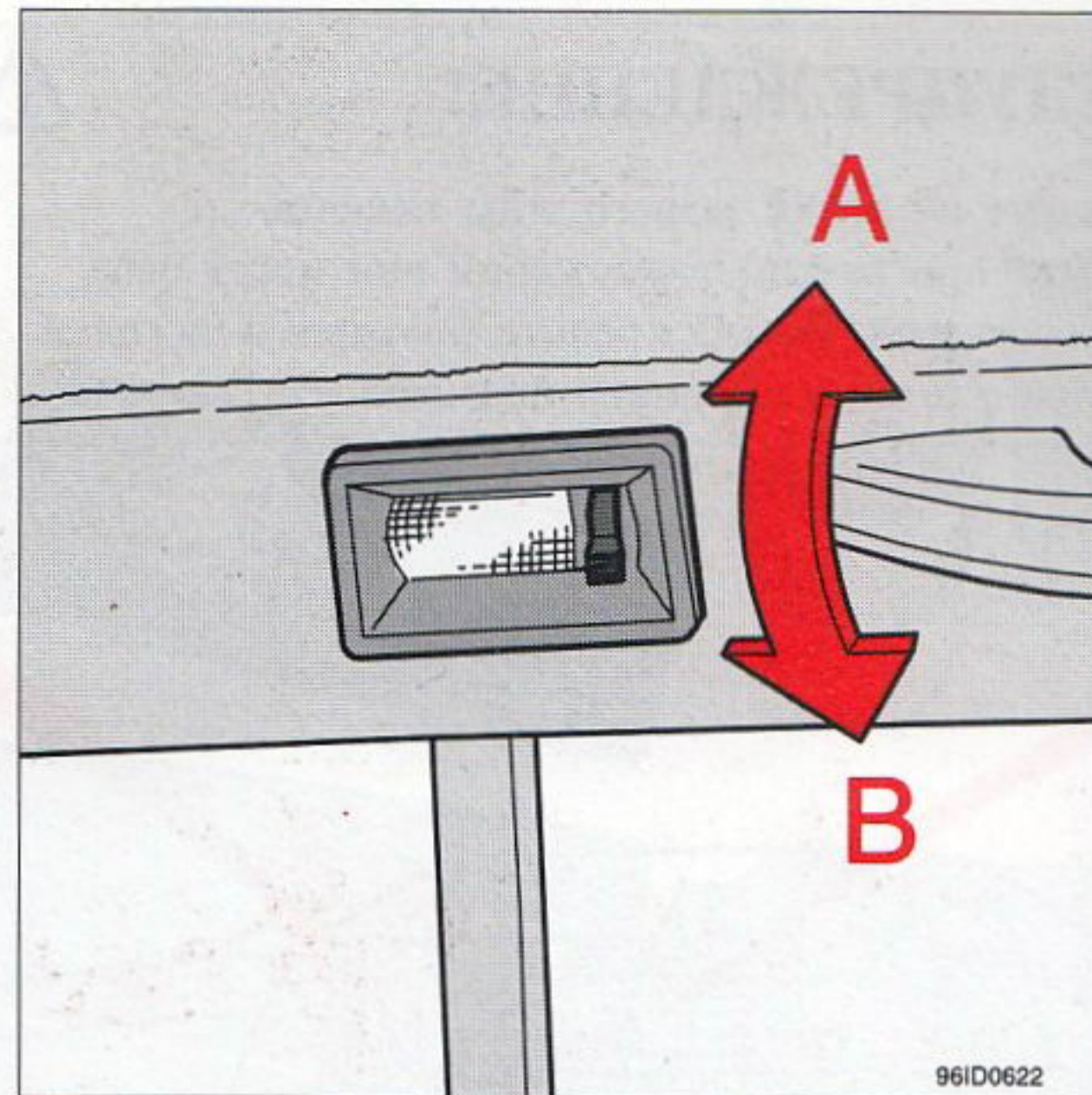

Лампы для чтения, задние сиденья

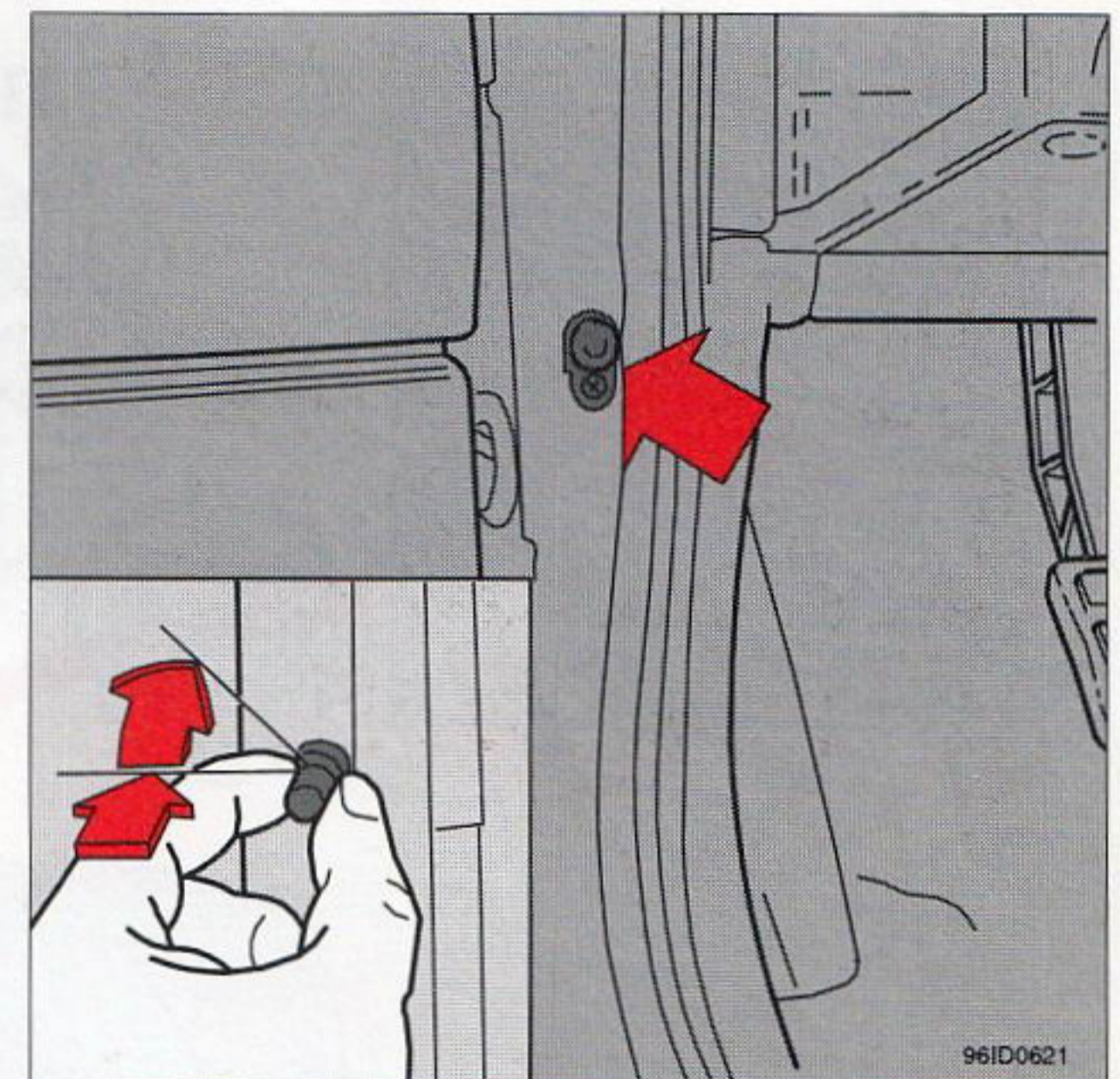

Для выключения ламп нажмите и поверните

## Освещение салона, лампы для чтения — передние сиденья

Освещение салона состоит из плафона на потолке и ламп для чтения на передних сиденьях.

- 1 Всегда включено
- 2 Всегда выключено
- 3 Свет загорается при открывании какой-либо из передних дверей.

Освещение салона имеет реле времени, задерживающее выключение освещения примерно на 30 секунд после закрывания двери, что дает возможность ночью вставить ключ в замок зажигания.

Освещение гаснет немедленно после того, как двери запираются или после включения зажигания.

## Лампы для чтения на задних сиденьях

- A Включено  
B Выключено

Имеется две регулируемых лампы для чтения на задних сиденьях. Они включаются и выключаются с помощью выключателей.

## Фонари, сигнализирующие об открытых дверях

Освещение салона и красные предупреждающие фонари в торцах дверей зажигаются при открывании дверей. Если по каким-либо причинам необходимо оставить двери открытыми на продолжительное время, и не требуется, чтобы фонари дверей горели, нажмите на соответствующие дверные переключатели и поверните их по часовой стрелке — фонари в этом случае погаснут. При закрывании двери восстановится нормальный режим предупреждающей сигнализации.



## ПРЕДУПРЕЖДЕНИЕ!



Не кладите на полку заднего окна тяжелые предметы: при резком торможении они могут быть брошены вперед. Всегда крепите большие и тяжелые предметы с помощью ремней безопасности.

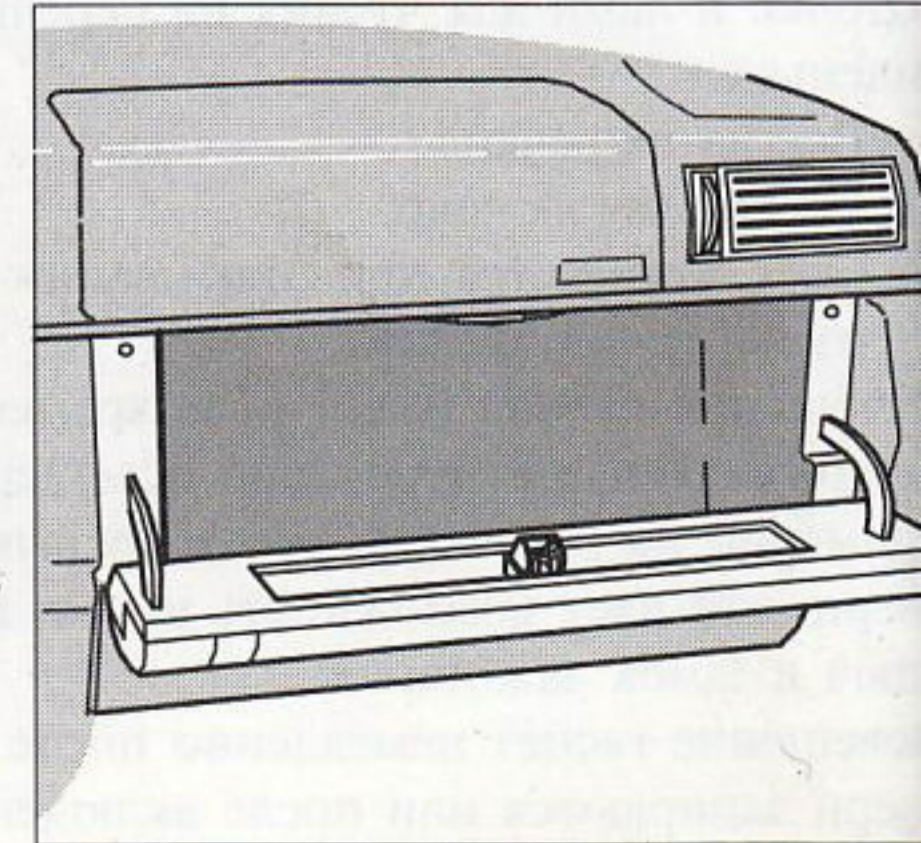
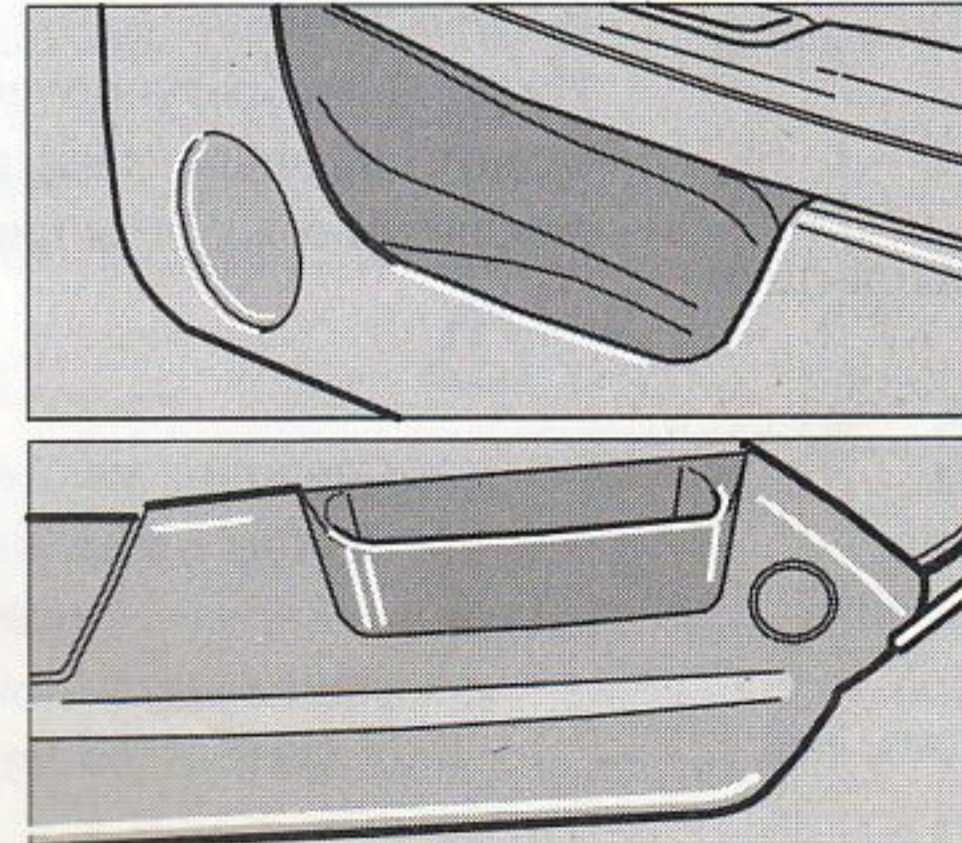
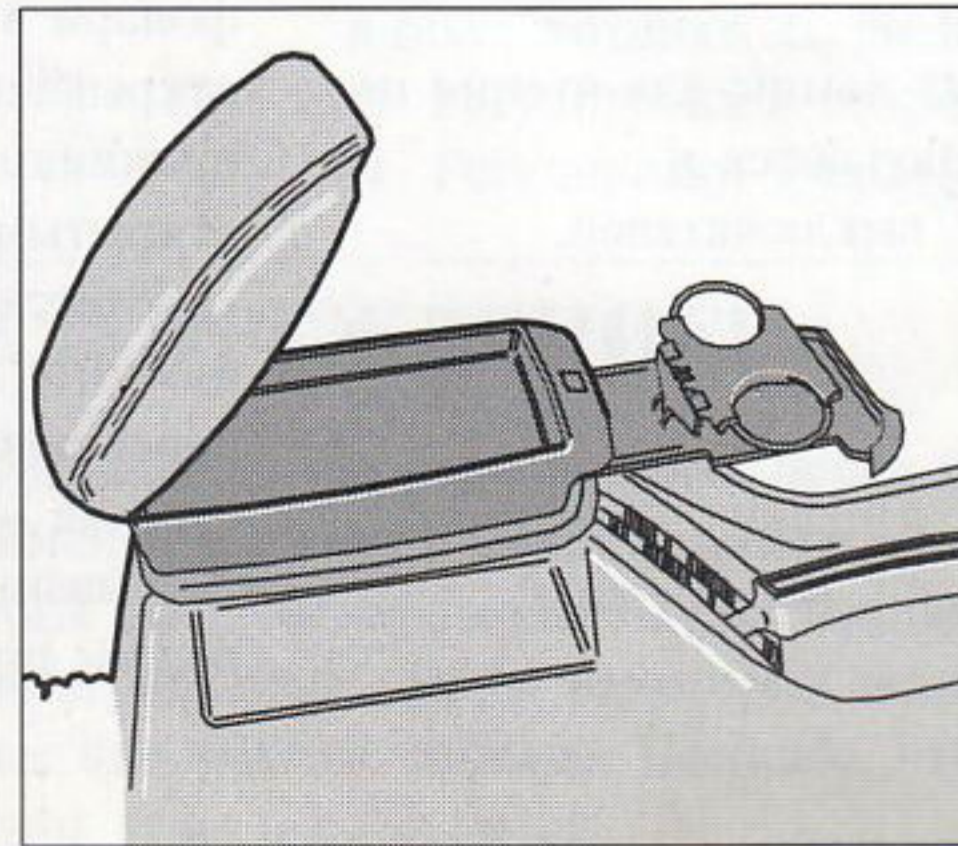
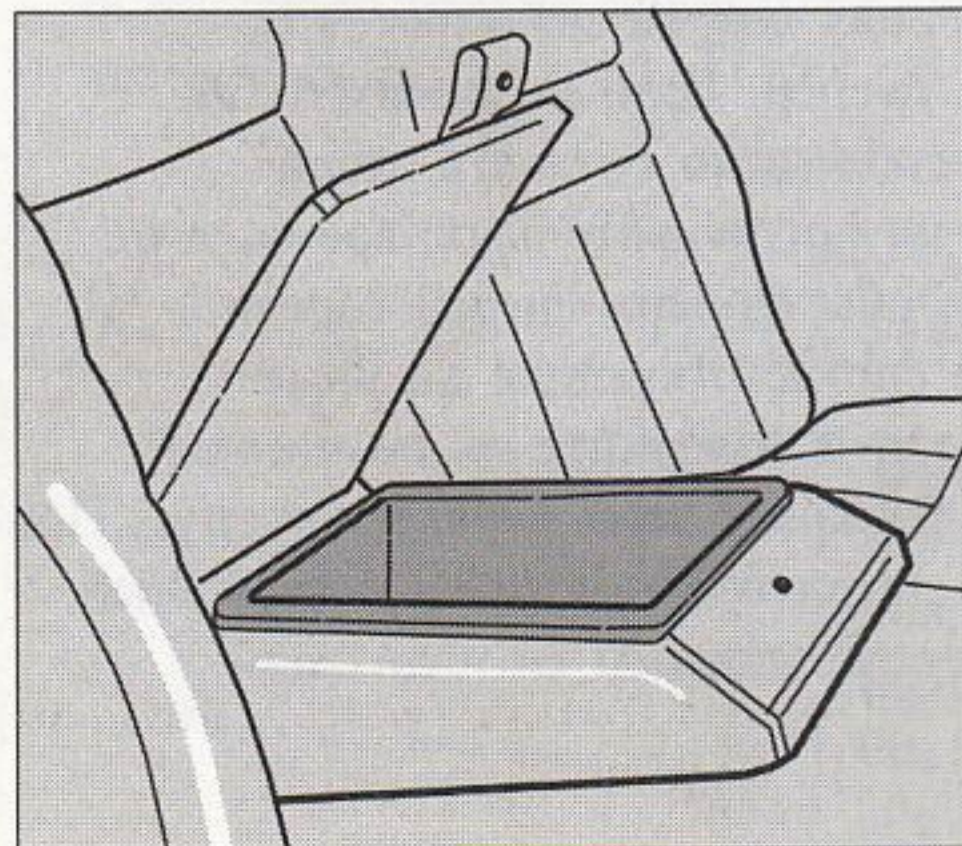
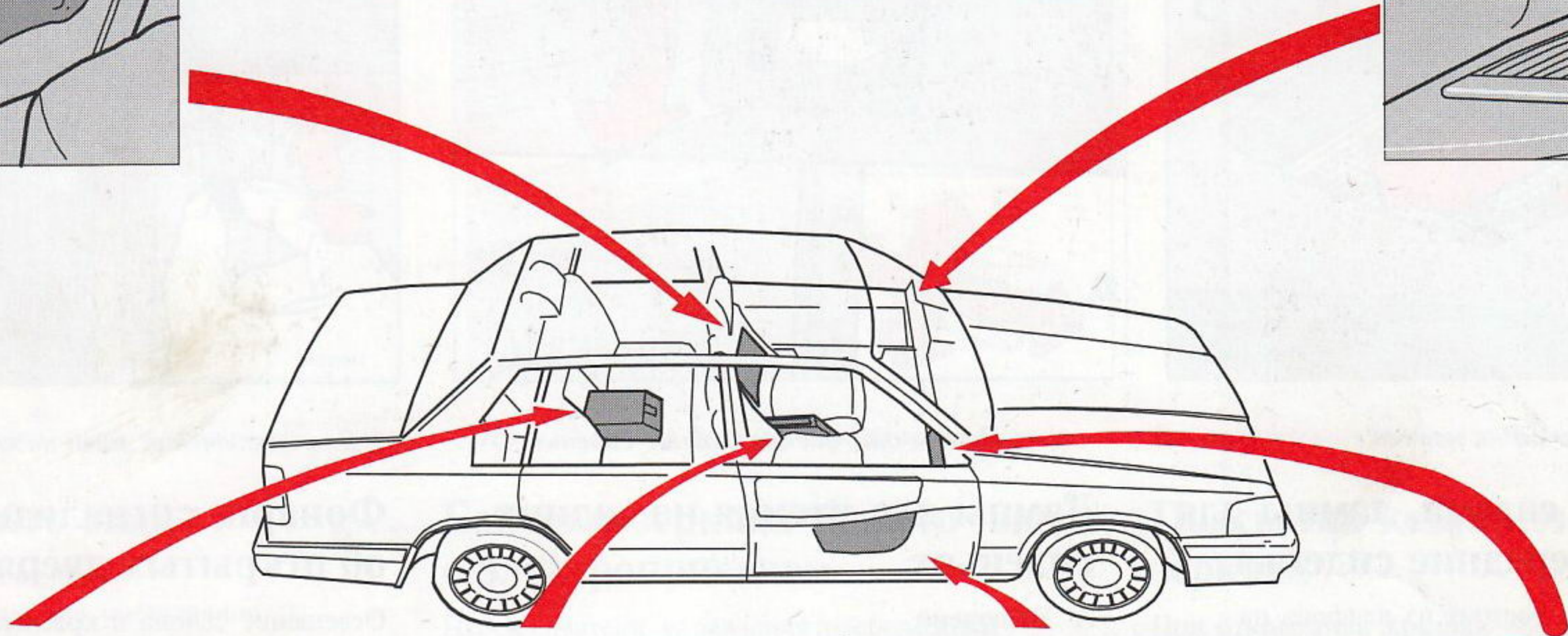
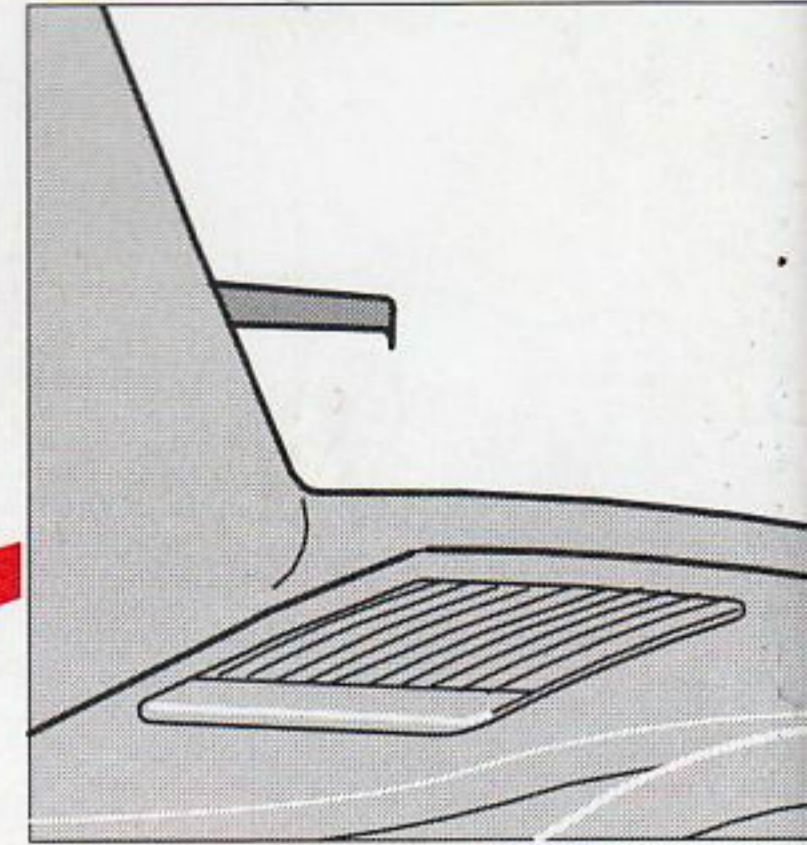
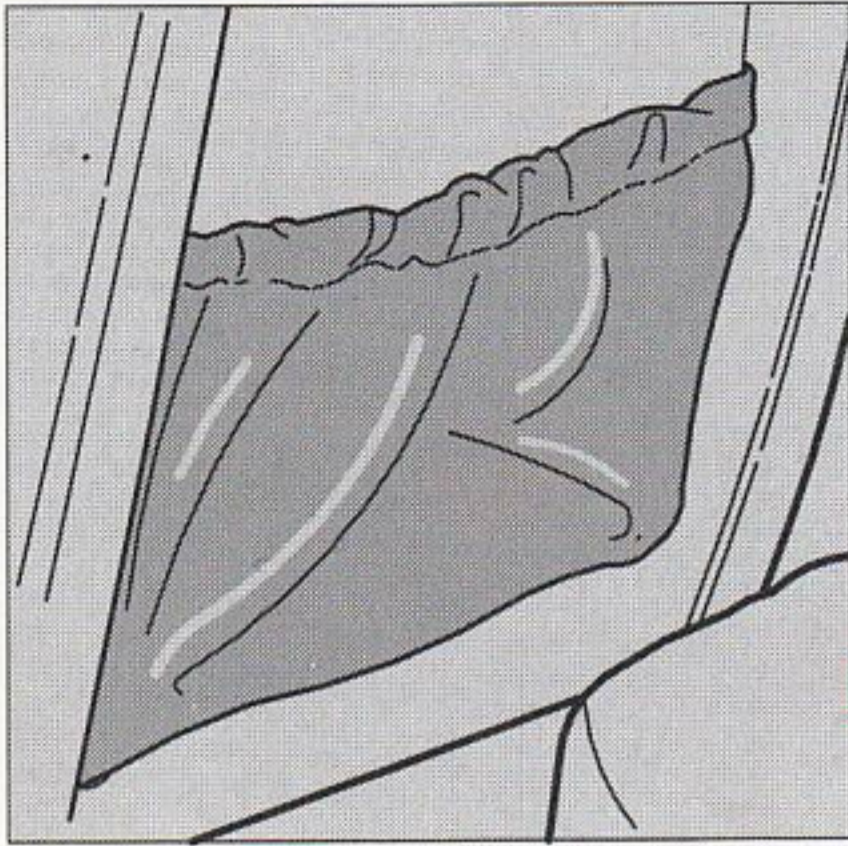



# Отделения для хранения вещей в центральной части салона (некоторые модели)

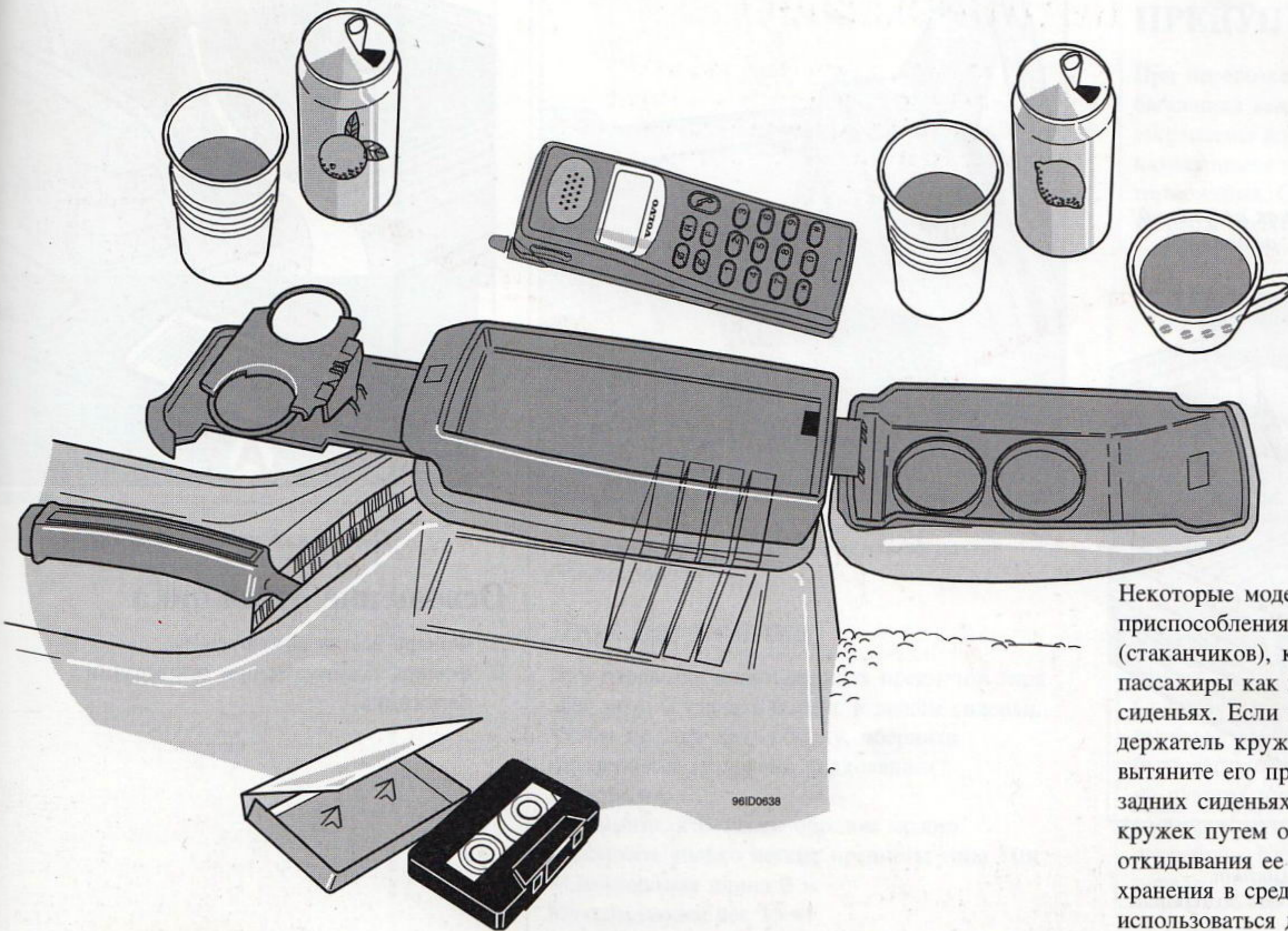

Некоторые модели снабжаются приспособлениями для удерживания кружек (стаканчиков), которыми могут пользоваться пассажиры как на передних, так и на задних сиденьях. Если вы хотите использовать держатель кружек на передних сиденьях, вытяните его прямо вперед. Пассажиры на задних сиденьях могут использовать держатель кружек путем открытия верхней крышки и откидывания ее на 180° назад. Отделения хранения в средней части могут также использоваться для кассет с музыкальными записями или аналогичных вещей. Если верхняя крышка поднята под углом 90°, верхняя часть этой крышки может использоваться в качестве места хранения, например, для переносного телефона.



Набор инструментов

Знак аварийной  
остановки

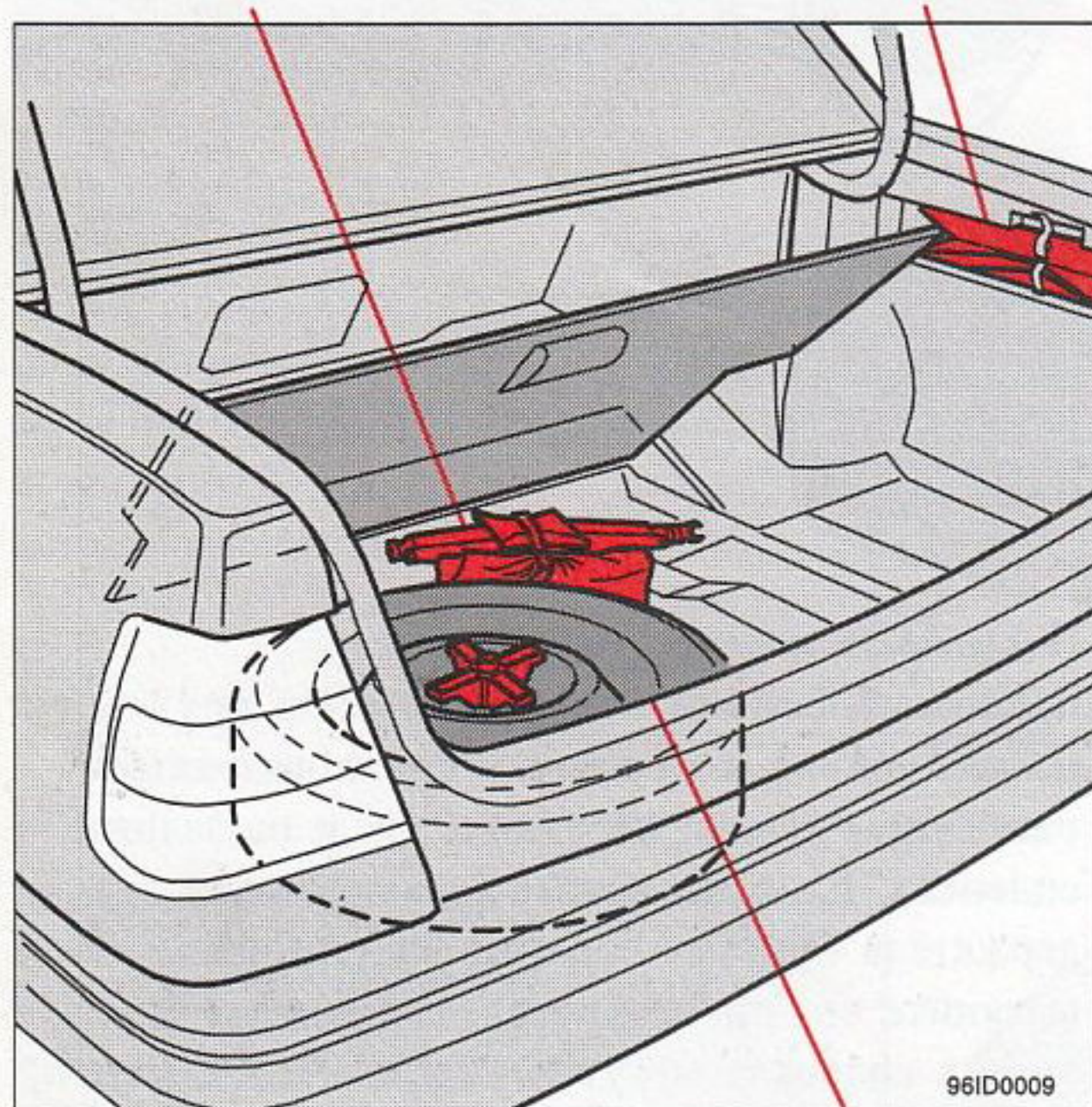

Домкрат  
Ручка домкрата

Чтобы домкрат поместился на свое место, он должен быть полностью сложен. Для надежного крепления домкрата применяйте держатель.

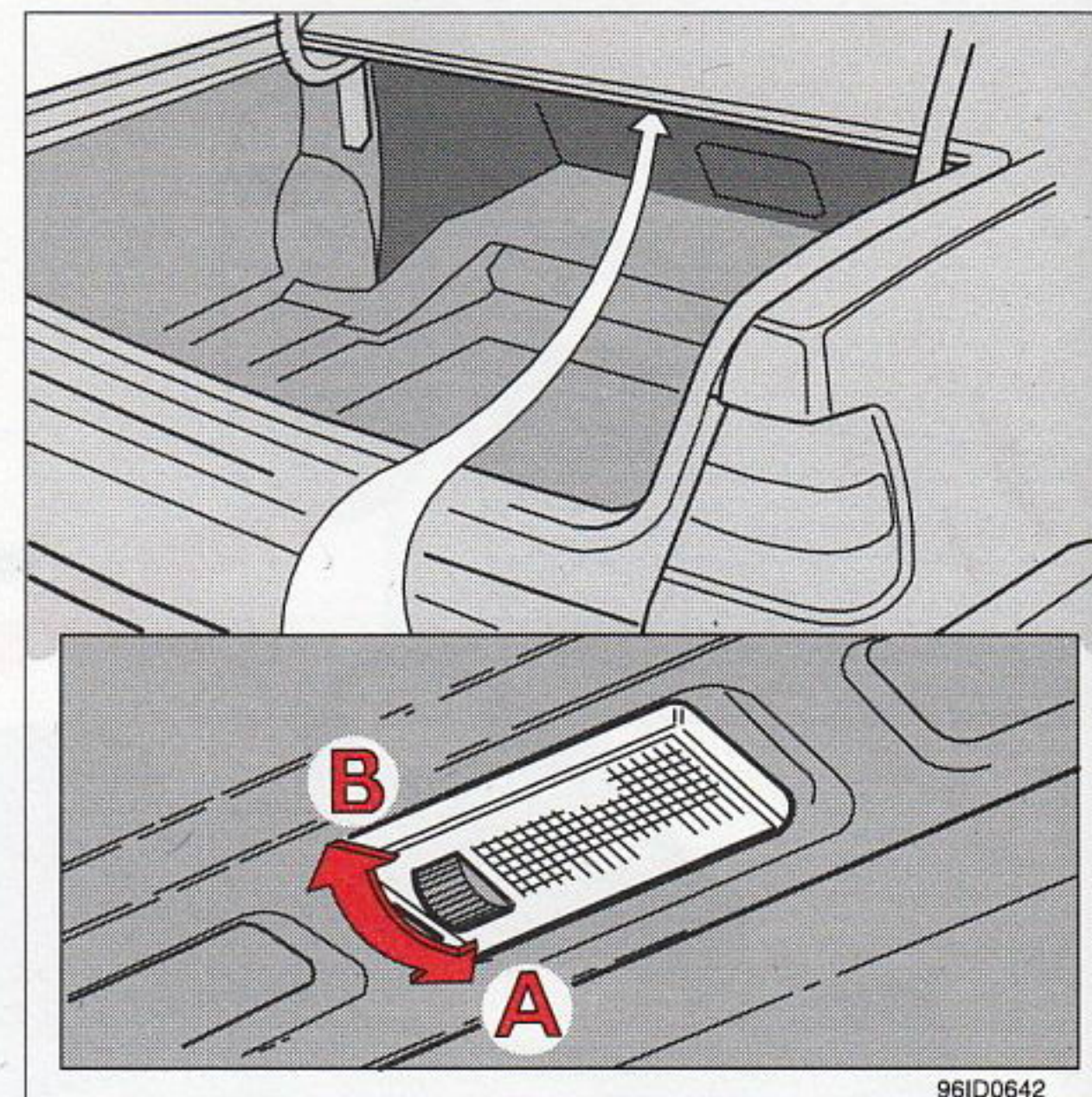

Положения переключателя

## Освещение багажника

- А Фонарь всегда выключен.
- В Фонарь зажигается при открывании багажника.



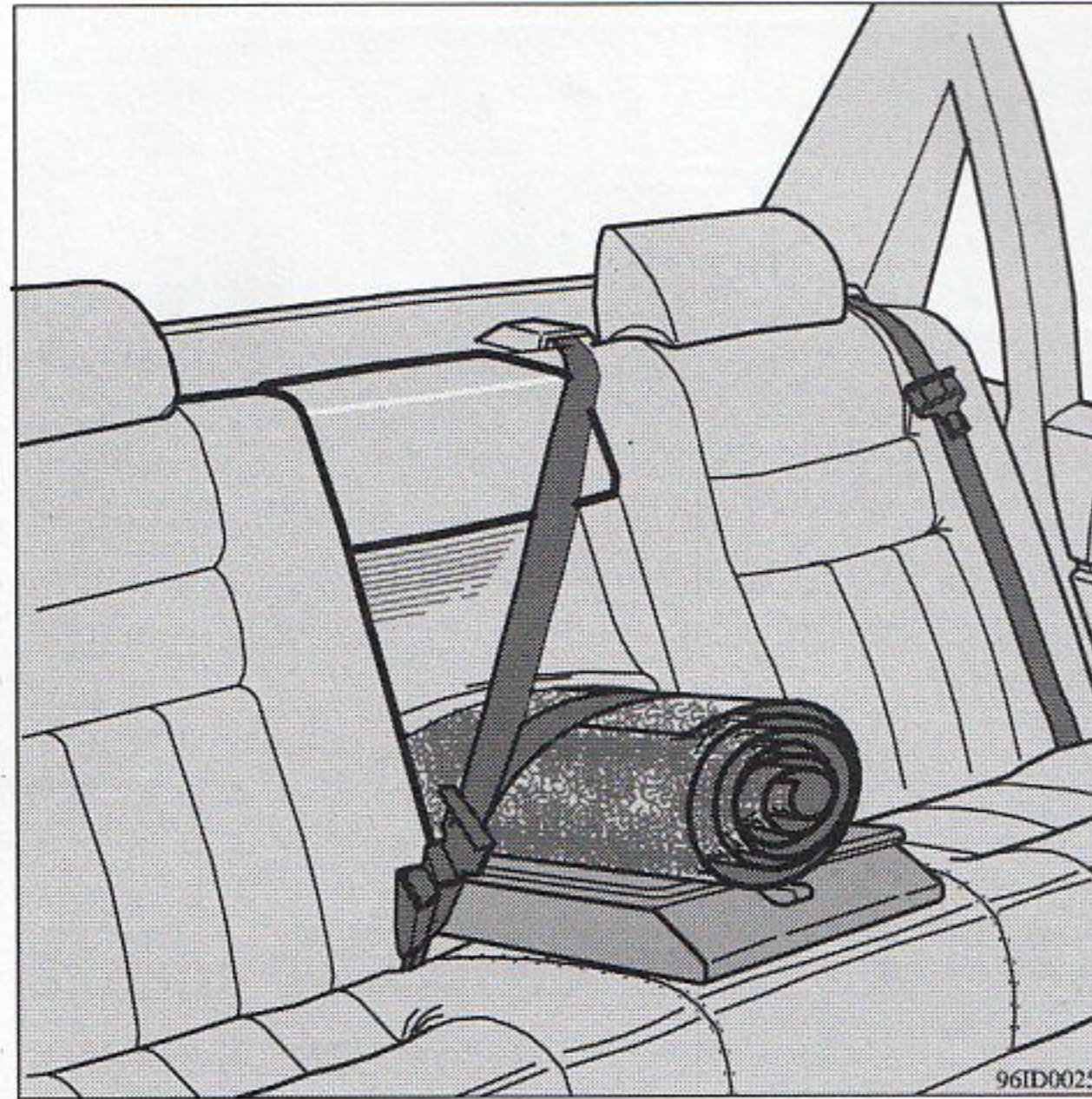

*Для крепления багажа применяйте ремни безопасности*

### Люк багажника

При перевозке длинномерных предметов типа лыж можно удалить панель в заднем сиденьи. Чтобы не запачкать обивку, оберните перевозимые предметы подходящим материалом.

Запомните, что таким образом можно перевозить только легкие предметы типа лыж. Максимальная длина 2 м  
Максимальный вес 15 кг

### ПРЕДУПРЕЖДЕНИЕ!



При перевозке предметов с помощью люка багажника важно, чтобы они были надежно закреплены во избежание причинения травм находящимся в автомобиле в случае резкого торможения. Острые концы должны быть закрыты подходящим материалом.

### ПРЕДУПРЕЖДЕНИЕ!



Соблюдайте осторожность при погрузке/выгрузке автомобиля. Двигатель должен быть заглушен и автомобиль должен стоять на ручном тормозе. Эти меры предотвратят самопроизвольное движение автомобиля при случайном перемещении рычага коробки передач из нейтрального положения.



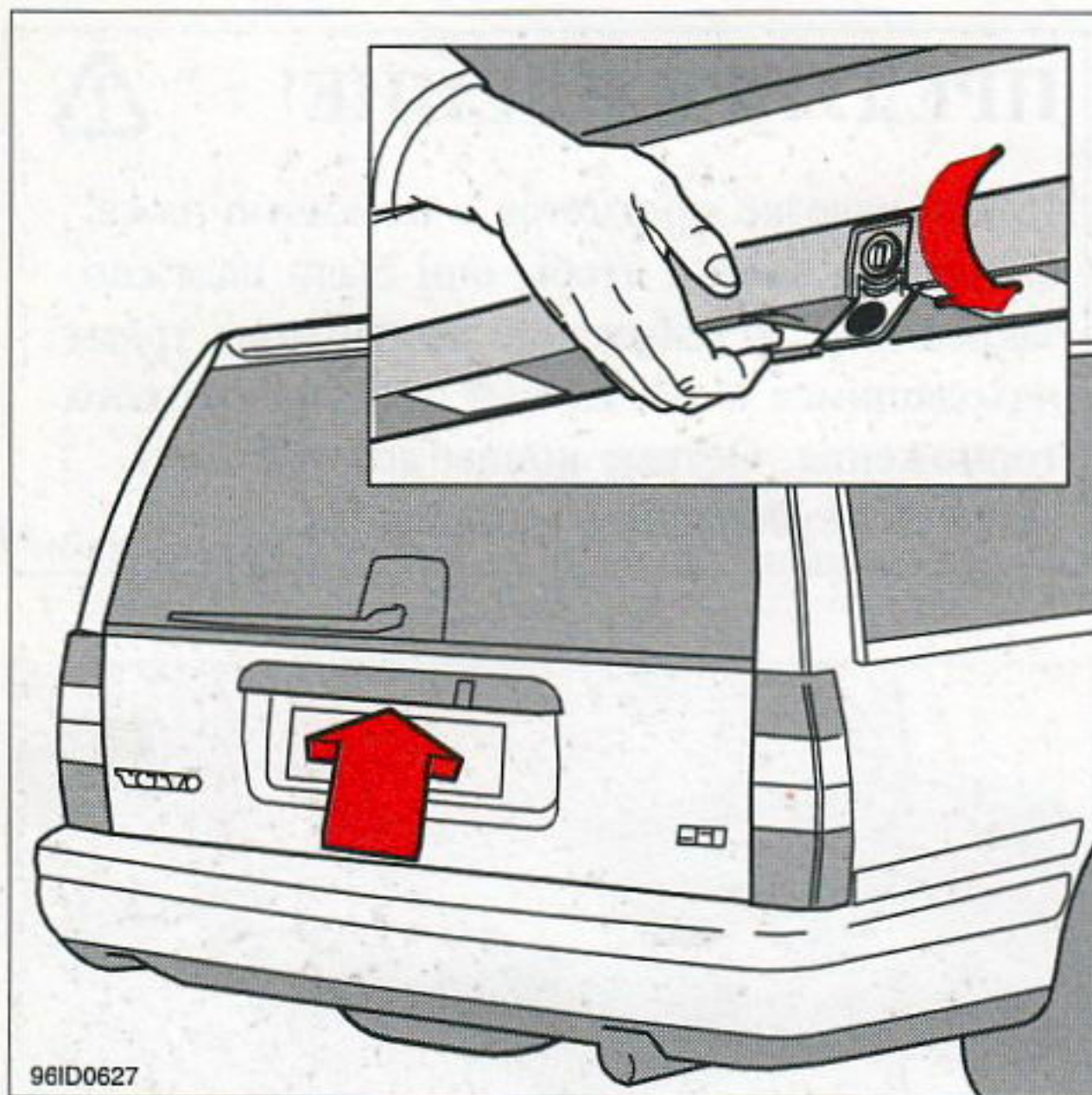

Открывание пятой двери

## Открытие и закрытие задней торцевой (пятой) двери

Замок задней торцевой двери скрыт под крышкой на ручке этой двери. Для запираения или отпираения двери с использованием ключа необходимо отвести крышку до ее защелкивания. Не забудьте привести крышку в первоначальное положение после запираения/отпираения.

Запираение/отпираение нормально выполняется через систему централизованного запираения. Если ваш автомобиль снабжен противоугонной сигнализацией, см. стр. 2:5 относительно дальнейшей информации!

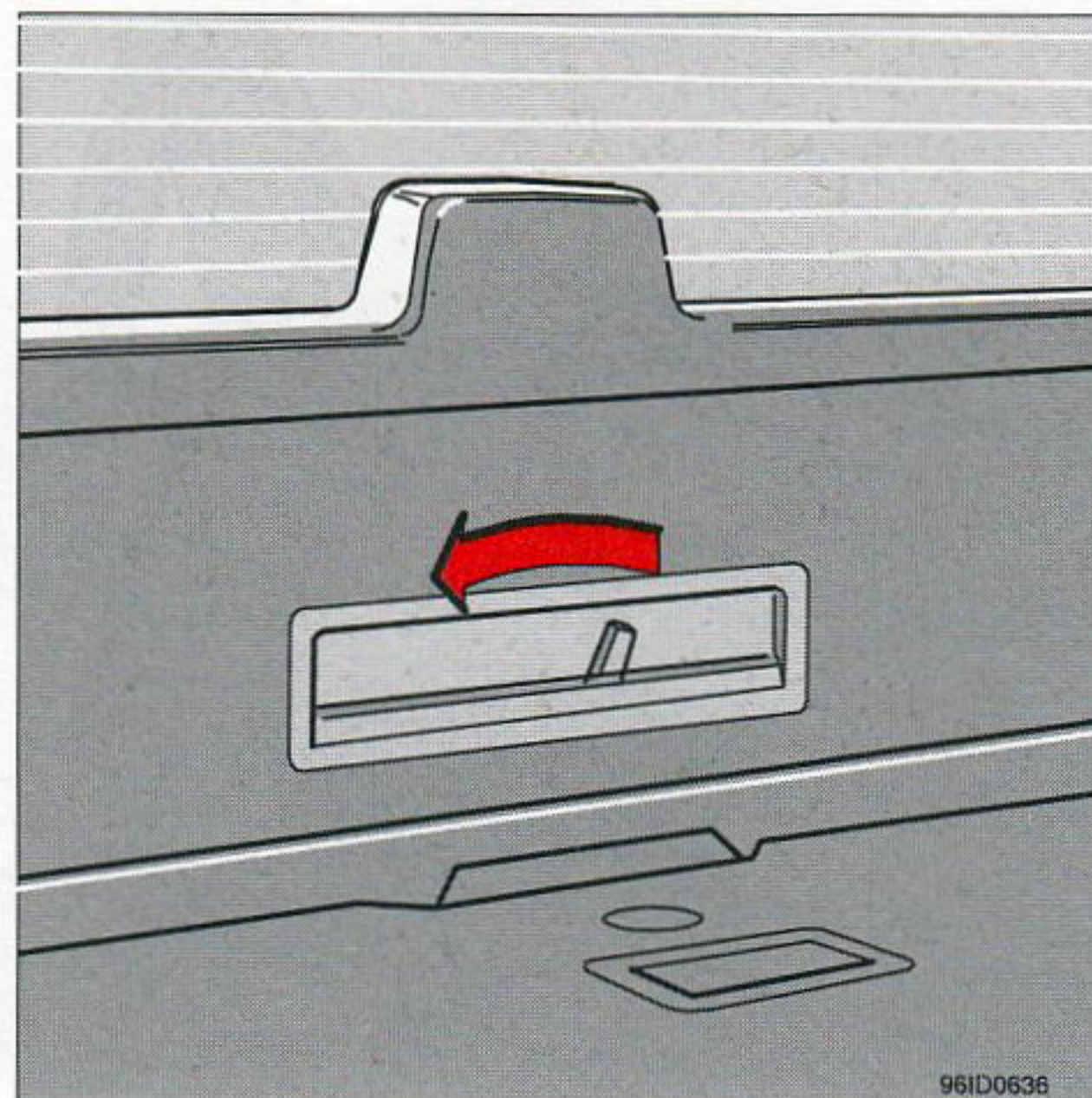

Открывание пятой двери изнутри

Для открывания пятой двери изнутри автомобиля необходимо передвинуть рычаг влево и толкнуть дверь.

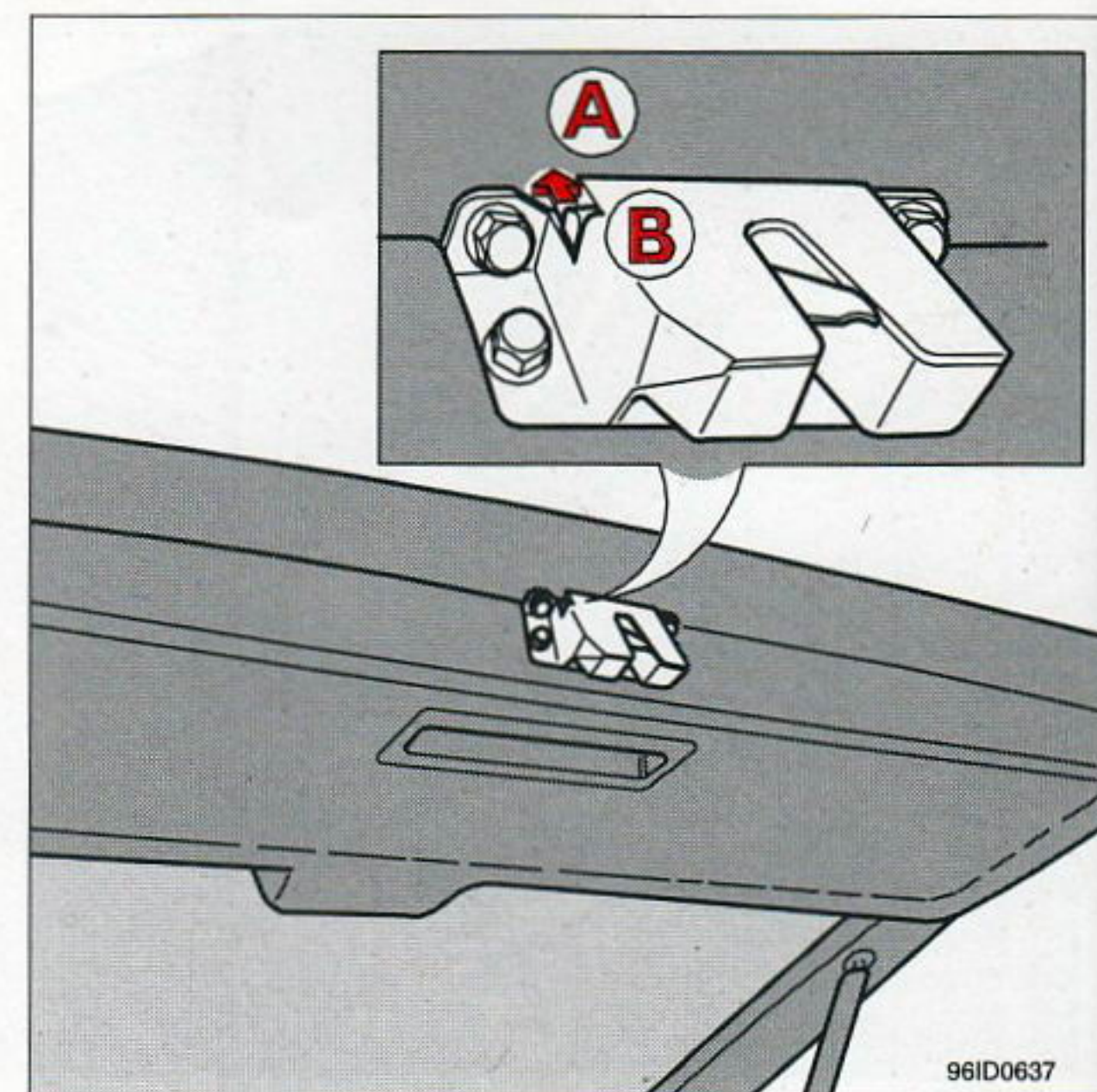

Расположение и установка блокировки для безопасности детей

## Блокировка для безопасности детей

Блокировка для безопасности детей включается для предотвращения открывания пятой двери изнутри.

- A Пятая дверь может быть открыта.
- B Ребенок не может открыть дверь изнутри.





Ящик для инструментов

### Ящик для инструментов

Ящик для инструментов можно открыть, отщелкнув защелку и опустив крышку вниз.

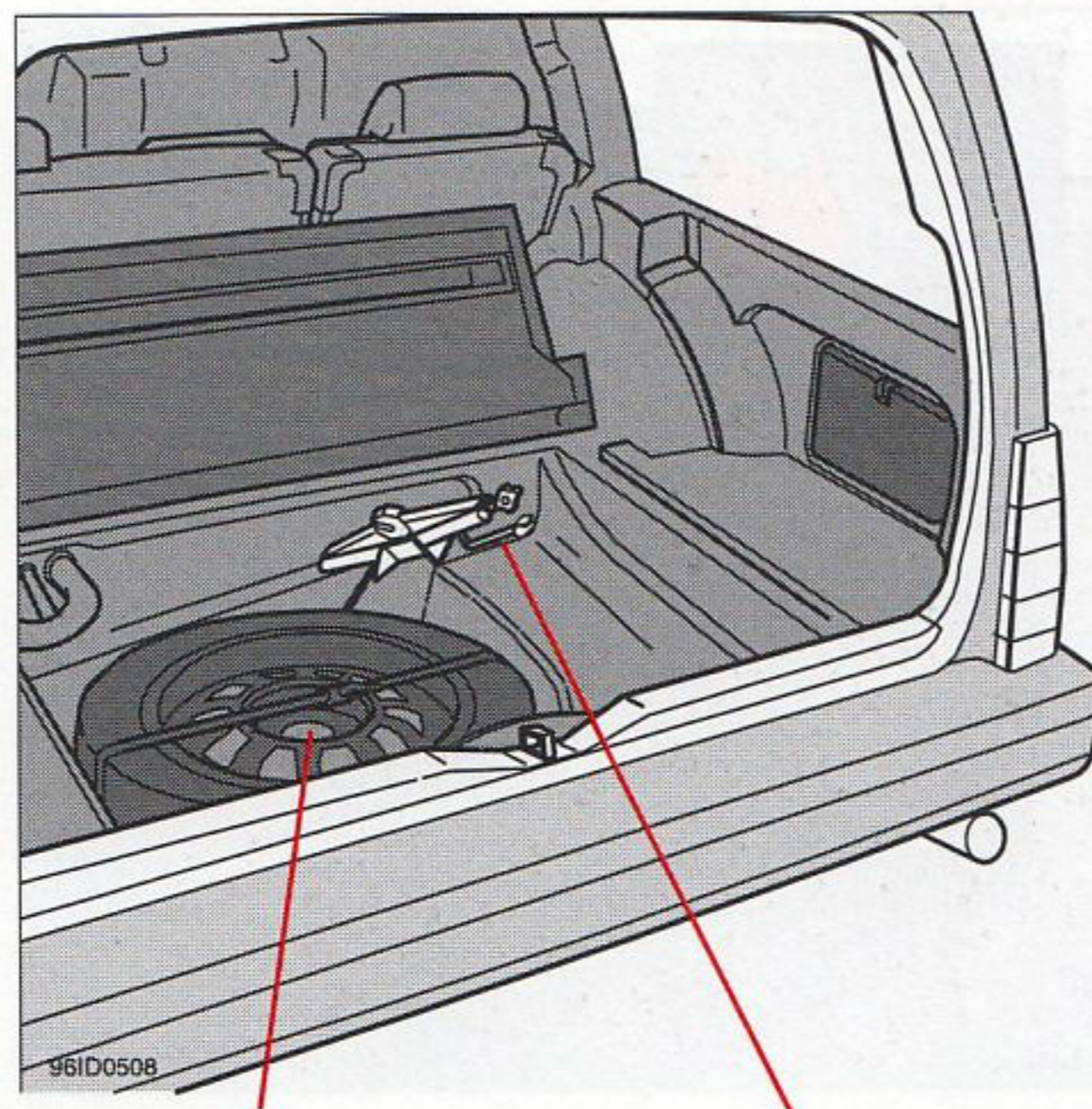

Запасное колесо

Домкрат

### Запасное колесо и домкрат

Запасное колесо и домкрат расположены под ковриком в нише.

Для предотвращения грохота при движении надежно закрепляйте колесо и домкрат.

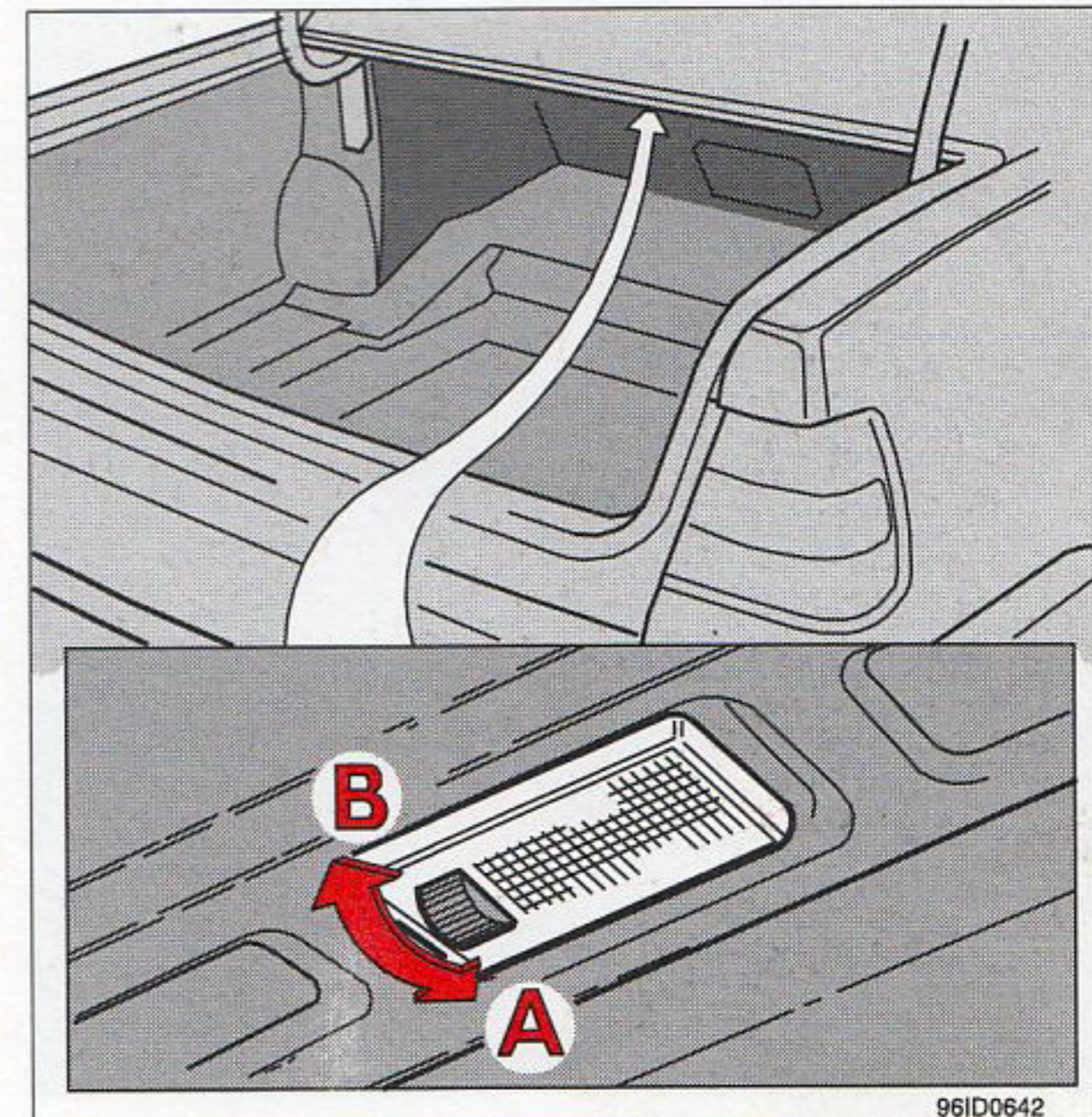

Положения переключателя

### Освещение багажника

Предусмотрено дополнительное освещение салона в задней части грузового отделения.

- A Свет загорается при открывании пятой двери.
- 0 Фонарь всегда выключен.
- B Фонарь всегда включен.



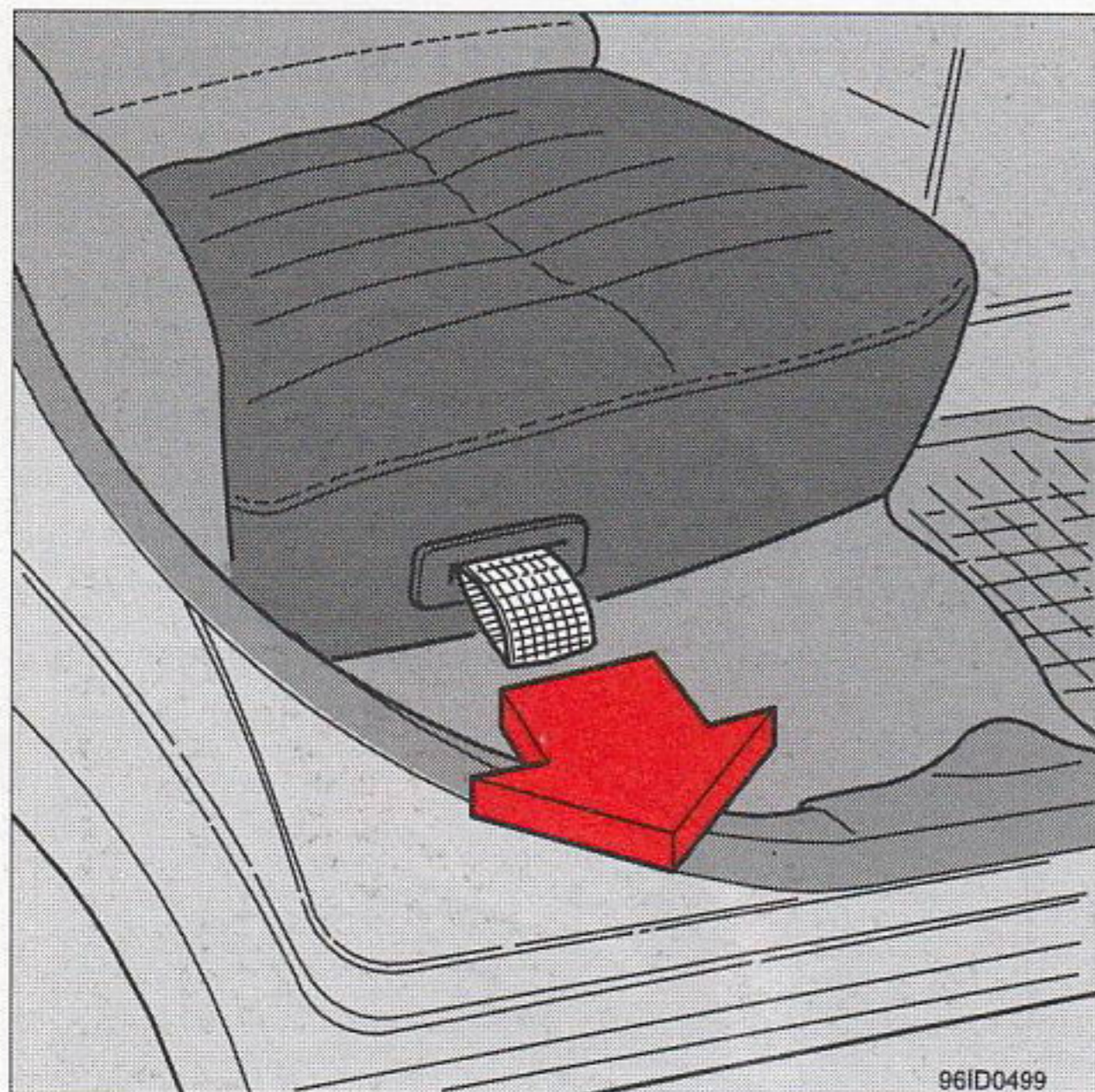

Петля для складывания подушки сиденья

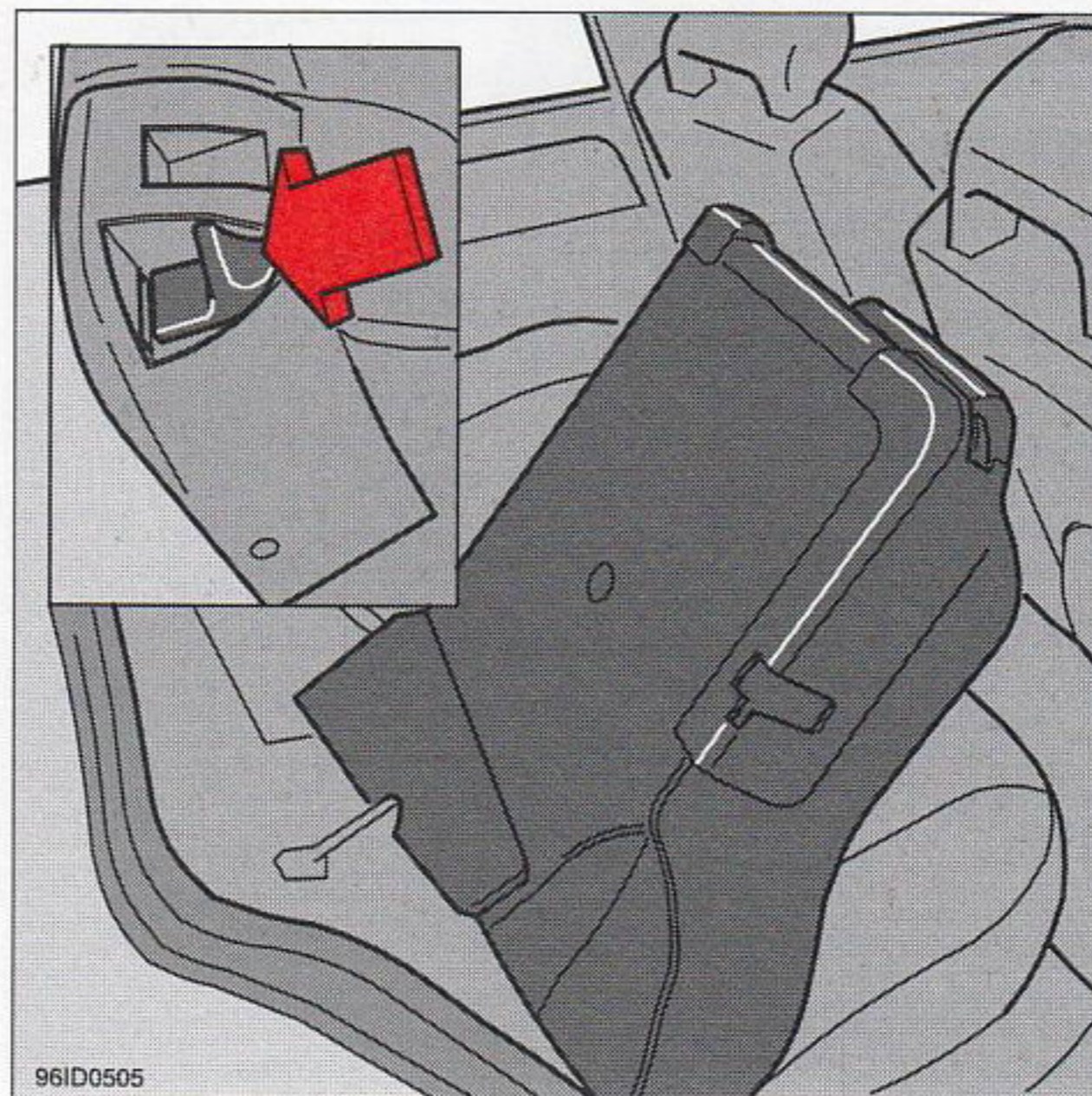

Рычаг фиксации спинки



Выступы входят в отверстия

## Складывание задних сидений Увеличение площади грузовой площадки

- Если спинки передних сидений слишком отклонены назад, выпрямите их.
- Потяните за петлю подушки сиденья и поверните подушку по направлению к спинке переднего сиденья.
- Заднее сиденье состоит из секций: каждая секция складывается независимо.
- Передвиньте рычаг фиксации спинки вверх и сложите спинку вперед.
- **ВНИМАНИЕ:** Убедитесь, что выступы на нижней части подушки сиденья вошли в отверстия на верхнем краю спинки.

- Подголовники внешних сидений автоматически убираются в спинки и они не требуют опускания их вручную. Опустите при необходимости подголовник среднего сиденья.
- При возвращении сидений в нормальное положение, в нормальное положение возвратятся и подголовники (может быть, Вам придется слегка приподнять их).

Убедитесь, что красные индикаторы фиксации спинок не видны. Это означает, что спинки сидений зафиксированы в своих положениях. Убедитесь также, что не защемлены ремни безопасности.



### ПРЕДУПРЕЖДЕНИЕ!

Красный индикатор на фиксаторе спинки указывает на то, что спинка не зафиксирована. Спинка фиксируется, когда индикатор перестает быть видимым. При движении с незафиксированной спинкой возрастает опасность получения травм при резких торможениях и столкновениях.







Снятие подушки сиденья с петель

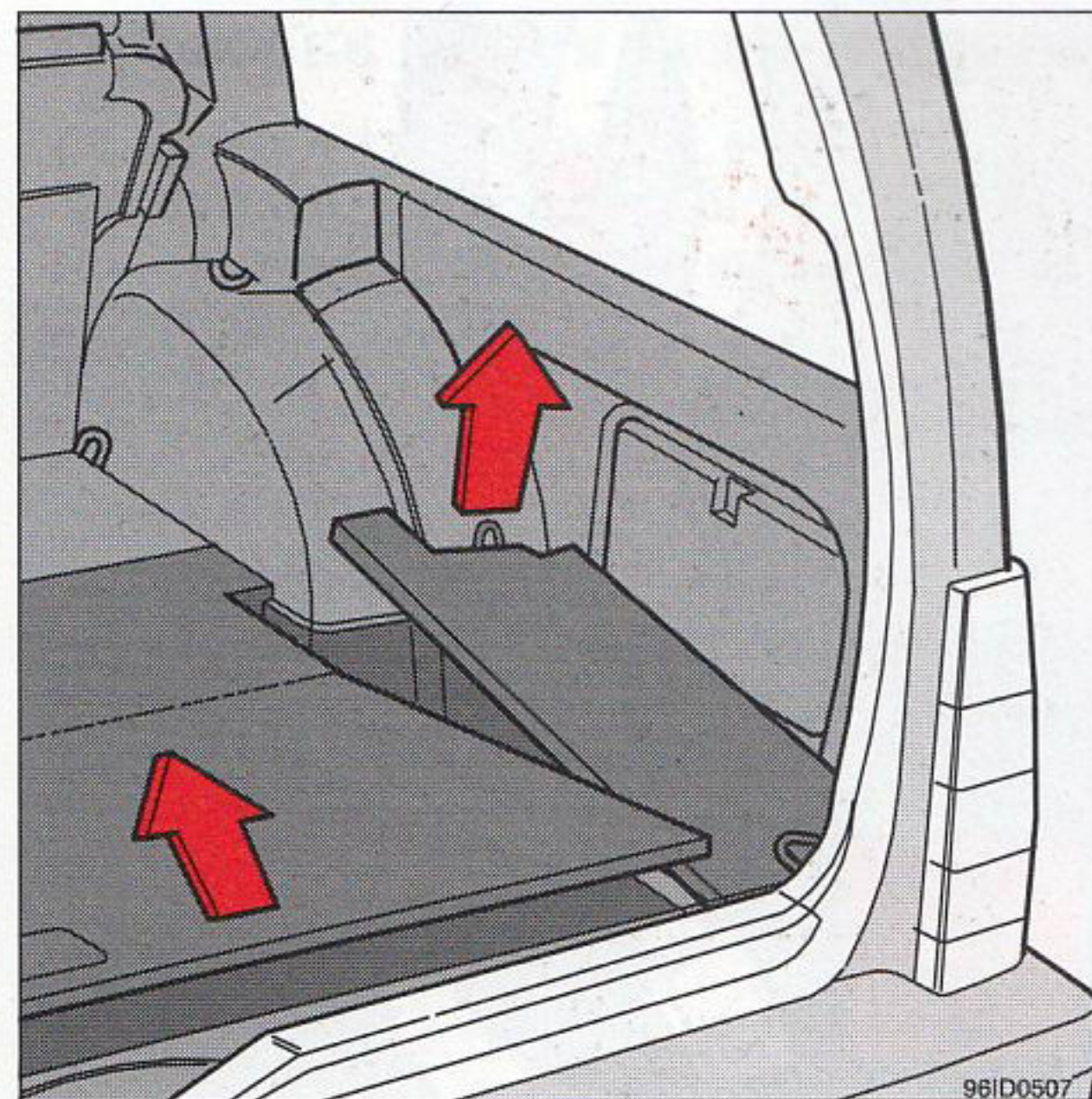

Под полом скрыто три отделения для вещей. Крышка самого большого отделения прикреплена на петлях.

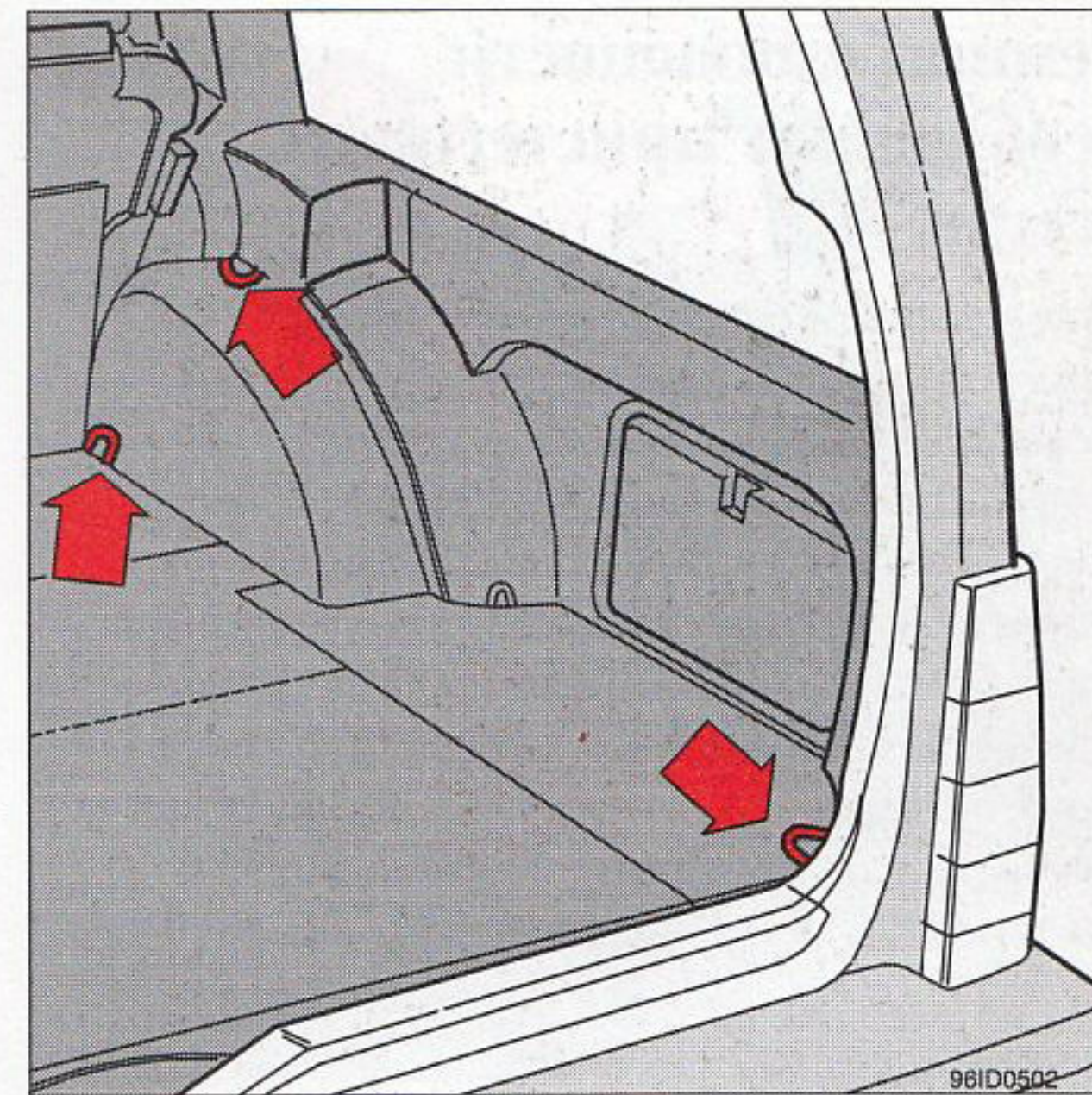

Всегда крепите грузы

## Удаление подушек сидений

Для увеличения площади грузовой площадки подушки сидений легко удаляются. Для удаления необходимо снять подушку с петель.

## Отделения для вещей

## Крепление грузов

В качестве меры безопасности багажное отделение оборудовано шестью проушинами для крепления грузов с помощью строп. Удобные стропы и сеть для грузов Вы можете заказать у своего дилера Volvo.

### ПРЕДУПРЕЖДЕНИЕ!



Не помещайте на переднее сиденье тяжелых предметов при сложенной спинке заднего сиденья, которая при этом будет подвергаться недопустимой нагрузке. Не нагружайте багаж выше спинки сидений, иначе они могут быть брошены вперед и причинить травмы. Все вещи в автомобиле необходимо закреплять.



## Ремни безопасности необходимо пристегивать всегда

Даже резкая остановка может повлечь серьезные последствия, если Вы или Ваши пассажиры не пристегнуты ремнями. Попросите своих пассажиров пристегнуть ремни. Помните, что в случае столкновения непристегнутые пассажиры с заднего сиденья будут брошены силой инерции на передние сиденья и, следовательно, передние сиденья будут подвергнуты нагрузке, на которую они не рассчитаны. В результате все находящиеся в автомобиле могут получить серьезные травмы.

## Чтобы пристегнуть ремень:

Медленно вытянуть ремень из держателя и вставить его язычок в защелку.

Громкий щелчок подтвердит, что ремень пристегнут.

Ремень не ограничивает движений, однако он запирается в следующих случаях:

- если он вытягивается слишком быстро
- при торможении и ускорении
- если автомобиль резко наклоняется
- при крутом повороте.

Не отклоняйте спинку слишком далеко назад, поскольку ремень рассчитан на работу при нормальных углах установки спинки сиденья.

Регулировка плечевой части ремня

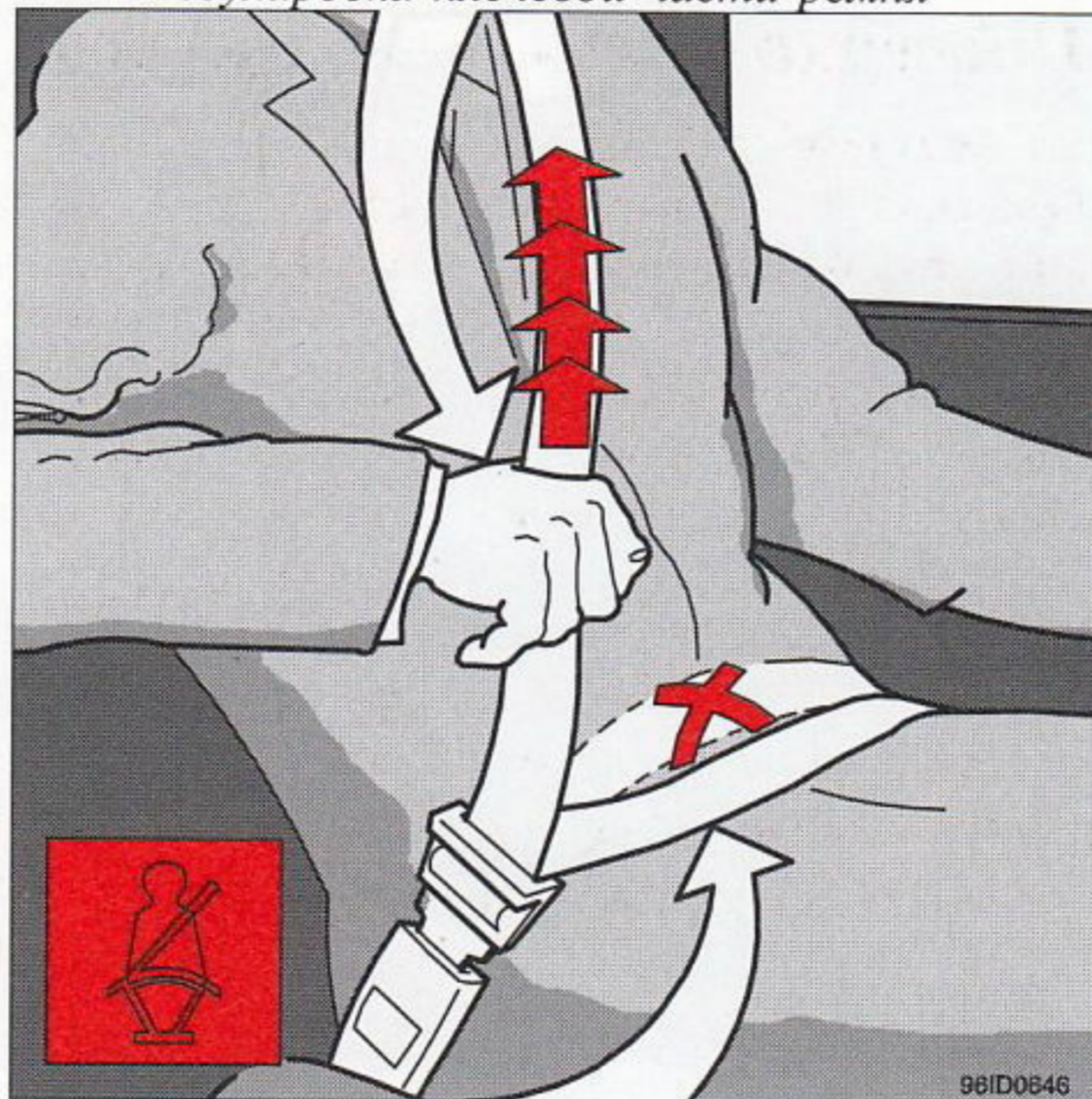

Набедренная часть ремня располагается низко на бедрах

Для обеспечения максимальной защиты важно, чтобы ремень был удобно подогнан к корпусу. Поэтому запомните следующее:

- ремень не должен быть перекручен.
- набедренная часть ремня должна быть расположена **низко** на бедрах (не оказывая давления на живот).
- Отрегулируйте набедренную часть ремня, натянув плечевую часть ремня, как показано на рисунке.
- Не применяйте никаких застёжек и чего-либо еще, что может помешать ремню плотно облегать корпус.

Каждый ремень предназначен только для одного человека.

## ПРЕДУПРЕЖДЕНИЕ!



Если ремень безопасности подвергался значительным нагрузкам, например, в случае удара, весь ремень в сборе, т.е. сам ремень, механизмы втягивания и фиксации, крепежные болты подлежат замене. Даже если ремень кажется неповрежденным, могут быть исчерпаны его энергопоглощающие ресурсы. Если ремень выглядит изношенным или поврежденным, он также подлежит замене. **Никогда** не выполняйте самостоятельно регулировку или ремонт ремней — поручите эту работу станции технического обслуживания Volvo.

## Чтобы отстегнуть ремень:

Нажмите красную кнопку и дайте ремню полностью втянуться в держатель.



## Проверка ремня безопасности

Вы можете проверить работу ремня безопасности, сильно дергая его.

**При этом ремень не должен вытягиваться из держателя!**

Проверьте ремень на отсутствие потертостей около острых кромок и убедитесь в общем хорошем состоянии ремня.

Для стирки ремней применяйте воду и синтетическое моющее средство.

**Внимание:** В некоторых странах применение ремней безопасности требуется законодательством.

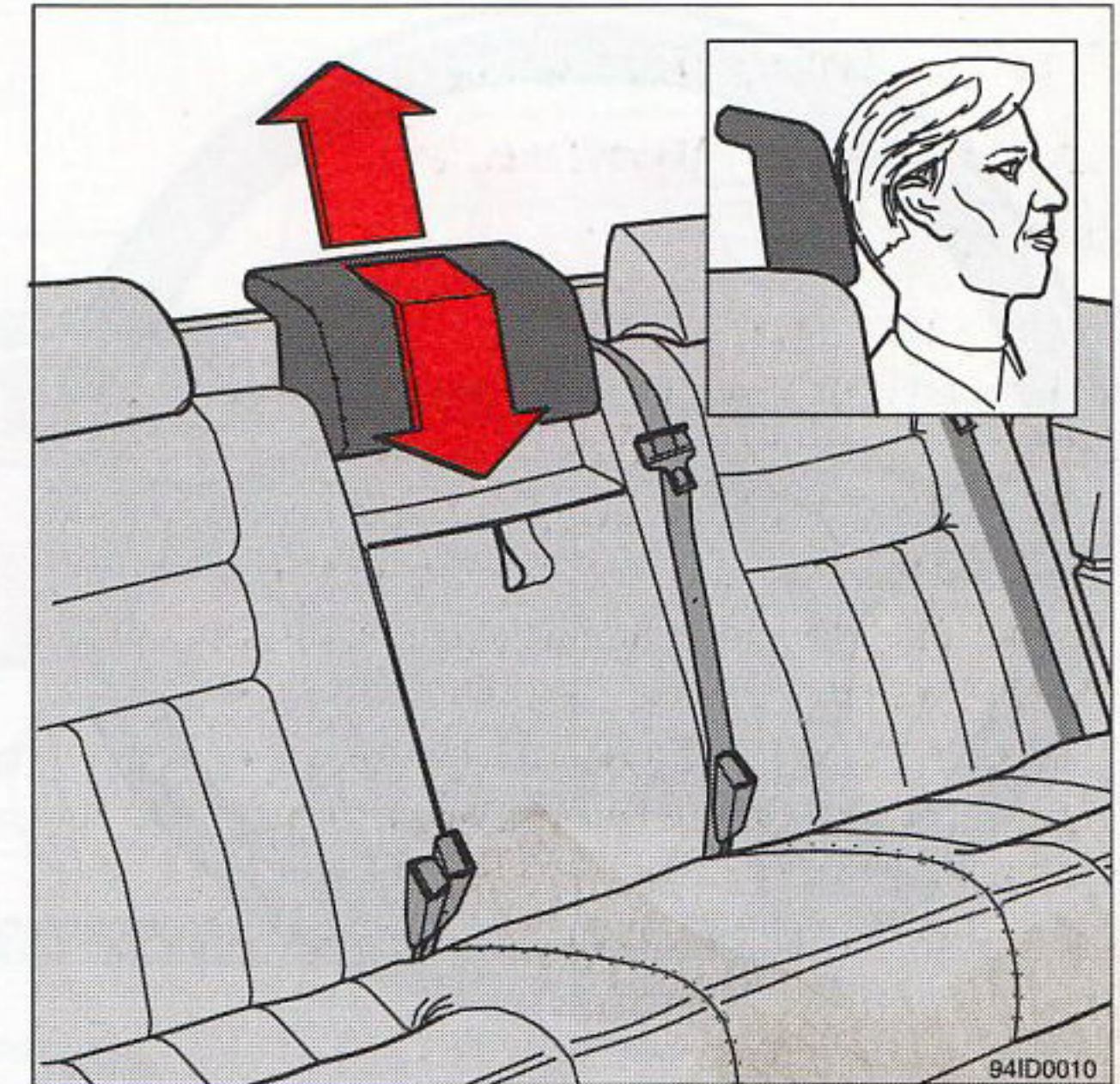

*Отрегулируйте высоту подголовника*

## Подголовник заднего сиденья

Высоту подголовника необходимо отрегулировать в соответствии с высотой пассажира. Если применяется встроенная детская подушка, подголовник должен быть отрегулирован в соответствии с положением головы ребенка на спинке сиденья.

См. также 2:33.



# Надувной мешок (система SRS) и надувной мешок SIPS



80ID0821

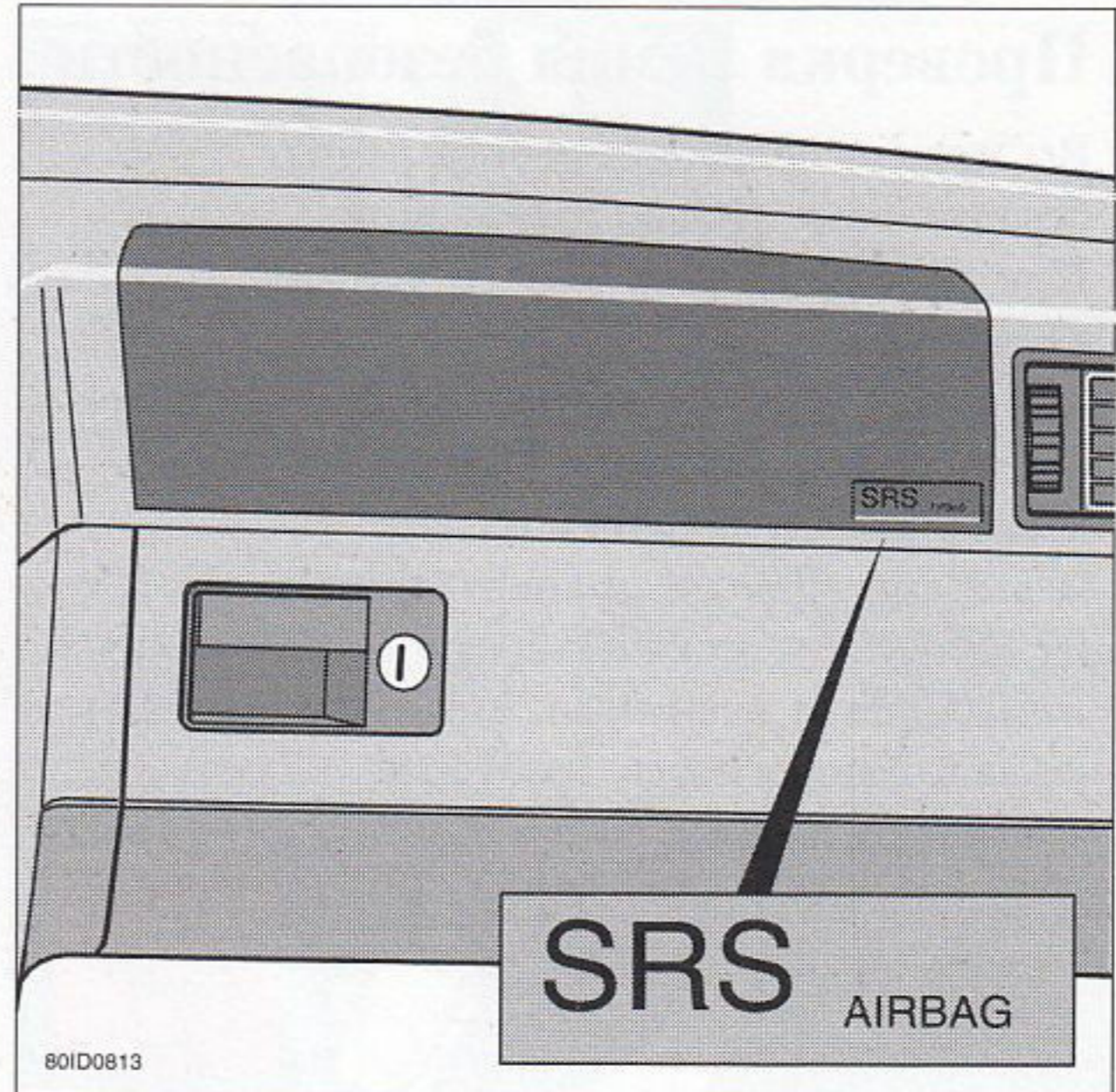

80ID0813



80ID0873

Надувной мешок располагается в ступице рулевого колеса и обозначается буквами «SRS»

Надувной мешок располагается выше перчаточного ящика и обозначается буквами «SRS»

Боковые противоударные надувные мешки располагаются в спинках сидений водителя и пассажира

## Система SRS (надувной мешок) и мешок SIPS (боковой противоударный надувной мешок)

Для повышения безопасности в дополнение к обычным ремням безопасности с трехточечным креплением, ваш автомобиль оборудован надувным мешком (система SRS). Маркировка SRS вытиснена на вставке ступицы рулевого колеса, а также на панели перед пассажиром переднего сиденья, если автомобиль снабжен надувным мешком на этой стороне. Надувной мешок в сложенном состоянии находится в центре рулевого колеса. На стороне пассажира переднего сиденья мешок в сложенном виде находится в отделении, расположенном выше перчаточного ящика. Мешок SIPS (боковой противоударный надувной мешок) еще больше повышает внутреннюю безопасность. Боковые противоударные надувные мешки надуваются в случае сильного столкновения, усилия при котором превышают определенный уровень. Угол столкновения, скорость и природа другого объекта, все это играет роль при определении того, будет ли разворачиваться надувной мешок.

Вы можете прочитать больше об этом на стр. 2:29.

### ПРЕДУПРЕЖДЕНИЕ!



Надувной мешок системы SRS предназначен для дополнения — не для замены — стандартных ремней безопасности. Этот воздушный мешок не разворачивается при ударах автомобиля сзади и сбоку, а также при опрокидывании автомобиля. Боковые противоударные надувные мешки (мешки SIPS) предназначены для действия в дополнение к существующей системе SIPS. Боковые противоударные мешки разворачиваются (срабатывают), когда автомобиль подвергается удару сбоку.



## Система SRS (Надувной мешок)

Система состоит из газогенератора (1), помещенного в надувной мешок (2). Достаточно сильный удар активизирует датчик (3), включающий зажигание генератора, который в свою очередь надувает мешок и при этом выделяется некоторое количество тепла. Чтобы поглотить энергию тела человека при ударе, сразу же после удара мешок начинает сдуваться. В результате в салоне образуется некоторое количество дыма. Весь цикл срабатывания устройства от надувания до сдувания мешка занимает несколько десятых долей секунды.

## Ремни безопасности с натяжителями

Специальным элементом системы безопасности SRS (надувной мешок) является ремень безопасности с пиротехническим натяжением (4). В катушку ремня встроен небольшой заряд, который в случае столкновения поджигается и натягивает ремень вокруг тела, выбирая морщины, образованные складками одежды и т.п. Это позволяет ремню быстрее гасить силу удара.

## Система мешков безопасности SIPS (боковых противоударных надувных мешков)

Система состоит из газогенераторов (4), механического чувствительного элемента (3), пиротехнической цепи зажигания (2) и боковых противоударных мешков. В случае достаточно сильного столкновения, чувствительный элемент реагирует и активирует газогенераторы, которые вызывают надувание боковых противоударных мешков. Мешок надувается между водителем/пассажем и соответствующей дверной панелью, смягчая удар в момент столкновения. В то же самое время, из мешка выпускается газ. Системы для каждого переднего сиденья полностью независимы одна от другой.

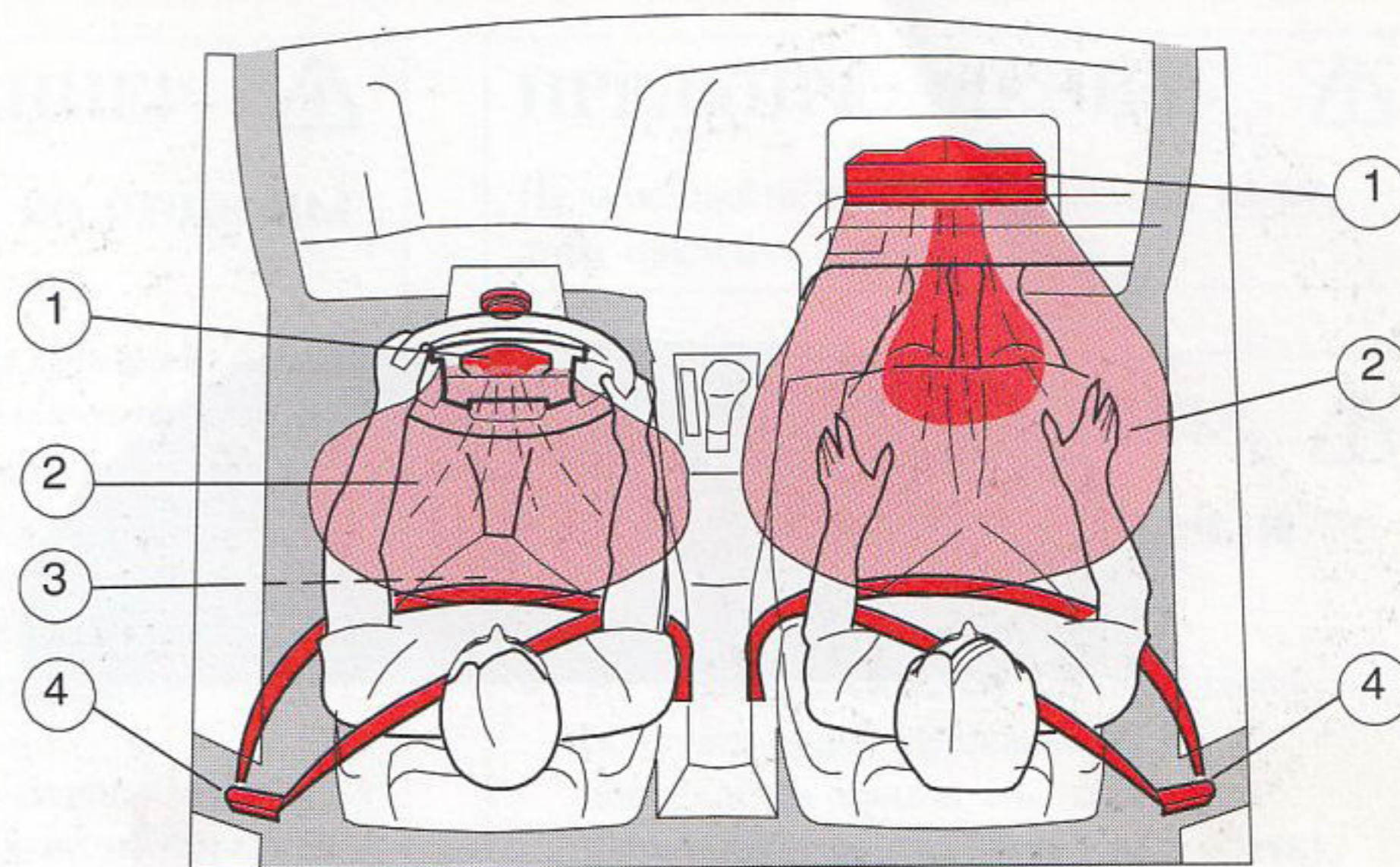

1. Газогенератор  
2. Надувной мешок  
3. Датчик  
4. Натяжитель ремня

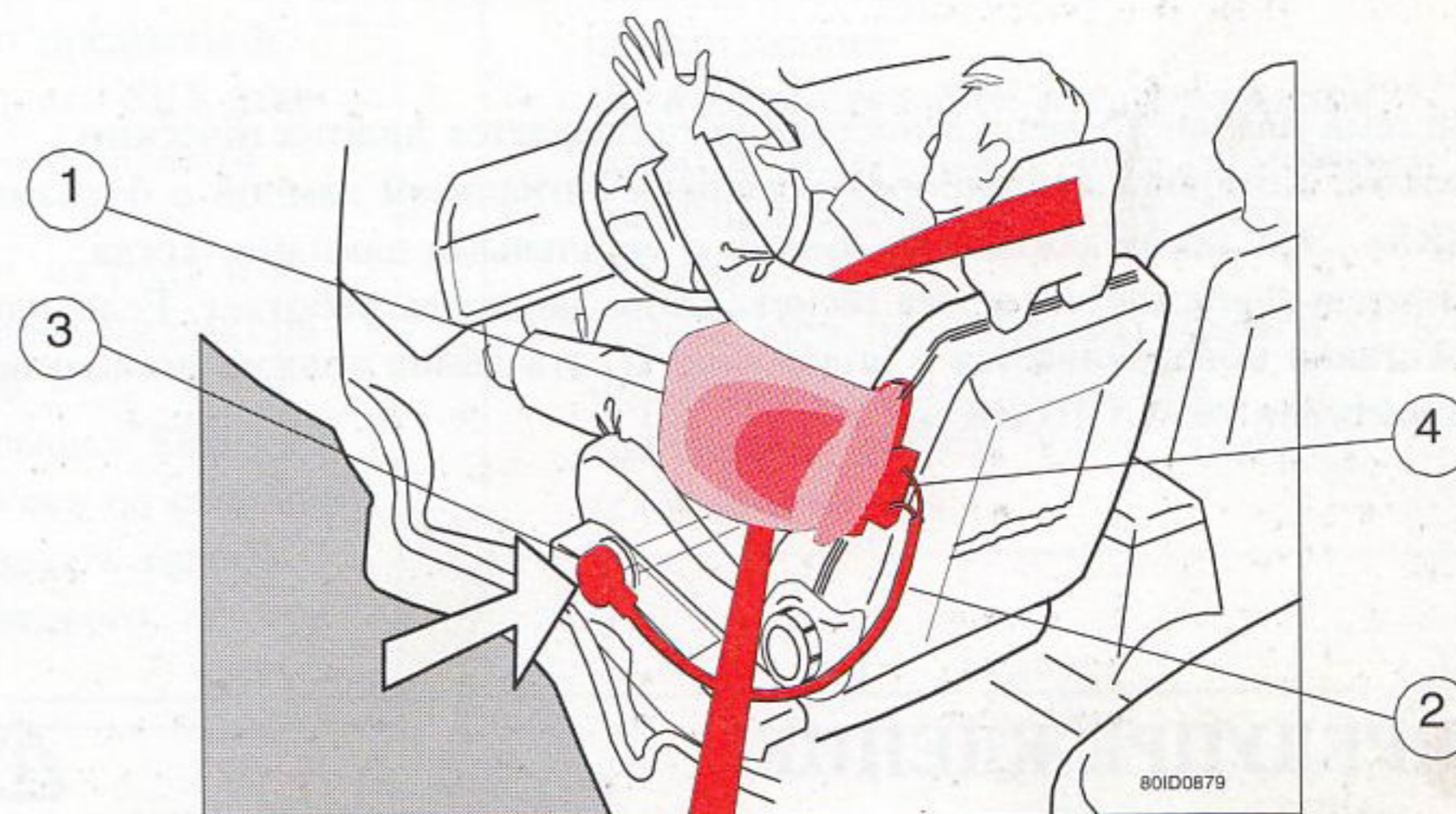

1. Надувной мешок  
2. Пиротехническое межсоединение  
3. Датчик  
4. Газогенераторы

## ПРЕДУПРЕЖДЕНИЕ!



Ни в коем случае не ведите автомобиль с развернутыми (сработавшими) надувными мешками. Тот факт, что мешки находятся в развернутом состоянии, может затруднить управление автомобилем. Другие системы безопасности также могут быть повреждены. Дым и пыль, образующиеся при разворачивании надувных мешков, могут вызвать раздражение глаз и кожи в случае их продолжительного воздействия.



# Надувной мешок (система SRS) и надувной мешок SIPS



Сигнальная лампа в комбинации приборов

Система надувного мешка постоянно проверяется диагностическим блоком. Комбинация приборов оснащена сигнальной лампой с буквами «SRS». Эта лампа загорается вместе с остальными лампами, когда двигатель запускается, и она гаснет, когда двигатель работает. Если ключ зажигания поворачивается в положение II, эта лампа должна погаснуть по прошествии около 10 секунд.

## ПРЕДУПРЕЖДЕНИЕ!



Если лампа не гаснет после запуска двигателя или загорается во время движения, немедленно отгоните автомобиль на станцию технического обслуживания Volvo.



Этикетка на ремнях безопасности с натяжителями

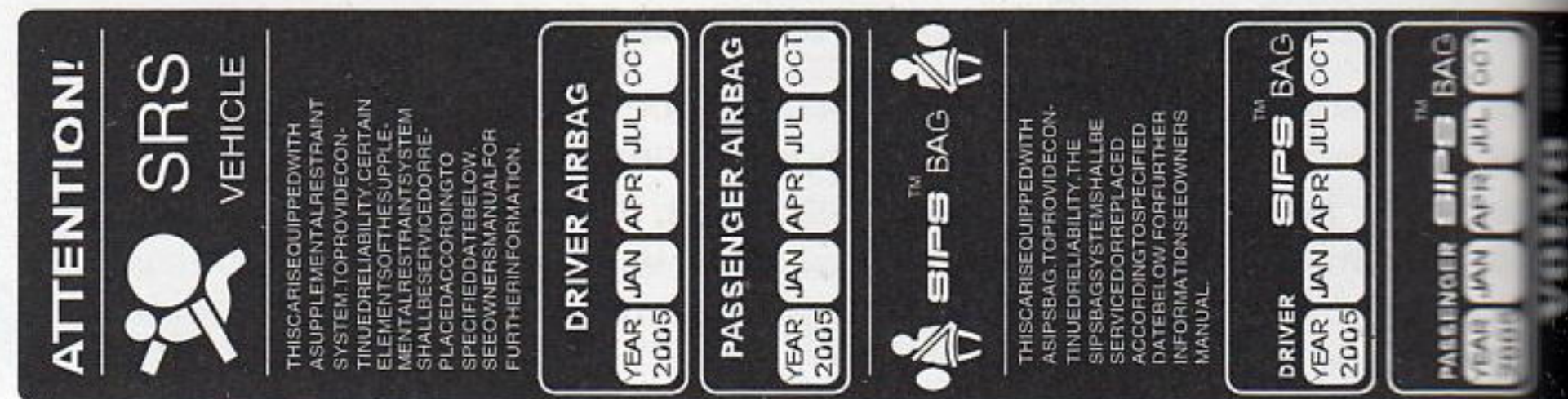

Эта табличка расположена на стойке двери

На табличке, располагающейся на стойке (стойках) двери, указаны год и месяц, когда вы должны обратиться на станцию обслуживания Volvo для осмотра и замены надувных мешков и натяжителей ремней. Ни в коем случае не пытайтесь самостоятельно регулировать каким-либо образом системы SRS или SIPS. Обратитесь к вашему дилеру Volvo, если у вас имеются любые вопросы относительно каждой из этих систем.

## ПРЕДУПРЕЖДЕНИЕ!

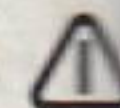

Ни в коем случае не пытайтесь самостоятельно ремонтировать элементы системы надувного мешка. Всякое вмешательство в систему может вызвать ее неисправность и привести к серьезным травмам. Такие работы могут выполняться только на станции технического обслуживания Volvo.



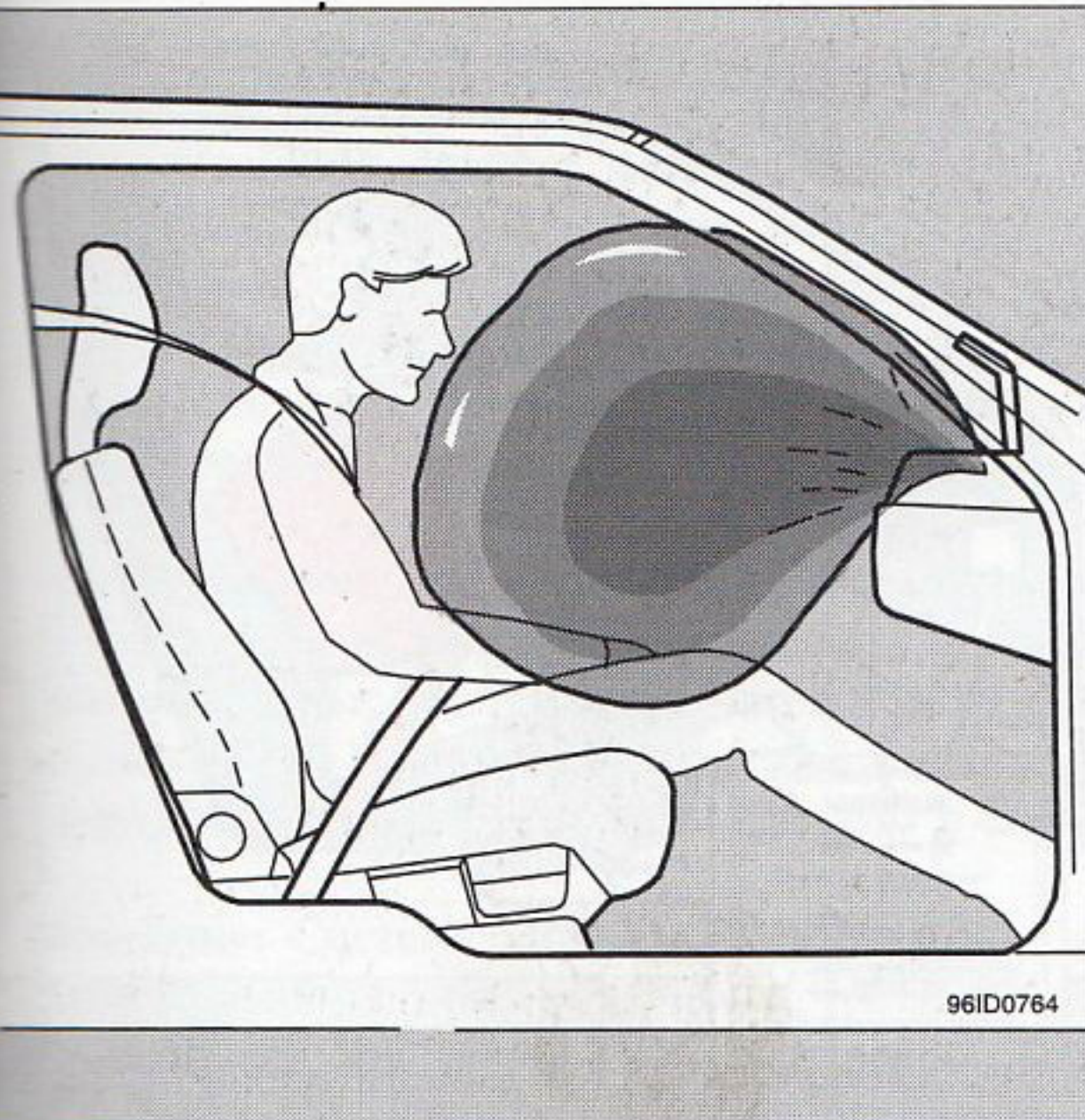

Надувание мешка со стороны пассажира

## Надувной мешок со стороны пассажира

Хотя в надутом состоянии надувной мешок на стороне пассажира больше по объему, чем мешок со стороны водителя, он обеспечивает точно такую же степень защиты, что и надувной мешок на стороне водителя.

### ПРЕДУПРЕЖДЕНИЕ!



#### Надувной мешок со стороны пассажира

- Нельзя наклоняться над передней панелью или сидеть на переднем краю кресла. Пассажир на переднем сиденье должен сидеть прямо и в удобном положении, прислонившись спиной к спинке кресла. Пассажир всегда должен быть пристегнут ремнем безопасности.
- Пассажир на переднем сиденье должен держать ноги на полу, и не на передней панели, на сиденье или в окне.
- Не разрешайте детям стоять около сиденья пассажира.
- Нельзя помещать, прикреплять, устанавливать какие-либо предметы и приспособления около отсека SRS (над ящиком для перчаток) или в области надувания мешка.
- Не оставляйте на сиденье, на полу и на передней панели со стороны пассажира незакрепленные предметы.
- Не пытайтесь открыть крышку SRS на рулевом колесе или в отсеке со стороны пассажира. Это должен делать только персонал станции технического обслуживания Volvo.

### ПРЕДУПРЕЖДЕНИЕ!



Не помещайте на надувной мешок какие-либо наклейки или таблички.

### ПРЕДУПРЕЖДЕНИЕ!



#### Боковой противударный мешок SIPS

- На передних сиденьях автомобилей, оборудованных мешками SIPS, допускается применять только фирменную обивку Volvo или обивку, одобренную фирмой Volvo.
- Никакие предметы или принадлежности не должны располагаться в зоне действия мешков системы SIPS при их разворачивании.
- Ни в коем случае не предпринимайте попыток делать какие-либо регулировки системы мешков SIPS в передних сиденьях.
- Замена элементов системы мешков SIPS может выполняться только на одобренной фирмой Volvo станции техобслуживания.





Детское сиденье и надувной мешок — никогда вместе!

## Детские сиденья безопасности

Расположение детского сиденья на переднем сиденье, оборудованном надувным мешком в случае аварии, может привести к серьезным травмам. **Заднее сиденье — наиболее безопасное место для детей и для установки детских сидений.**



Эта табличка предупреждает о SRS

**ПРЕДУПРЕЖДЕНИЕ!** 

Ни в коем случае не помещайте детское сиденье на переднее сиденье со стороны пассажира, оборудованное надувным мешком системы SRS.



## Боковой мешок безопасности SIPS

Система SIPS — механическая система, состоящая из двух основных частей: бокового противоударного надувного мешка и блока чувствительного элемента. Боковой противоударный надувной мешок располагается в спинке сиденья водителя и пассажира, тогда как блок чувствительного элемента располагается у наружной кромки сиденья в наибольшей близости к двери. Этот чувствительный элемент не контролируется чувствительным элементом системы SRS, поскольку система SIPS является механической системой. В надутом состоянии, боковой противоударный мешок имеет объем около 12 л.



## При срабатывании надувного мешка

Срабатывание надувного мешка происходит при лобовом столкновении автомобиля под углом не более  $\pm 30^\circ$  с тяжелым предметом на достаточной скорости. Датчик системы SRS реагирует как на силу столкновения, так и на силы инерции, развивающиеся в результате столкновения. Система настроена так, что надувание мешка происходит лишь при достаточной силе столкновения.

Указанное выше относится также к системе SIPS и к боковым противоударным надувным мешкам, за исключением того, что боковые противоударные мешки надуваются только в случае боковых столкновений, когда автомобиль сталкивается с достаточной силой с неподвижным или тяжелым объектом в области действия системы SIPS.

**Внимание:** Система SRS срабатывает только один раз при столкновении. Если произошло срабатывание системы, мы рекомендуем следующее:

- Отбуксируйте автомобиль на станцию обслуживания Volvo. Даже если автомобиль может двигаться своим ходом после дорожного происшествия, мы не рекомендуем, чтобы вы выполняли вождение автомобиля после того, как воздушные мешки были задействованы.
- Компоненты системы SRS и системы SIPS должны заменяться на специализированной станции обслуживания Volvo.
- Только истинные фирменные детали Volvo должны использоваться для замены деталей систем SRS и SIPS (надувные мешки, натяжители ремней безопасности и т.д.).

## Когда срабатывания надувного мешка не происходит

Не все лобовые столкновения приводят к срабатыванию системы SRS. Система SRS не рассчитана на активацию при лобовых столкновениях с мягкими объектами, такими как кусты, сугробы и т.д., или с жесткими и неподвижными объектами при малых скоростях. В случае бокового столкновения разворачиваются (срабатывают) только боковые противоударные мешки. Надувные мешки обычно не срабатывают при ударах сзади или при переворачивании автомобиля. Величина повреждений кузова не является признаком того, насколько хорошо работает система SRS.

## Может ли система надувного мешка сработать случайно

Вся система сконструирована так, что мешки надуваются при столкновении. Система SRS снабжена диагностическим блоком, непрерывно проверяющим работоспособность системы. Возьмите в привычку наблюдение за контрольной лампой SRS при запуске двигателя и в движении.

## Сердцевина системы обеспечения безопасности Volvo

Сердцевиной системы безопасности Volvo является ремень безопасности с трехточечным креплением! Ремни должны применяться всеми людьми, находящимися в автомобиле в течение всего времени поездки. Система SRS является только дополнением к ремням.

### ПРЕДУПРЕЖДЕНИЕ!



Датчик системы SRS располагается на полу под сиденьем водителя. Если пол в пассажирском отделении становится затопленным, отсоедините провода аккумуляторной батареи в моторном отделении. Не пытайтесь запускать двигатель автомобиля, поскольку это может привести к срабатыванию надувного мешка. Отбуксируйте автомобиль в рекомендуемую фирмой Volvo ремонтную мастерскую.



## Безопасность ребенка

Дети также должны сидеть в автомобиле удобно и безопасно.

Взрослый человек в автомобиле Volvo, пристегнутый ремнем безопасности, обеспечен прекрасной защитой на случай дорожной аварии.

Чтобы Ваши дети обладали такой же степенью защищенности, мы хотели бы дать некоторые советы относительно нахождения детей в автомобиле.

Запомните, что дети, независимо от их возраста и роста, обязательно должны быть пристегнуты ремнями безопасности. Никогда не сажайте ребенка на колени!

Размеры и конституция ребенка определяют наиболее эффективные меры по обеспечению его безопасности. Дополнительное сиденье в грузовом отделении универсала рассчитано на двух детей весом до 40 кг каждый.

**Примечание:** Ознакомьтесь с нормами и правилами, существующими в вашей стране, относительно перевозки детей в автомобилях.

### ПРЕДУПРЕЖДЕНИЕ!



Ни в коем случае не помещайте детское сиденье на переднее сиденье в автомобиле, оснащенный системой SRS (надувной мешок) на стороне пассажира.

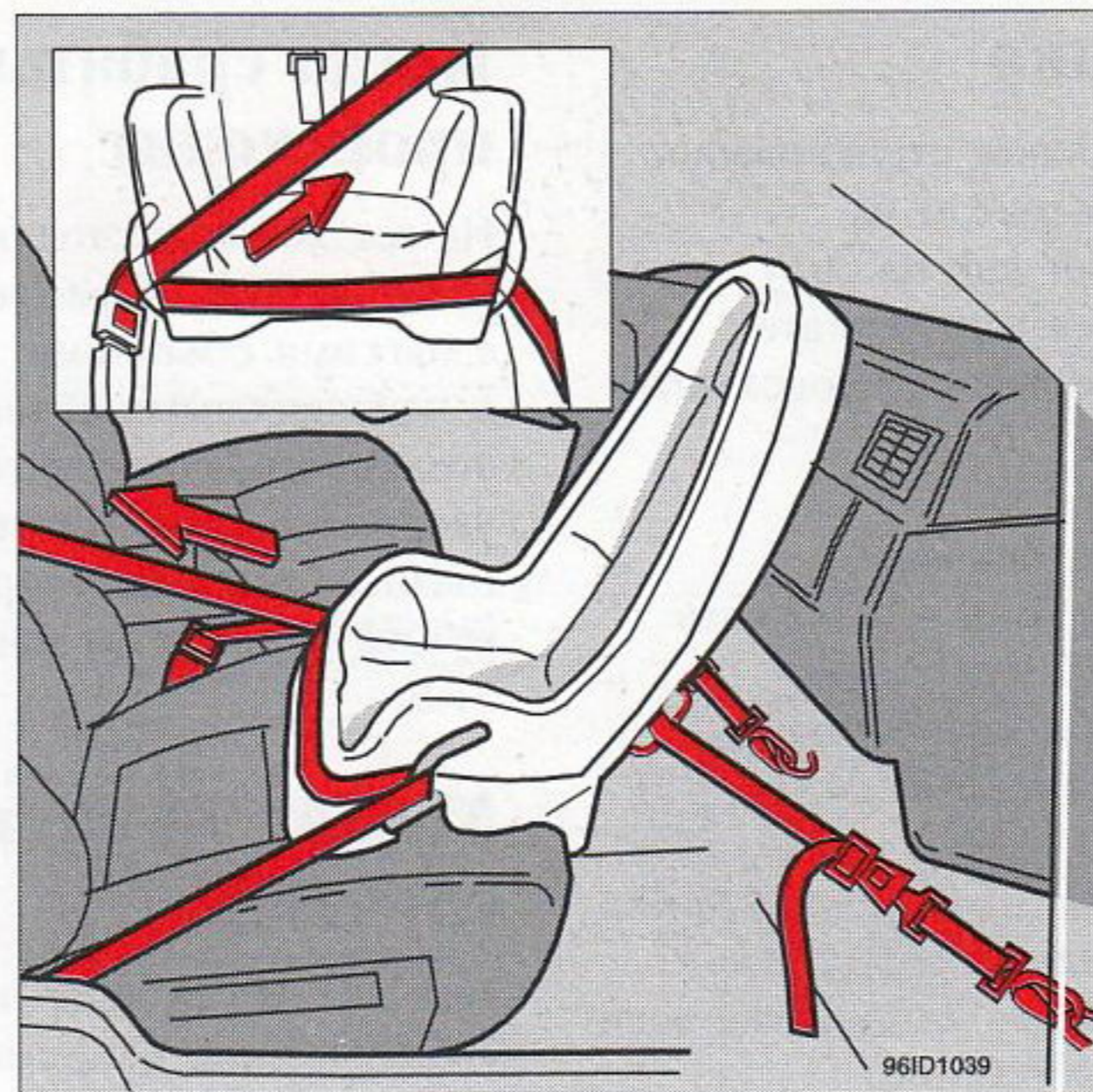

Установка детского сиденья на переднее сиденье

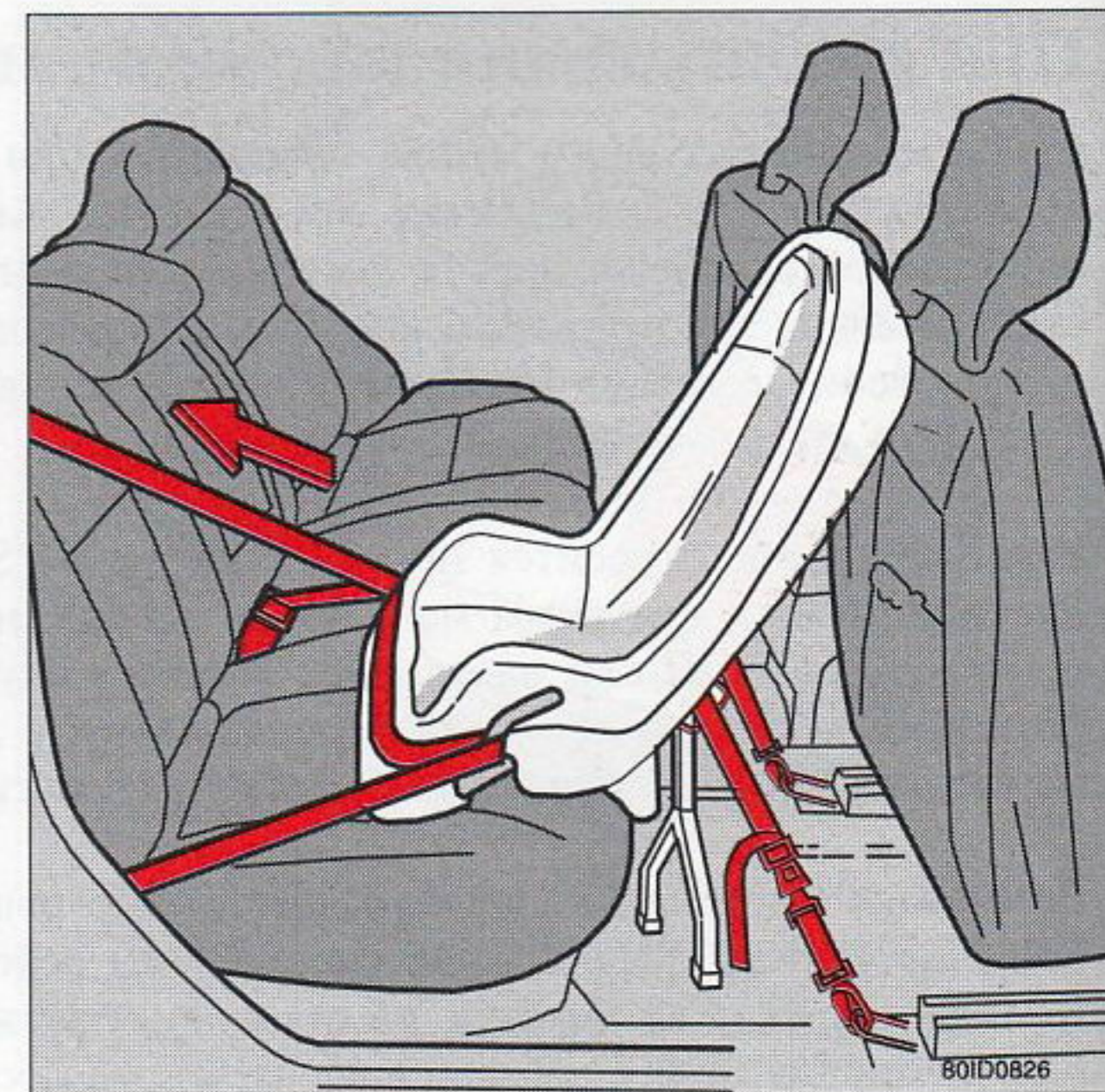

Установка детского сиденья на боковую часть заднего сиденья

## Дети возраста до трех лет

В детских сиденьях Volvo могут сидеть безопасно даже новорожденные дети.

Эти сиденья предназначены для установки на переднее сиденье против направления движения автомобиля вместе со специальным набором для установки и стандартным ремнем безопасности с трехточечным креплением (для детей весом до 18 кг), и для установки на заднее сиденье с края и посередине (для детей весом от 9 до 18 кг). Для обеспечения безопасности маленьких детей в сиденьях имеются дополнительные подкладки, легко устанавливаемые в сиденье.

**На некоторых рынках** в переднем сиденье будут выполняться в заводских условиях две монтажные проушины.

Эти проушины скрываются под ковром и под панелью. Дальнейшую информацию относительно нахождения этих проушин см. на стр. 2:34.

При установке приспособлений и креплении растяжек для детского сиденья в целях обеспечения максимальной безопасности уделите особое внимание инструкциям, прилагаемым к сиденью.

Установочное приспособление детского сиденья прикрепляется к рельсам скольжения сиденья. При установке на заднее сиденье под сиденье также необходимо подкладывать опору.



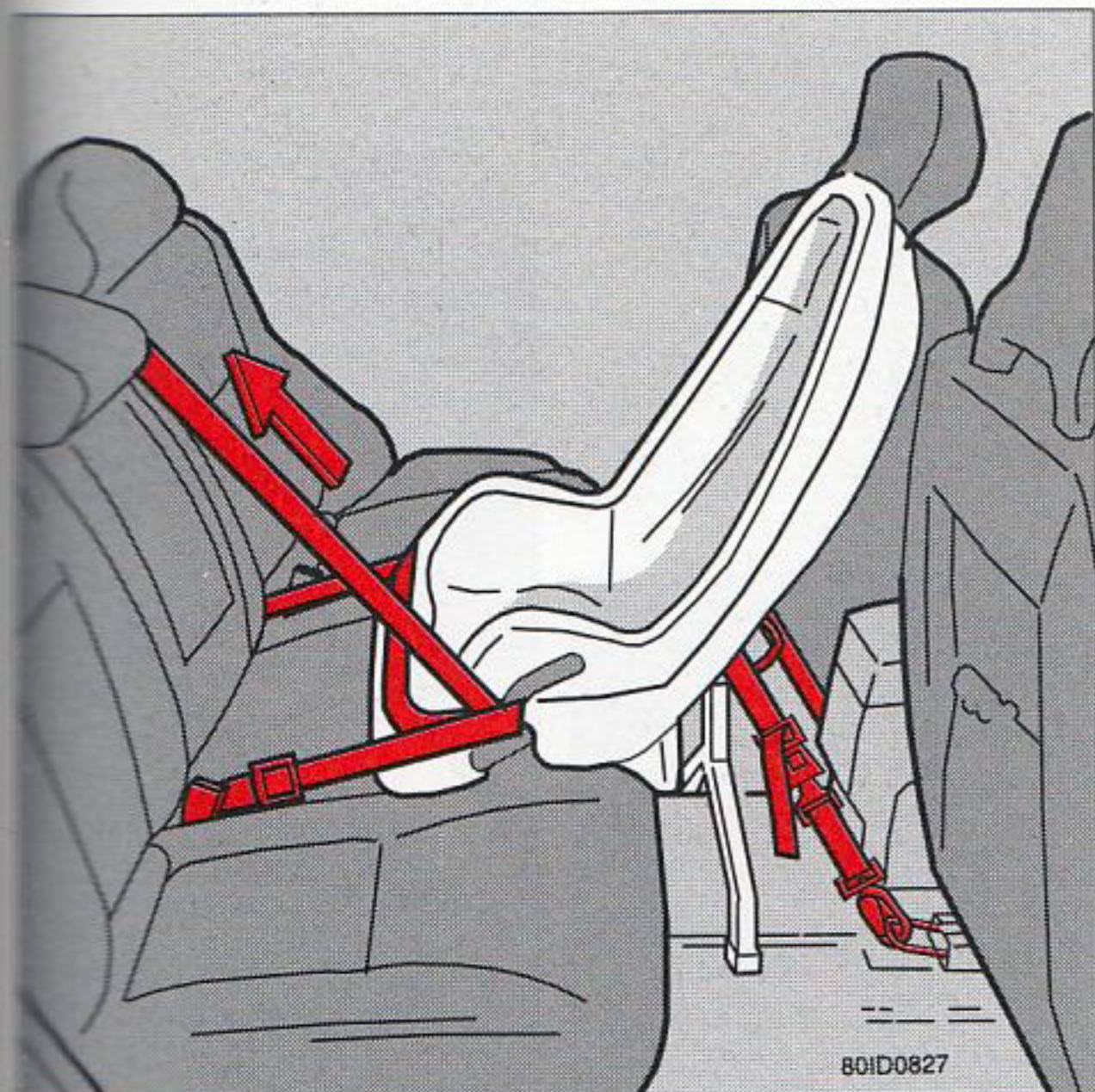

*Положение по центру заднего сиденья*



*Детская промежуточная подушка и спинка*



*Детская промежуточная подушка*

Закрепите детское сиденье, пропустив растяжку через раму сиденья, вставьте его в пряжку и туго натяните. Закрепите набедренный ремень к крюкам детского сиденья. Затяните путем вытягивания плечевого ремня.

**ВНИМАНИЕ:** При установке детского сиденья для обеспечения максимальной безопасности неукоснительно соблюдайте инструкции по установке.

### Дети старше трех лет

Когда ребенок вырос из детского сиденья, это сиденье необходимо заменить на подушку, желательно, со спинкой, устанавливаемую на переднее или заднее сиденье. Ребенок при этом пристегивается стандартным инерциальным ремнем безопасности с трехточечным креплением. Корпорацией Volvo специально разработаны подушка, спинка (для детей весом от 15 до 36 кг) и ремень с трехточечным креплением, обеспечивающие высокую степень безопасности. Чтобы гарантировать максимальную безопасность, при установке подушки и спинки необходимо строго следовать прилагаемым к ним инструкциям по установке.

Поместить подушку и спинку на заднее или переднее сиденье.

Посадить ребенка на подушку, завести набедренную часть ремня за углы подушки, а диагональную часть ремня пропустить под или над углом подушки так, чтобы он удобно и надежно прилегал к плечу.

Вставить пластинку ремня в защелку и натянуть ремень, чтобы он плотно прилегал к корпусу ребенка.



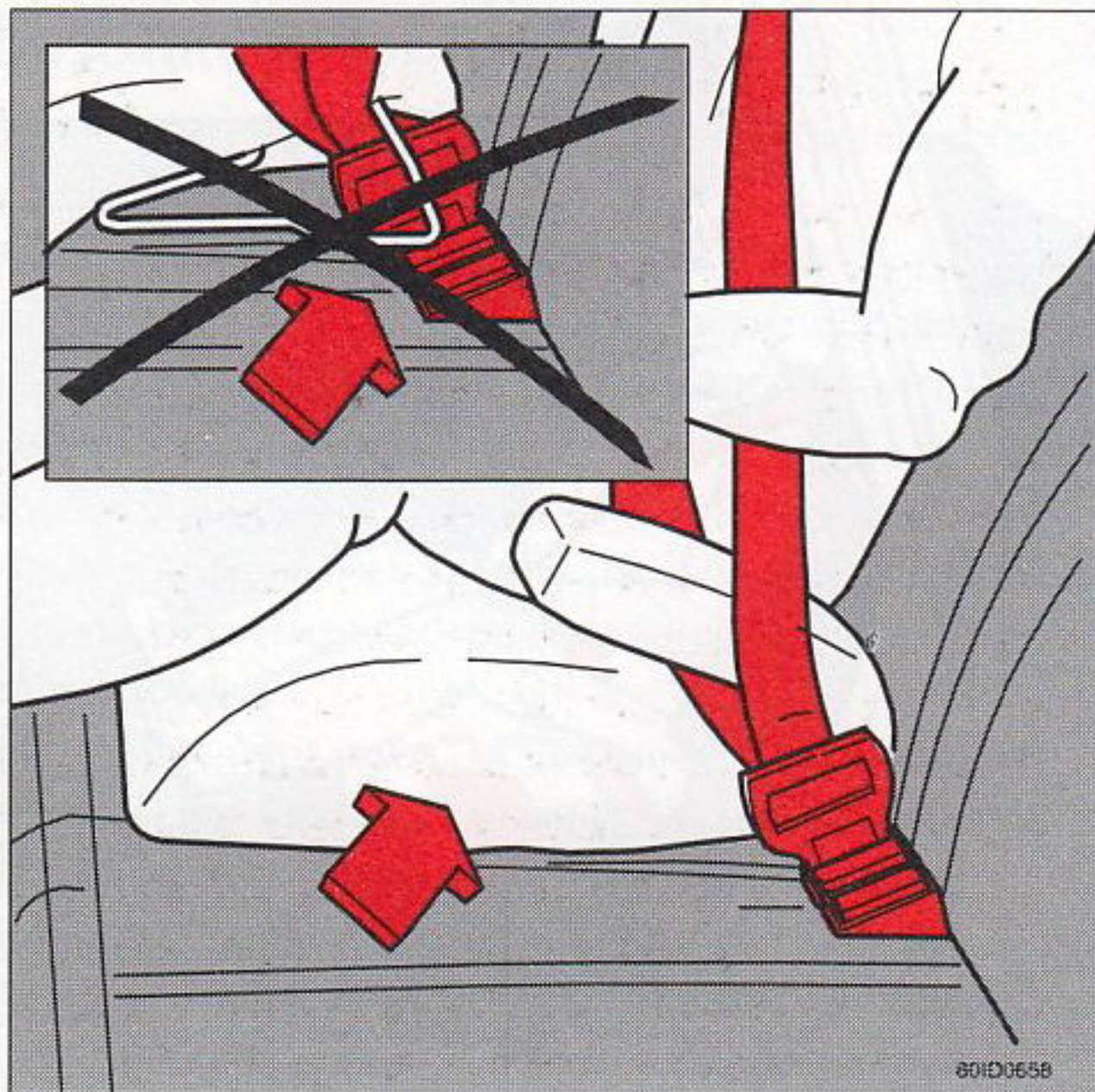

*Крепление промежуточной подушки*

Убедитесь, что ремень правильно проходит около плеча и что его набедренная часть расположена низко, давая максимальную защиту. Ремень ни в коем случае не должен касаться шеи ребенка и проходить ниже плеча. При использовании спинки диагональный ремень должен проходить через угол спинки.

## **ПРЕДУПРЕЖДЕНИЕ!**



Ни в коем случае не помещайте детское сиденье на переднее сиденье в автомобиле, оснащённом системой SRS (надувной мешок) на стороне пассажира.

## **Необходимо помнить!**

При использовании оборудования для обеспечения детской безопасности других изготовителей **необходимо неукоснительно следовать приложенным к ним инструкциям по установке.** Запомните несколько особенно важных моментов:

- Детское сиденье всегда устанавливается согласно указаний изготовителя.
- **Не присоединяйте** растяжки крепления детского сиденья к рычагу регулировки сиденья вперед—назад, пружинам и различным штангам под сиденьем, если они имеют острые кромки.
- Спинка детского сиденья должна опираться на переднюю панель.
- Верхняя часть детского сиденья **не должна касаться** ветрового стекла.

**ВНИМАНИЕ:** Если Вы испытываете какие-либо трудности с установкой оборудования для безопасности детей, обратитесь к изготовителю этого оборудования.



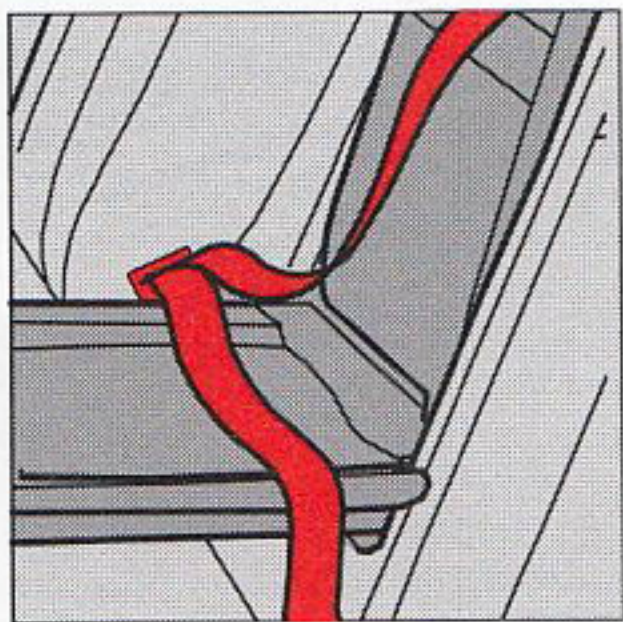

Встроенное детское сиденье для детей весом от 15 до 36 кг

тазобедренной части ребенка — **не поверх живота**. См. иллюстрацию.

Не забудьте отрегулировать высоту подголовника, на который должна опираться голова ребенка. Инструкции по чистке см. на стр. 6:8.

### Складывание встроенного сиденья

Сложить сиденье до тех пор, пока не будет слышен щелчок.

### ПРЕДУПРЕЖДЕНИЕ!



Если встроенное детское сиденье подвергалось сильному напряжению, например, при столкновении, все сиденье, включая ремень безопасности и болты его крепления, нуждается в замене. Даже если детское сиденье кажется неповрежденным, его защитные свойства могут снизиться. Поскольку правильное крепление сиденья крайне существенно для безопасности пассажиров, его замена должна выполняться профессионально. Поэтому не производите замену или ремонт сиденья самостоятельно, а поручите эту работу специализированной станции технического обслуживания Volvo. При загрязнении сиденья вымойте его, не снимая с автомобиля. Если, однако, покрытие настолько грязное, что его необходимо снимать для стирки, при установке необходимо соблюдать приведенные выше инструкции.

### ПРЕДУПРЕЖДЕНИЕ!



Обычный центральный подлокотник заднего сиденья не должен использоваться в качестве встроенного детского сиденья. Должны использоваться только встроенные детские сиденья фирмы Volvo.



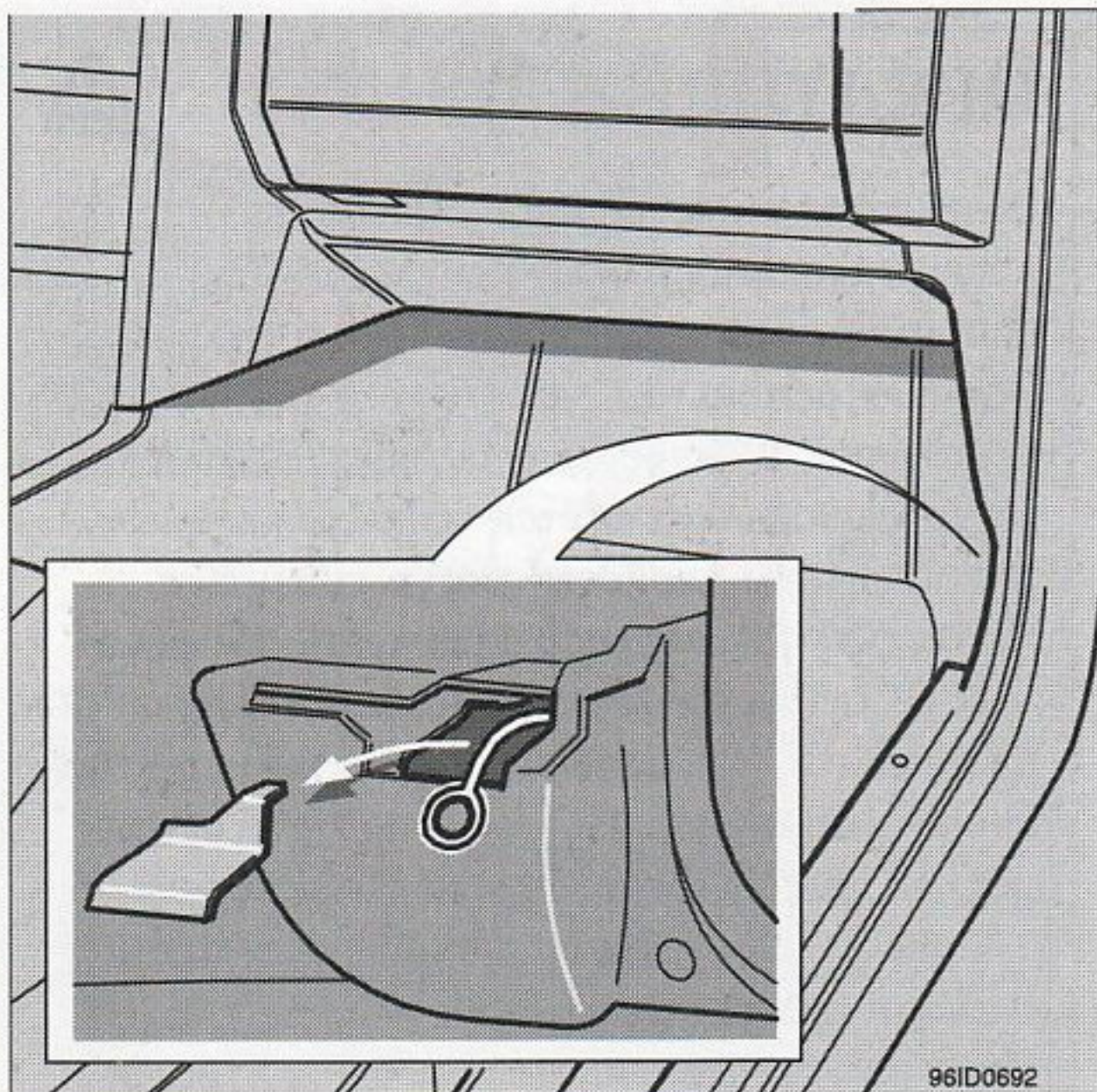

## Проушины крепления для детского сиденья на переднем сиденье автомобиля

На некоторых рынках в этом году две проушины для крепления детского сиденья будут выполнены в заводских условиях на переднем сиденье. Эти проушины закрепляются под ковром (левая проушина) и под панелью (правая проушина), как это показано на рисунке. Для получения информации относительно открытия и применения этих проушин необходимо обратиться к вашему дилеру (представителю) фирмы Volvo.

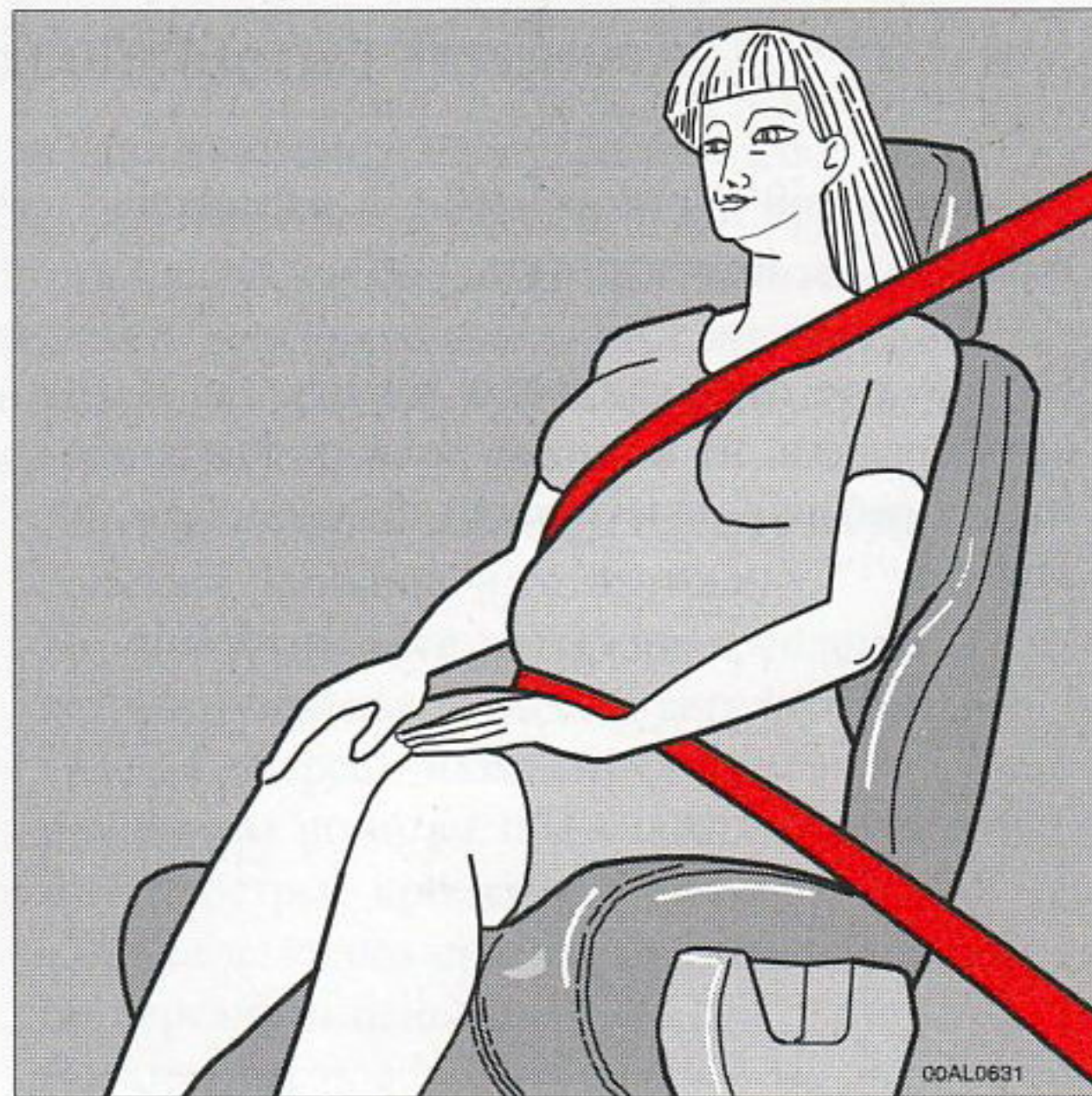

## Беременные женщины

Беременные женщины должны всегда пристегивать ремни безопасности. При регулировке ремня очень важно уделять внимание тому, чтобы набедренная часть ремня была расположена низко и удобно, не оказывая никакого давления на живот, см. рисунок выше.



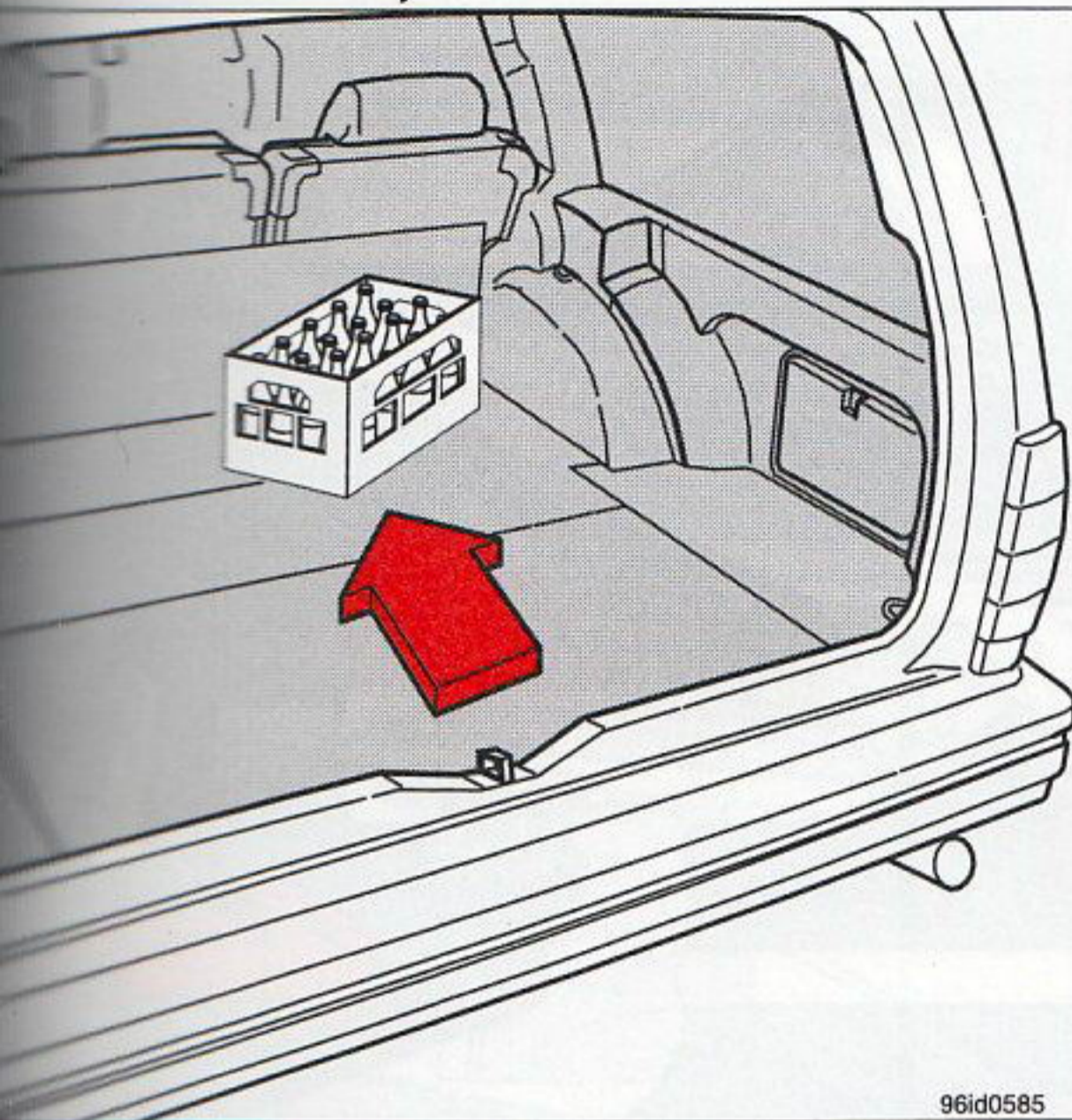

96id0585

*Помещайте груз вплотную к спинке сиденья*

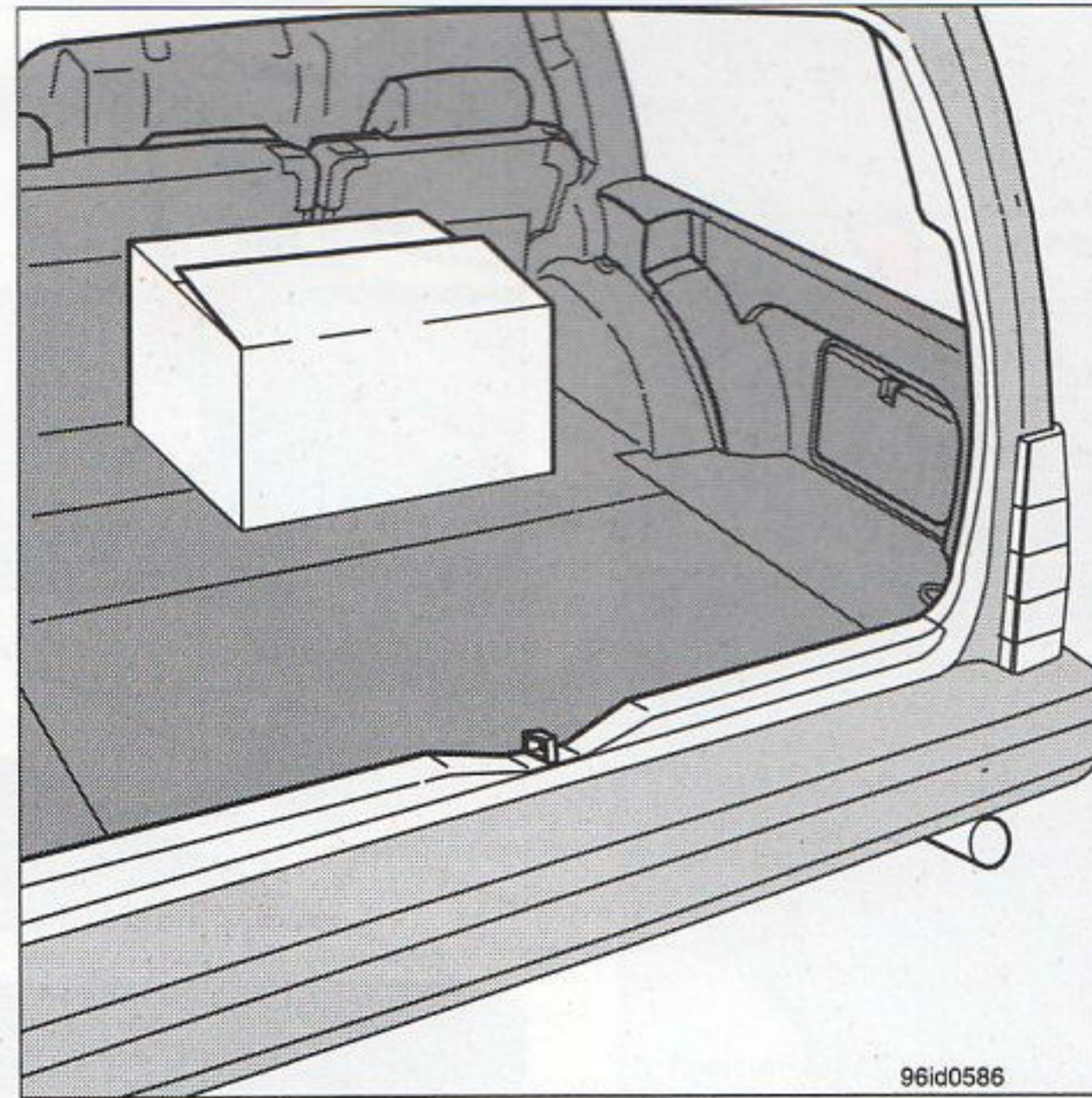

96id0586

*Нагружайте обе половины спинки сиденья*

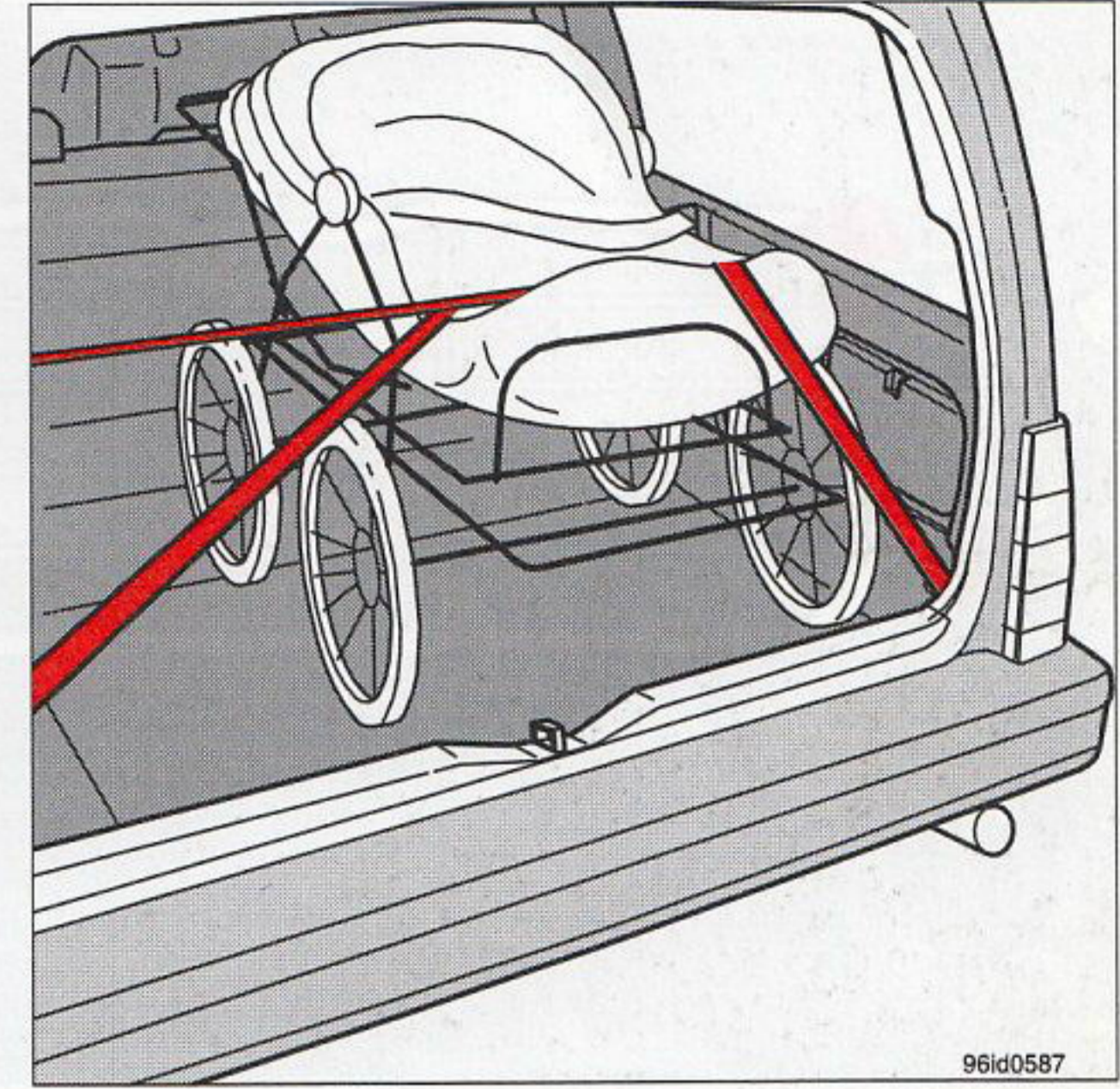

96id0587

*Закрепляйте груз с помощью привязных ремней*

## Загрузка грузового отсека

Ремень безопасности и надувные мешки обеспечивают надежную защиту водителя и пассажиров, особенно при лобовом столкновении. Однако сохраняется риск причинения травм грузами сзади. Необходимо помнить, что плохо размещенные и закрепленные грузы при столкновении или резком торможении могут двинуться вперед и нанести серьезные повреждения.

Помните, что 20-килограммовый предмет, движущийся со скоростью 50 км/час, эквивалентен весу 1000 кг.

## При загрузке автомобиля помните следующее:

- Помещайте груз за спинку сиденья.
- Располагайте тяжелый груз как можно ниже.
- Располагайте широкий груз по обе стороны от стыка задних сидений.
- Крепите грузы с помощью строп за проушины в багажнике.
- Если на задних сиденьях никто не сидит, усильте спинку, пристегнув ремни.
- Не нагружайте багаж выше спинки сиденья при отсутствии грузовой сети.



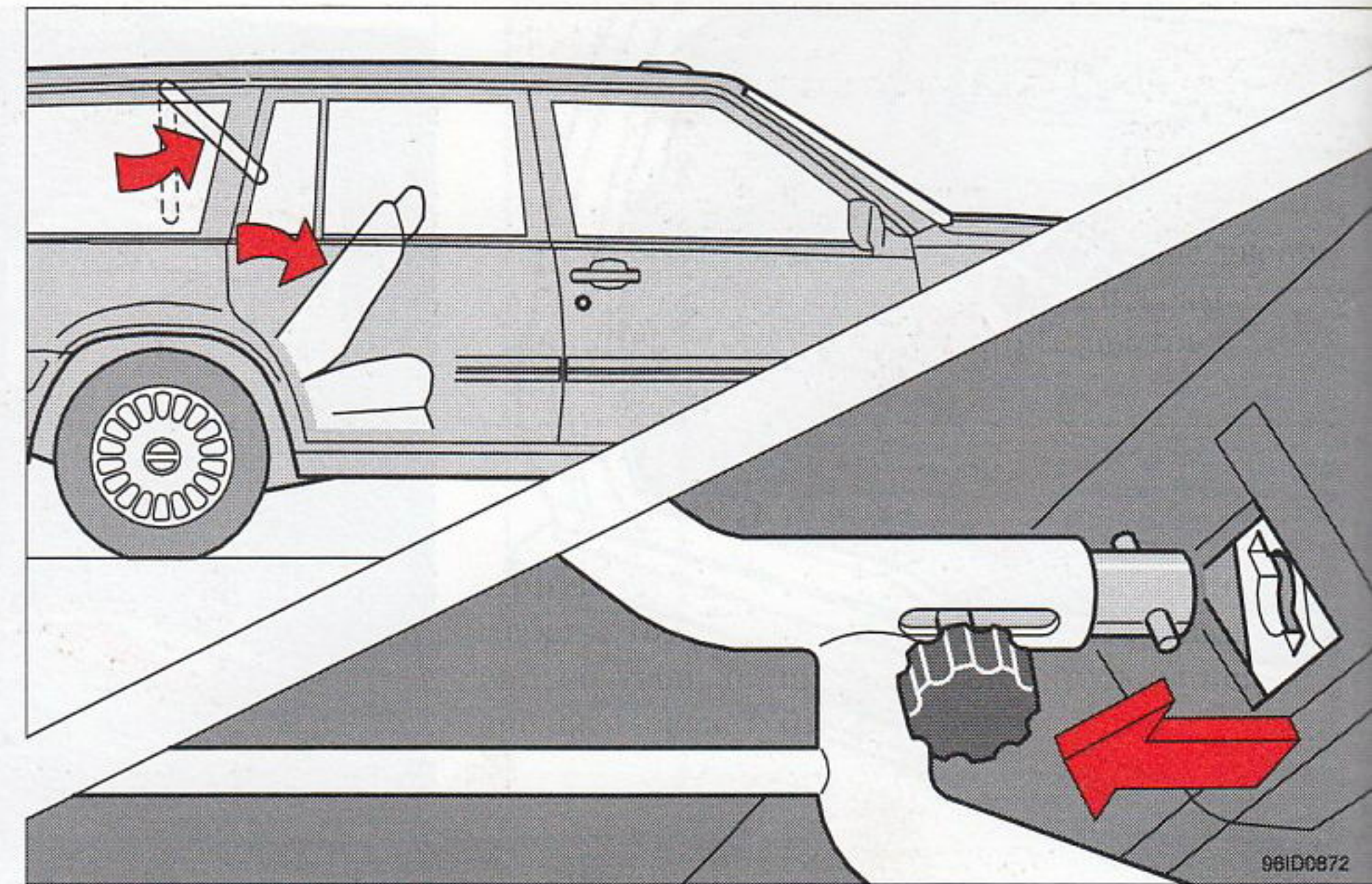
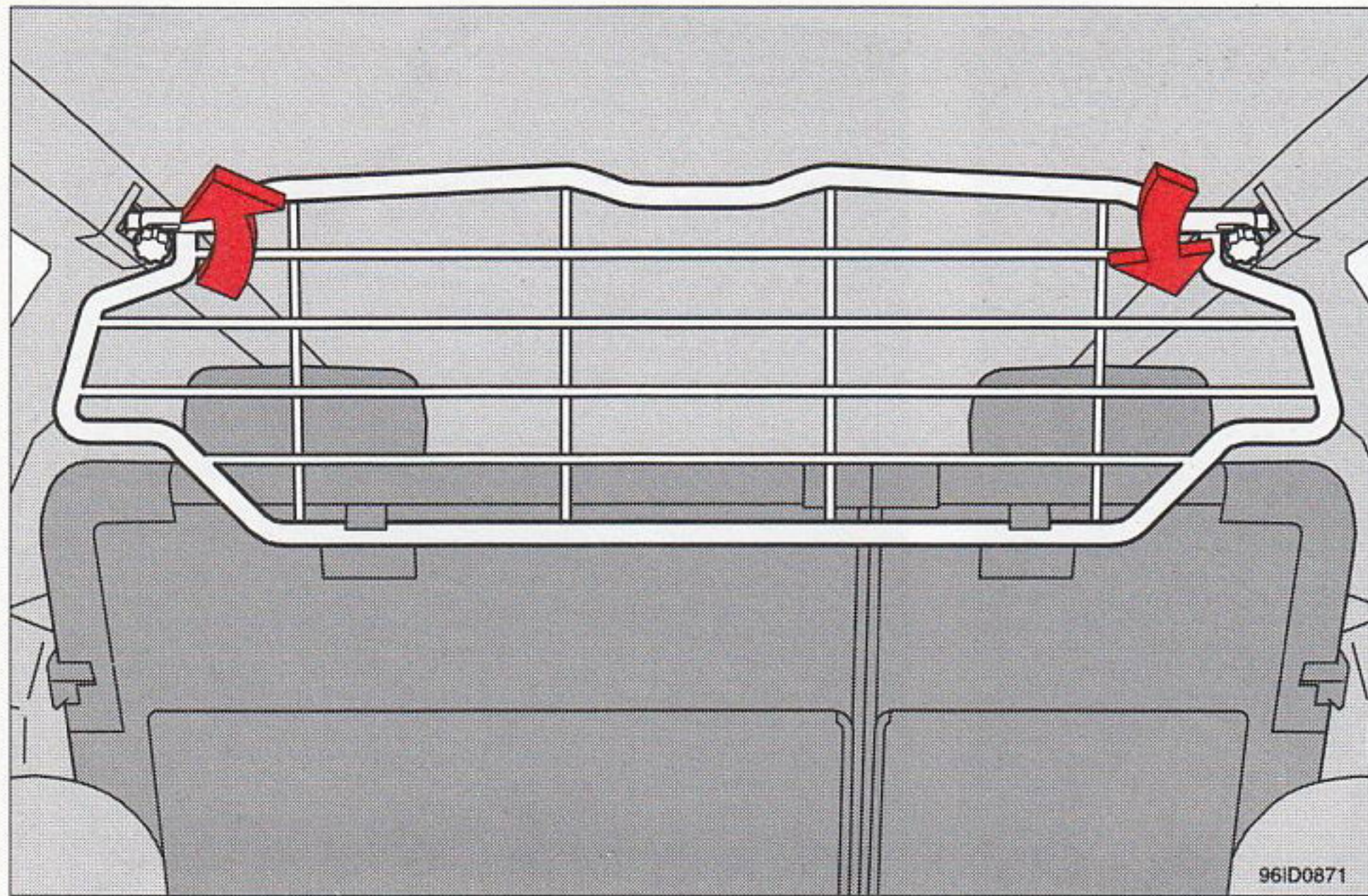

## Грузовая решетка

Ваш автомобиль может быть снабжен грузовой решеткой в качестве оборудования нестандартной комплектации по выбору покупателя. Грузовая решетка предотвращает грузы и перевозимых животных от бросков вперед при резком торможении. Грузовая решетка может быть сложена с закреплением ее на потолке, когда она не требуется.

## Грузовая решетка и дополнительное детское сиденье, обращенное назад

Если ваш автомобиль также снабжен дополнительным детским сиденьем, обращенным назад, и располагающимся в багажном отделении, вы должны без всяких исключений, снять грузовую решетку перед применением детского сиденья. В противном случае, при резком торможении, ребенок может получить серьезную травму, и для спасателей может оказаться невозможным доступ в багажное отделение.

При снятии грузовой решетки:

- Сложите вперед спинку заднего сиденья
- Отклоните грузовую решетку вперед
- Отсоедините (ослабьте) две круглые ручки на грузовой решетке и продвиньте их по направлению к центру
- Снимите грузовую решетку
- При установке грузовой решетки действуйте в обратном порядке



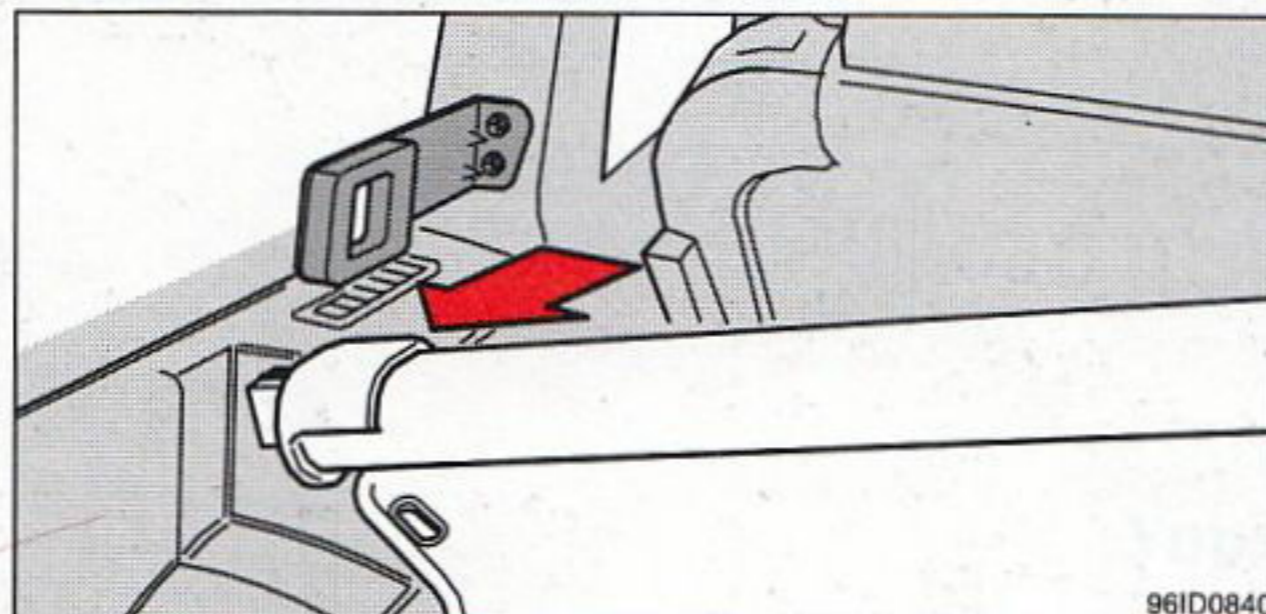
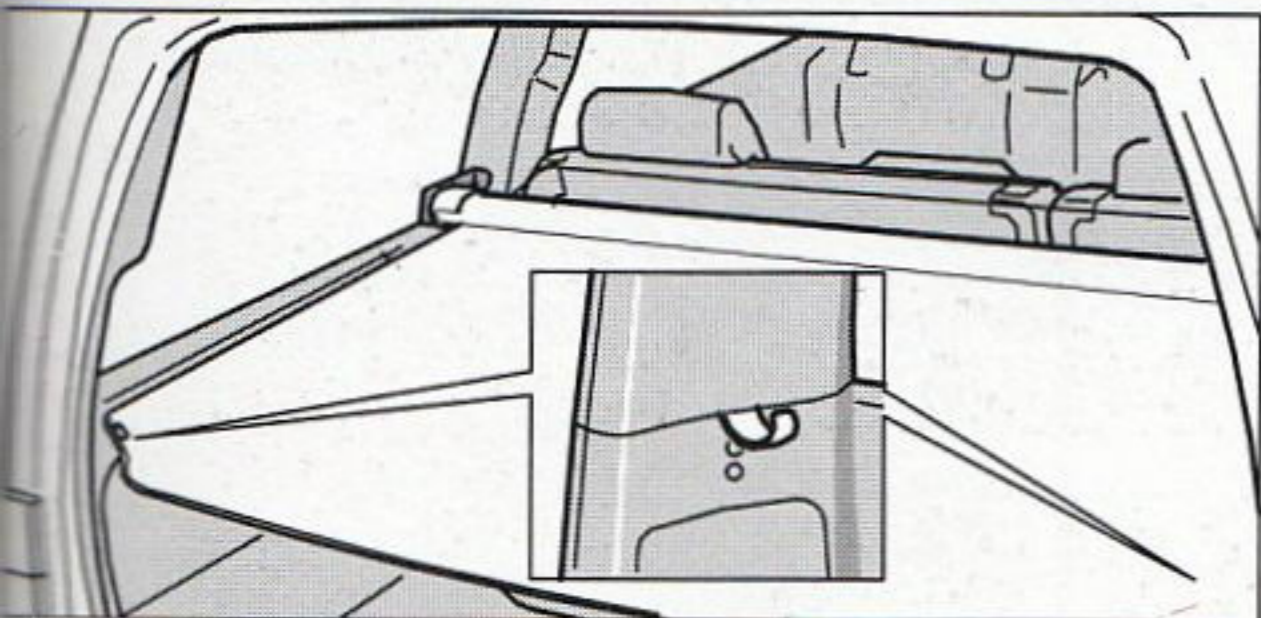
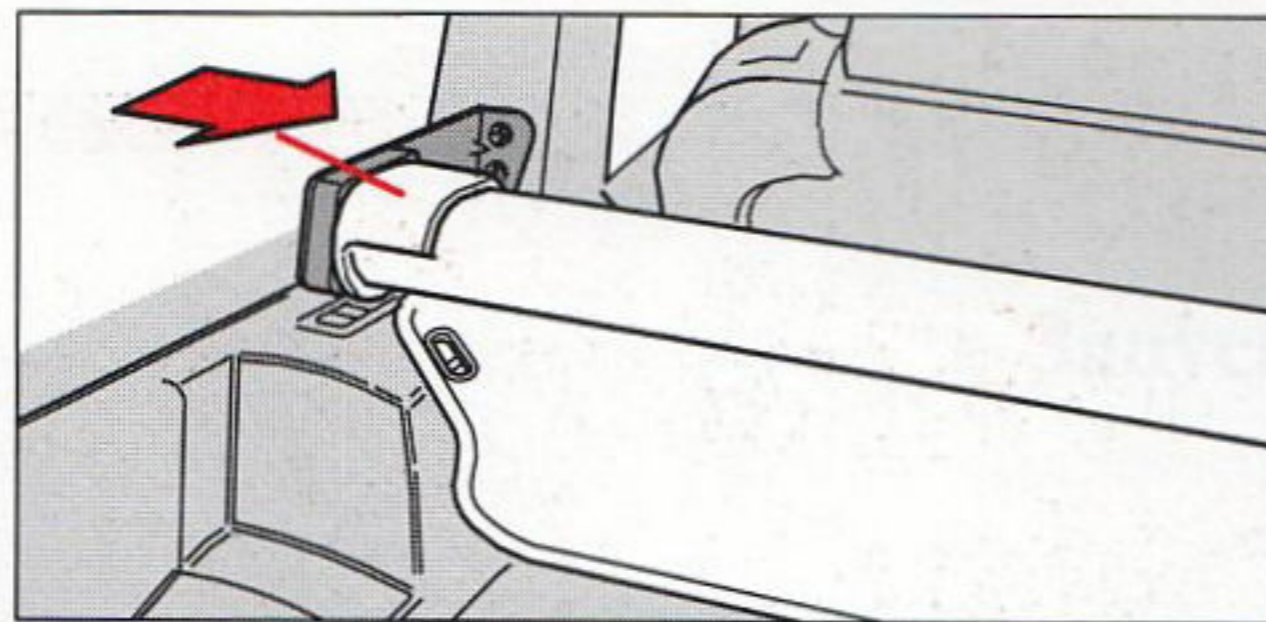
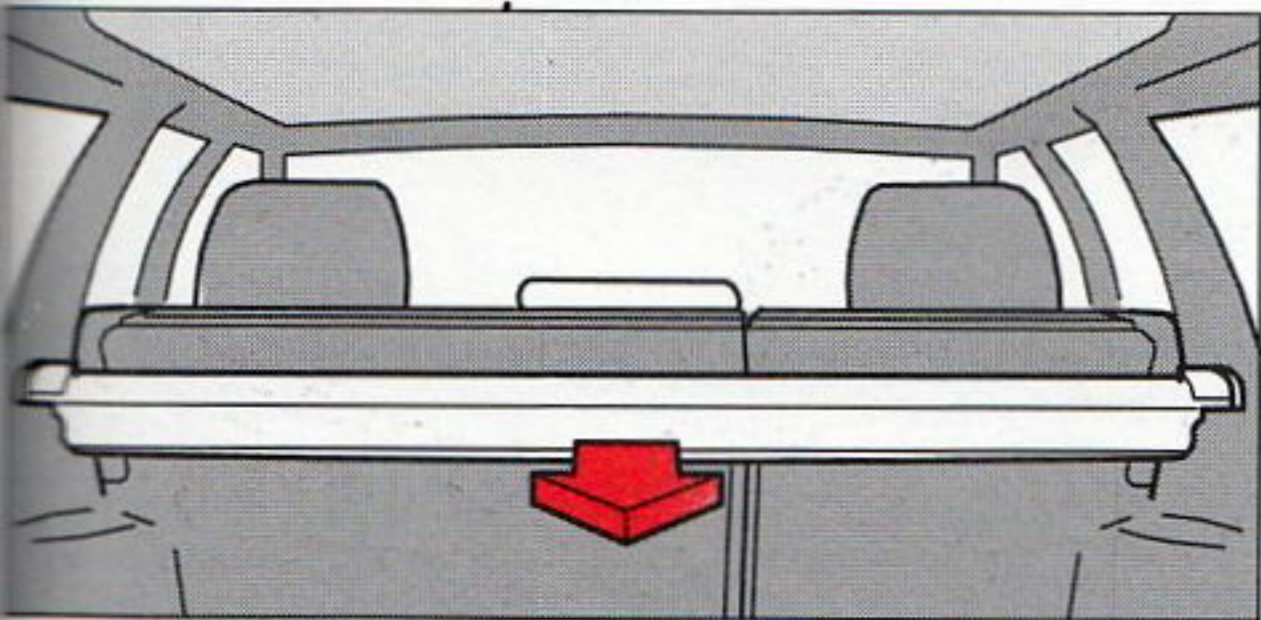

## Багажная покрывка

Ваш автомобиль может быть снабжен багажной покрывкой в качестве дополнительного нестандартного элемента комплектации по выбору покупателя. Вытягиваемая багажная покрывка располагается позади заднего сиденья и напоминает сворачивающуюся штору. Вытяните ее и прикрепите к задней части багажного отделения для закрытия находящегося в отделении груза от посторонних взглядов. (См. рисунок).

## Снятие багажной покрывки (см. рисунок)

Если, вследствие размеров перевозимого груза, вы пожелаете снять временно багажную покрывку:

- Продвиньте конец багажной покрывки в направлении к середине
- Потяните багажную покрывку в заднем направлении
- При установке действуйте в обратном порядке



## Запуск двигателя и вождение автомобиля

Заправка топливом, обкатка	3:2
Экономичное вождение автомобиля	3:3
Запуск двигателя	3:4
Ручная коробка передач	3:5
Автоматическая трансмиссия	3:6
Управление трансмиссией в движении, перегрев трансмиссии	3:9
Буксировка	3:10
Запуск двигателя от стороннего источника	3:11
Тормозная система	3:12
Вождение в зимних условиях	3:13
Буксировка прицепа	3:14
Дальние путешествия	3:16



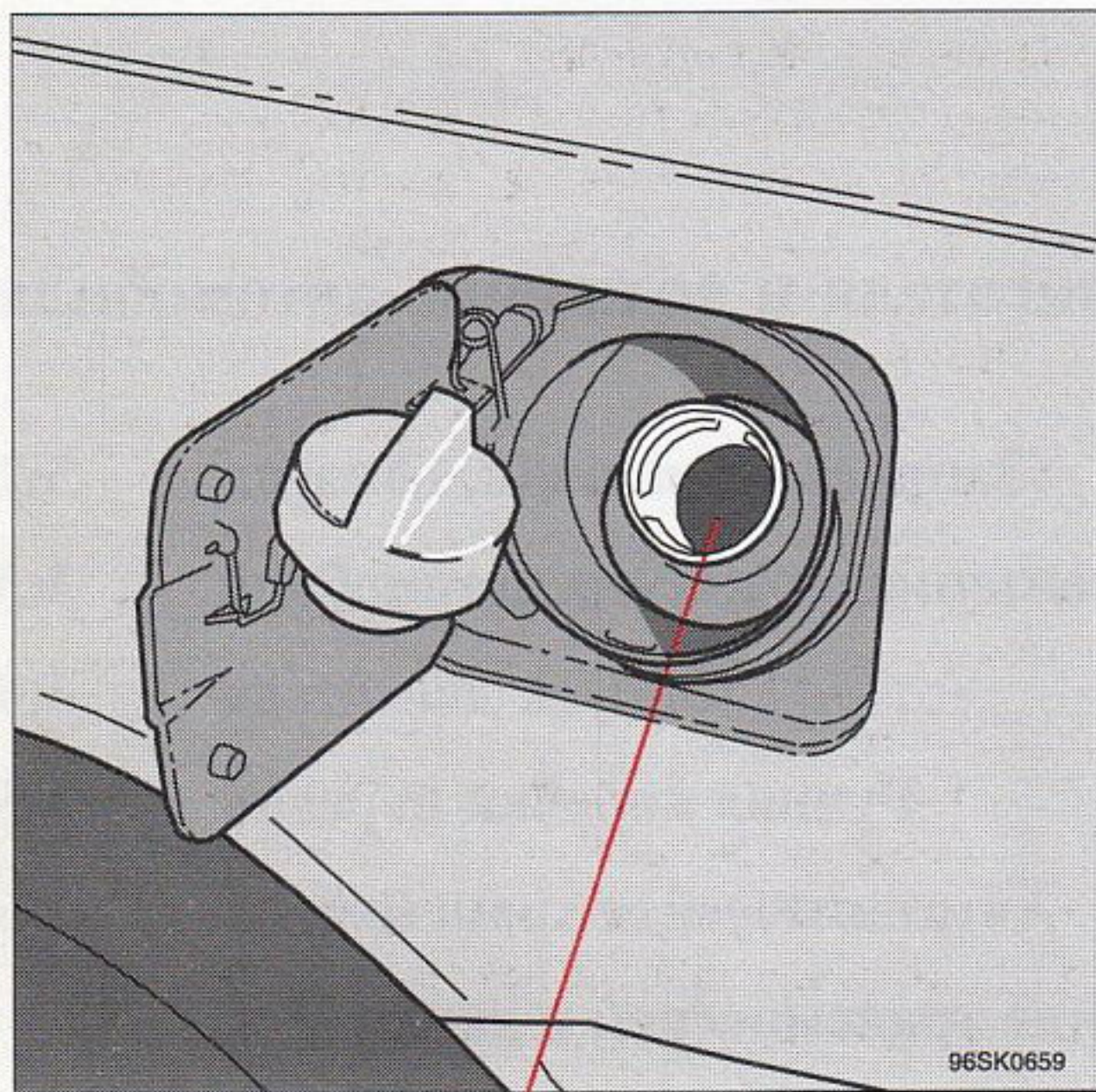

*Горловина топливного бака автомобилей с каталитическим нейтрализатором оборудована ограничителем*

Пробка топливного бака расположена за крышкой на левом крыле. Во время заправки вешайте пробку на кронштейн с внутренней стороны откидной крышки.

В жаркую погоду пробку следует открывать медленно, чтобы постепенно снизить давление паров топлива в баке. После окончания заправки навинтите пробку на горловину до щелчка. Дилеры Volvo располагают запирающимися пробками для бензобака, подходящими ко всем моделям Volvo.

**Ваш новый автомобиль на скользкой дороге**  
Приемы вождения автомобиля на скользкой дороге различаются в зависимости от того, установлена ли на нем ручная коробка передач, или автоматическая трансмиссия. Попрактикуйтесь в вождении по скользкой дороге в условиях полигона, чтобы почувствовать реакцию автомобиля.

## Обкатка

В период обкатки нельзя превышать следующие скорости:

Передача	1000 км	1000—2000 км
1-я	30 км/час	40 км/час
2-я	50 км/час	70 км/час
3-я	80 км/час	100 км/час
4-я	110 км/час	130 км/час
5-я	130 км/час	130 км/час

Не следует вести автомобиль на малой скорости при включенной высокой передаче. На автомобилях с автоматической трансмиссией первые 2000 км избегайте выжимания педали акселератора до пола для перехода на более низкую передачу («кик-даун»).

### Пользуйтесь бензином требуемого сорта

Автомобиль, оснащенный каталитическим нейтрализатором, во избежание выхода из строя катализатора должен эксплуатироваться только на неэтилированном бензине. Рекомендуется бензин с октановым числом 95. Некоторые поставщики бензина подмешивают к продаваемому бензину чистящие добавки. Эти добавки снижают вероятность образования нагара в двигателе, ухудшающего его эксплуатационные характеристики. Если Вы не уверены относительно того, содержит ли бензин, который Вы используете, эти добавки, проконсультируйтесь со специалистами фирмы Volvo.

**ВНИМАНИЕ!** Не следует примешивать в бензин чистящие добавки самостоятельно. Это можно делать лишь по настоятельной рекомендации специалистов со станции технического обслуживания Volvo.

Если Вы намереваетесь проехать на автомобиле в страны, где неэтилированный бензин или бензин с требуемым октановым числом труднодоступен, обратитесь за советом на станцию технического обслуживания Volvo.



Экономичности вождения можно достигнуть, прогнозируя дорожную ситуацию, избегая резких рывков с места и торможений, выбирая скорость автомобиля в соответствии с дорожными условиями. Запомните следующие правила:

- Прогревайте двигатель до рабочей температуры как можно быстрее, двигаясь без больших ускорений. Холодный двигатель потребляет больше топлива и подвергается более интенсивному износу.
- Избегайте поездок на короткие расстояния, при которых двигатель не успевает прогреваться.
- Ведите автомобиль плавно, без резких ускорений и торможений.
- Не превышайте предельные значения скорости.
- Не возите с собой ненужных вещей (лишний груз).
- Регулярно проверяйте давление в шинах (холодные шины).
- Снимайте зимние шины по окончании сезона с опасностью выпадения снега и образования льда.
- Помните, что багажник на крыше, скобы для крепления лыж и т.п. повышают сопротивление воздуха и, следовательно, приводят к повышенному расходу топлива.

**Правильный выбор передач также дает экономию топлива.**

- Переходите с 1-й передачи на 2-ю при скорости порядка 20 км/час.  
Переходите со 2-й передачи на 3-ю при скорости порядка 35 км/час.  
Переходите с 3-й передачи на 4-ю при скорости порядка 50 км/час.  
Переходите с 4-ой на 5-ю передачу приблизительно при скорости 70 км/ч.

**Состояние автомобиля**

Содержите кузов и двигатель в чистоте. Перечислим некоторые другие факторы, влияющие на экономию топлива:

- чистота свечей
- правильная установка момента зажигания
- чистый воздушный фильтр
- правильные зазоры клапанов
- рекомендованные сорта моторного масла, регулярность его замены и замены масляного фильтра
- правильная регулировка системы впрыска и зажигания топлива
- правильная регулировка тормозов
- правильные углы установки передних колес
- правильное значение давления в шинах

Не забывайте, что самым важным фактором, влияющим на экономию топлива, являетесь Вы сами, в частности, Ваши приемы работы с педалями акселератора и тормоза и переключения передач.

## **ПРЕДУПРЕЖДЕНИЕ!**

### **Каталитический нейтрализатор!**

Рабочая температура каталитического нейтрализатора — несколько сотен градусов. Поэтому не останавливайте автомобиль над горючими материалами, которые могут воспламениться при соприкосновении с нейтрализатором (например, высокая трава).





## Операции при запуске

- 1 Поставьте автомобиль на стояночный (ручной) тормоз.
- 2 При ручной коробке передач: Поставьте рычаг переключения передач в нейтральное положение.  
Выжмите педаль сцепления.  
При автоматической коробке передач: Переведите рычаг селектора в положение P или N.  
Ручная коробка передач: Рычаг переключения передач в нейтральном положении и педаль муфты сцепления полностью нажата.  
Это особенно важно при очень низких температурах.
- 3 Педаль акселератора трогать не нужно.
- 4 Поворотом ключа зажигания включите стартер. Если через 5—10 секунд двигатель не заработает, отпустите ключ и повторите попытку запуска.
- 5 Если после двух попыток двигатель не запускается, нажмите педаль акселератора до половины ее хода, после чего поверните ключ зажигания в положение запуска. Как только двигатель «прихватится», медленно отпустите педаль акселератора.

## Запуск двигателя с электронным устройством затруднения запуска

Двигатель запускается обычным образом. Если используется неподходящий ключ, двигатель остановится через 2 секунды. Если ключ удерживается в положении вождения более 4 минут, ключ должен быть повернут назад и двигатель должен быть снова запущен.

## Запуск в очень холодную погоду

Холодный запуск при большой высоте (свыше 1800 м) можно облегчить, выжав педаль акселератора до половины ее хода и удерживая ее в этом положении во время работы стартера (пункт 4 процесса запуска).

После запуска двигателя и набора рабочих оборотов постепенно отпустите педаль.

**Если двигатель не запускается или работает с перебоями, обратитесь к Вашему дилеру Volvo.**

**Непосредственно после холодного запуска не давайте двигателю больших оборотов.**

Нельзя запускать с помощью буксировки двигатель автомобиля, оборудованного каталитическим нейтрализатором. В противном случае можно повредить каталитический нейтрализатор.

## 6-цилиндровый двигатель

Эти двигатели оборудованы гидравлическими толкателями клапанов, автоматически поддерживающими нужные зазоры. В первые секунды работы двигателя в процессе наполнения толкателей маслом может прослушиваться стук клапанов. Если автомобиль не эксплуатировался в течение длительного времени, этот стук может прослушиваться в течение 15 минут. Это, однако, нормальное явление.

**ВНИМАНИЕ:** До исчезновения стука клапанов не форсируйте двигатель свыше 3000 об/мин.

### **ПРЕДУПРЕЖДЕНИЕ! Окись углерода!**



При запуске двигателя в гараже откройте настежь ворота. Выхлопные газы содержат окись углерода, которая не имеет запаха и обладает потенциальной смертельной опасностью.



## Блокировка включения задней передачи

В этой коробке передач предусмотрена блокировка непреднамеренного включения задней передачи при переключении с 5-й передачи на 4-ю. Блокировка включается при передвижении рычага к положению 5-й передачи. Блокировка выключается при передвижении рычага к положению нейтрали (между 3-й и 4-й).

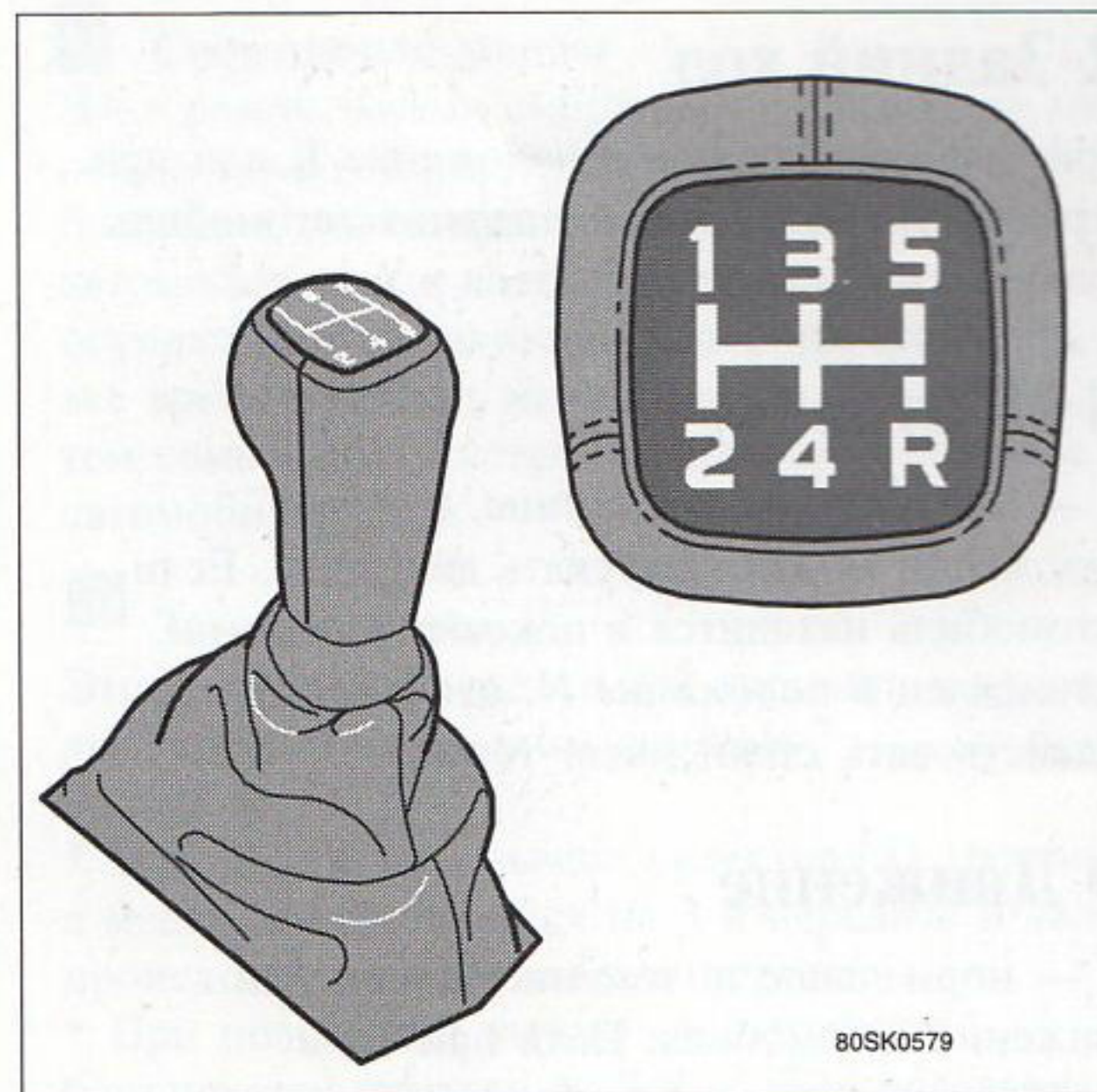

Положения рычага переключения передач

## Положения рычага переключения передач ручной коробки передач

Перед переключением передач выжмите педаль сцепления до отказа.

Во время движения не держите ногу на педали сцепления.

При скоростях свыше 70 км/час применяйте 5-ю передачу как можно чаще — это даст экономию топлива.

Во избежание излишнего износа коробки передач следуйте схеме, указанной на рычаге переключения передач. Например, не переключайте непосредственно от второй к пятой передаче.

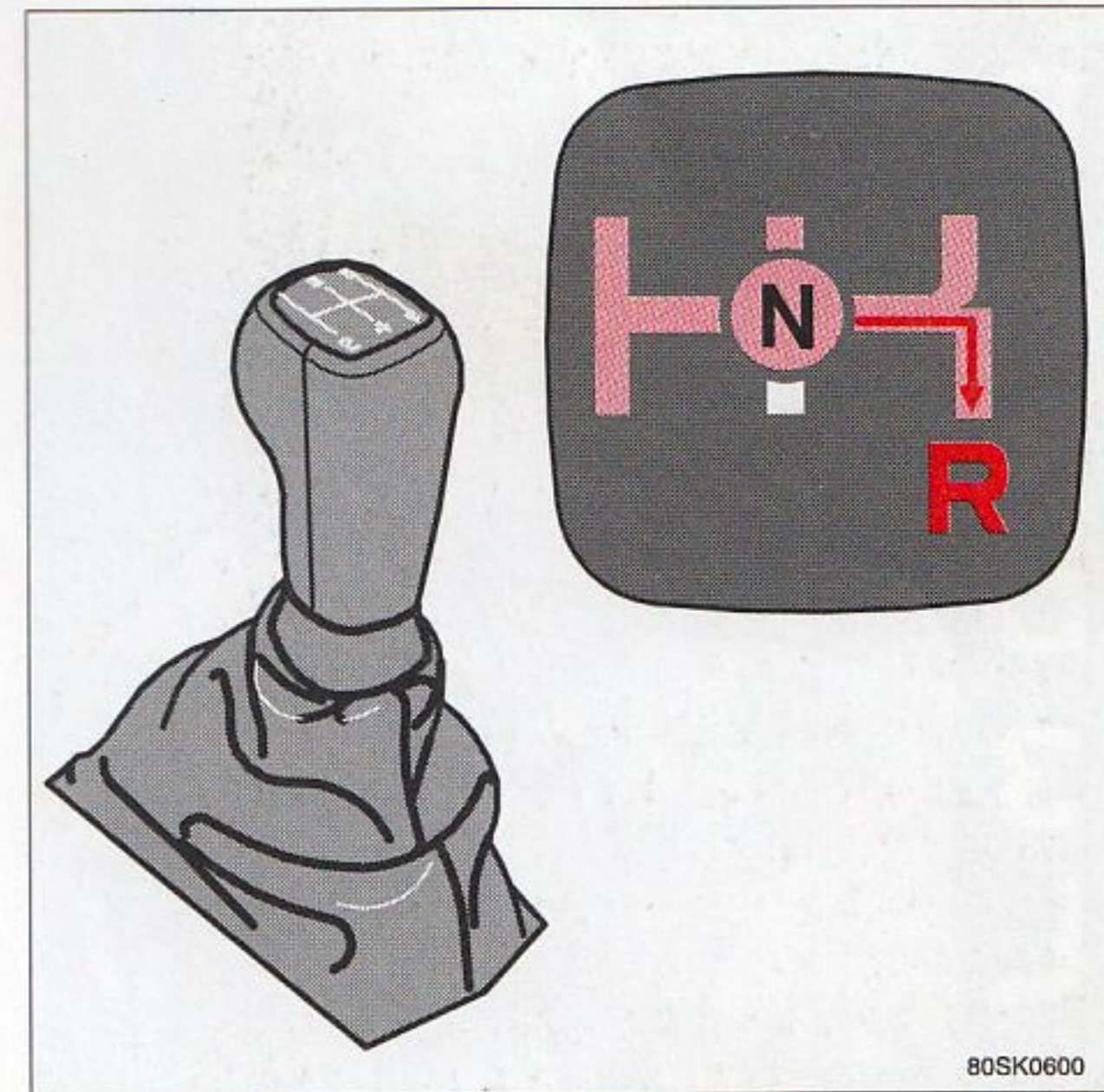

Положение задней передачи

## Положение задней передачи

Для включения задней передачи рычаг сначала необходимо поставить в нейтральное положение. Задняя передача полностью синхронизирована, и поэтому может быть включена даже если автомобиль движется.

### ПРЕДОСТЕРЕЖЕНИЕ!



Не включайте заднюю передачу, если автомобиль движется вперед.



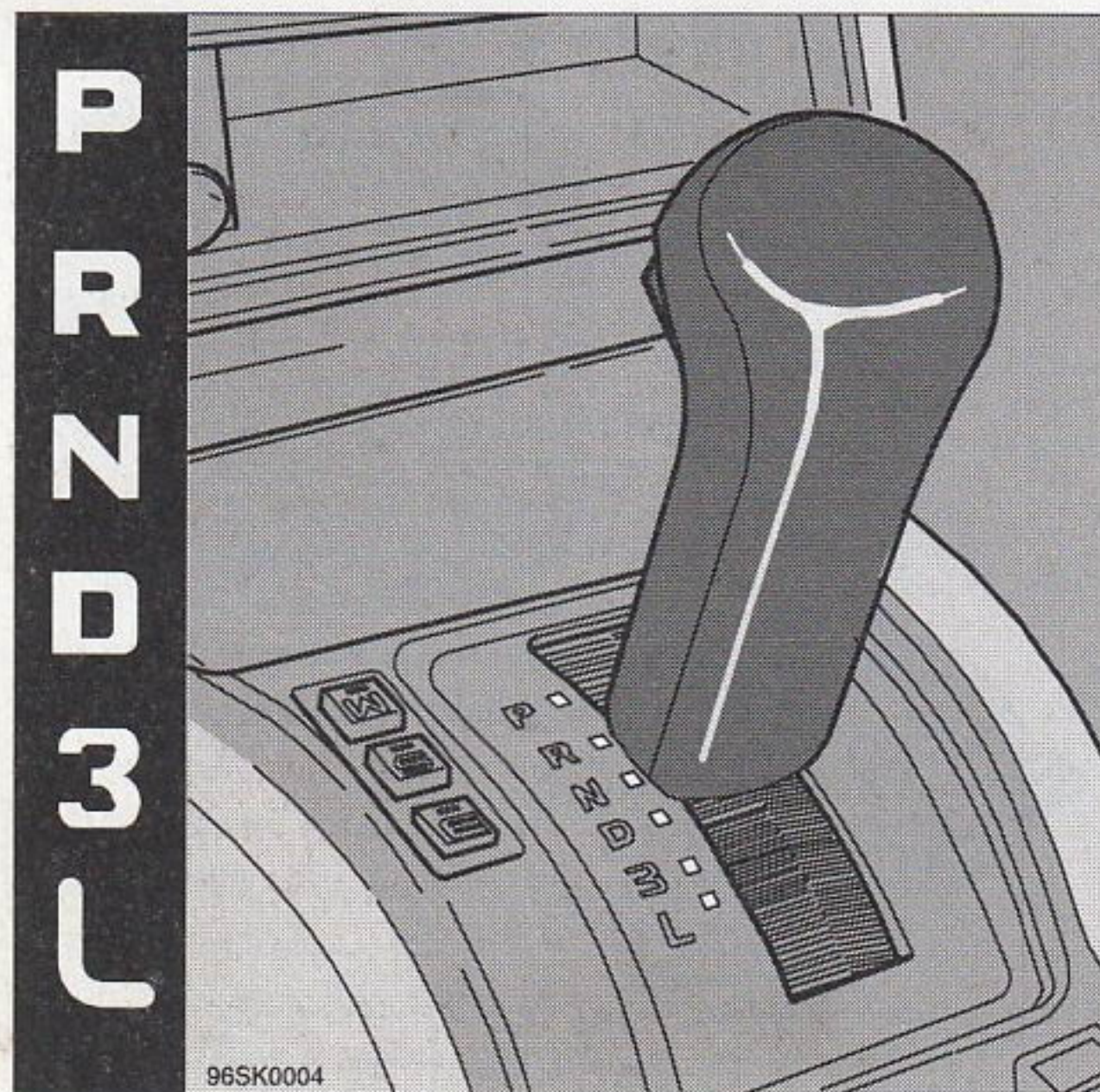

Положения селектора

## Положения рычага селектора коробки передач

### **P** — Стоянка

Помещайте рычаг селектора в это положение при запуске двигателя и при установке автомобиля на стоянку.

Не оставляйте автомобиль с работающим двигателем! Если кто-нибудь внутри автомобиля случайно передвинет рычаг селектора из положения P, автомобиль может начать двигаться.

При установке рычага в положение P автомобиль должен полностью находиться в покое! В положении P в коробке передач включается механический стопор. При остановке автомобиля на склоне всегда необходимо задействовать стояночный тормоз!

### **R** Задний ход

При установке рычага в положение R или при перемещении из этого положения автомобиль должен полностью находиться в покое!

### **N** Нейтраль

N — нейтральное положение, в этом положении можно запускать двигатель. Если автомобиль находится в покое и рычаг установлен в положение N, необходимо задействовать стояночный тормоз.

### **D** Движение

D — нормальное положение рычага при движении автомобиля. Если при этом установлен режим переключения E или S, переключение передач в коробке происходит автоматически в соответствии со значениями ускорения и скорости автомобиля. При установке рычага из R в положение D автомобиль должен находиться в покое.

### **3** Пониженные передачи

В режимах переключения E или S также происходит автоматическое переключение между 1-й, 2-й и 3-й передачами.

Однако передача выше 3-й не включается. Положение 3 можно выбирать в следующих случаях...

при движении по холмистой местности для получения более мощного торможения двигателем.

### **L** Пониженные передачи

**Коробка передач не выполняет переключений на повышение в положении L!**

Положение L следует выбирать в том случае, когда Вы хотите вести автомобиль на первой или второй передаче и не хотите переключаться на высшую передачу (например, при вождении автомобиля по холмистой местности, в условиях которой положение L обеспечивает наилучшую тормозную мощность двигателя). Если при вождении в экономичном режиме скорость движения по дороге падает ниже 40 км/час или 30 км/час (для двигателей B6304 и B6254, соответственно), произойдет весьма осязаемое переключение коробки передач со второй передачи на первую. При вождении в спортивном режиме такое же весьма осязаемое переключение коробки передач происходит, когда скорость падает ниже 10 км/час.



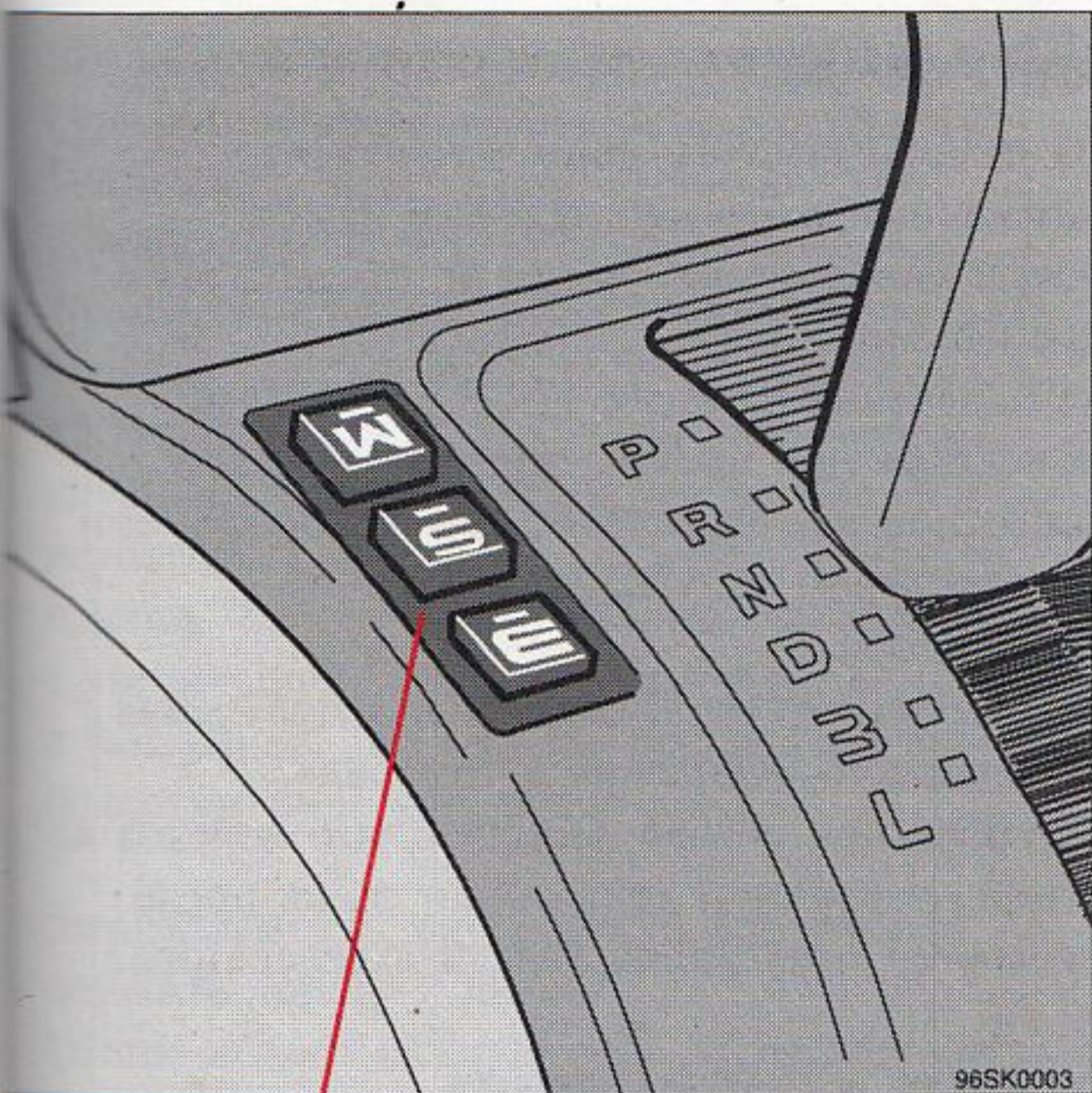

Выбор режима переключения

## Выбор режима переключения

Клавиши, располагающиеся слева от рычага селектора, служат во время движения для выбора режима переключения передач E, S или W.

### **E** Экономичный режим

Как правило, применяется именно этот режим. Выбирается такая стратегия переключения передач, чтобы обеспечивать оптимальный расход топлива.

### **S** Спортивный режим

Этот режим назван спортивным, поскольку он обеспечивает характеристики автомобиля, близкие к характеристикам спортивных автомобилей. Здесь переключения передач осуществляется таким образом, что двигатель все время работает на повышенных оборотах, и тем самым достигается повышение мощности автомобиля.

### **W** Зимний режим

Этот режим выбирается при трогании с места и движении по скользким дорогам.

Режим W

- \* При положении рычага селектора D трогание с места осуществляется на 3-й передаче и далее происходит переход на 4-ю передачу.
- \* При положении рычага селектора 3 блокируется переход со 2-й на 3-ю передачу.
- \* При положении рычага селектора L блокируется переход со 1-й на 2-ю передачу.
- \* Во всех этих положениях сохраняется возможность применения приема «кик-даун», т.е. быстрого нажатия на педаль акселератора до пола с целью перехода на низшую передачу.

При выборе режима W на панели приборов загорается индикаторная лампа ▲.

Для отключения зимнего режима необходимо повторно нажать на клавишу W, при этом автоматически установится предварительно выбранный режим S или E. Мигание индикаторной лампы ▲ свидетельствует о наличии неисправностей в автоматической коробке передач. В этом случае обратитесь к своему дилеру Volvo. В случае замедленной реакции автомобиля переведите рычаг переключения передач в положение L.

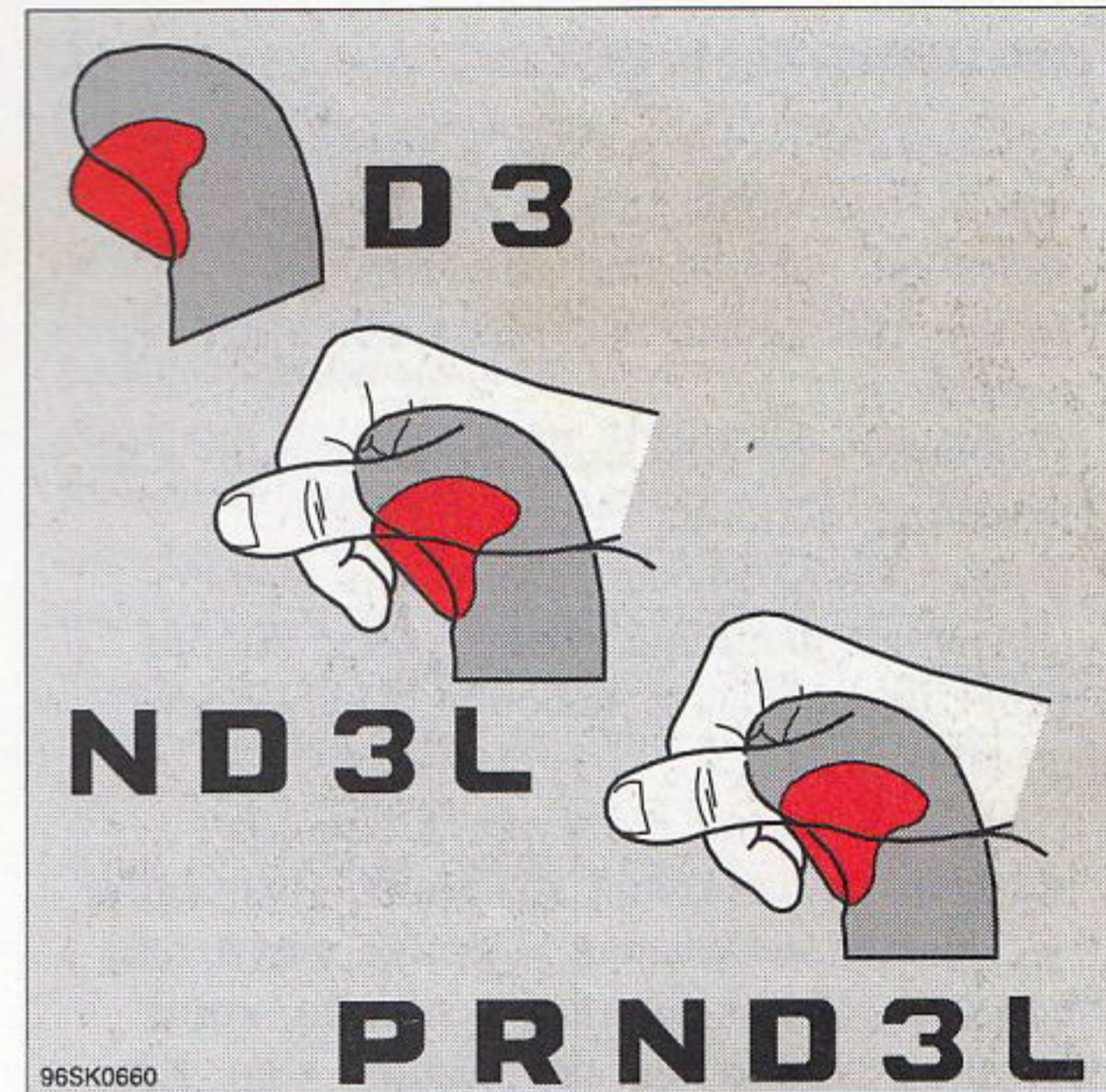

Положение кнопки на рычаге селектора

## Защелка на рычаге селектора

Всегда можно передвигать рычаг селектора между положениями D и 3, однако передвижения рычага в другие положения заблокированы защелкой, которая освобождается нажатием кнопки на ручке рычага.

Легкое нажатие на кнопку дает возможность передвигать рычаг между положениями N, D, 3 и L. Полное нажатие кнопки позволяет также перемещать рычаг в положения R и P.



## Трогание с места

- 1 Установите рычаг выбора в положение **P** или **N**. (В любом другом положении двигатель невозможно запустить.)
- 2 Поворотом ключа зажигания запустите двигатель.
- 3 Примените ручной стояночный тормоз или нажмите слегка на педаль тормоза (в противном случае автомобиль начнет медленное движение, когда рычаг выбора будет перемещен в любое из положений движения).
- 4 Поместите рычаг селектора в одно из желаемых положений вождения. Подождите — имеется небольшая задержка перед тем, как передача включится, особенно, когда выбрано положение «R» (задний ход). Как только автомобиль начнет медленно «ползти», ... освободите тормоз и нажмите на педаль акселератора.

**Двигатель должен работать на холостом ходу.**

**Для предотвращения резкого зацепления шестерен и чрезмерного износа коробки передач, не начинайте движения до тех пор, пока коробка передач не выполнит правильное зацепление.**

## Буксировка прицепа

### Автоматическая трансмиссия

- При буксировке по крутым склонам и при длительном движении с малой скоростью выбирайте положение **L**. Избегайте, однако, частых повторных переключений передач, поскольку это может привести к перегреву масла в коробке передач. При движении в горной местности с длительными подъемами выбирайте положение **L** или **3**.
- При движении на продолжительных крутых спусках необходимо выбирать положение **L**, а на менее крутых спусках — положение **L** или **3** в целях усиления эффекта торможения двигателем.
- Для удержания автомобиля в покое на наклонной поверхности применяйте стояночный тормоз, а не педаль акселератора, что может привести к перегреву масла в коробке передач.

### Автоматическая коробка передач — запуски при низких температурах

При запуске и трогании в условиях низких температур переключения передач могут иногда выполняться с трудом. Это вызывается инертностью (большой вязкостью) масла в коробке передач при низких температурах.

Если двигатель запускается при низких температурах, перемена передач на повышение выполняется позднее, чем при нормальных условиях, для того, чтобы **уменьшить** вредные выбросы в выхлопных газах.

## «Кик-даун»

Для автоматического переключения на пониженную передачу, нажмите педаль дроссельной заслонки резко до предела ее перемещения.

Переключение на более высокую передачу происходит при превышении автомобилем предельной для данной передачи скорости или при некотором отпускании педали акселератора.

«Кик-даун» можно применять для получения значительного ускорения автомобиля, например, при обгоне. Помните, что переход на четвертую передачу происходит лишь после некоторого отпускания педали акселератора.

## Режим «запирания»

При работе автоматической трансмиссии предусмотрен режим «запирания». Его включение при определенных условиях уменьшает обороты двигателя и экономит топливо. Принцип «запирания» основывается на том факте, что гидротрансформатор коробки передач расцепляется для переключений между 2-й, 3-й и 4-й передачами. Субъективно включение запирания чувствуется как дополнительное переключение передач.



**Вес автомобиля влияет на его управляемость**

При нормальном собственном весе Ваш автомобиль имеет недостаточную управляемость. Это означает, что рулевое колесо необходимо поворачивать несколько больше, чем это диктует изгиб дороги. Такая конструктивная особенность автомобиля улучшает устойчивость и уменьшает вероятность заноса задних колес. Помните, однако, что это свойство может изменяться с увеличением нагрузки. Чем тяжелее груз в багажнике, тем меньше проявляется свойство недостаточной управляемости.

**Управляемость, способность автомобиля держать дорогу и шины**

Шины играют важную роль в управляемости автомобиля и его способности держать дорогу. Для точного управления существенны тип шин (радиальные) и давление в них. Поэтому при установке новых шин важно устанавливать шины того же размера и типа (и желательно того же изготовителя), что были установлены ранее, а также точно следовать рекомендациям по поводу давления в них на стр 4:3.

**Не продолжайте движение с открытым багажником**

При движении с открытым багажником есть риск проникновения в салон выхлопных газов (и окиси углерода в том числе). Во избежание этого:

- Закройте все окна
- Установите управление отопителем в режим  и включите вентилятор отопителя на полные обороты, т.е. в положение 5.

**Перегрев**

Вероятность перегрева системы охлаждения в условиях жаркой погоды увеличивается в следующих случаях:

- при буксировке прицепа на протяженных подъемах при полном открытии дроссельной заслонки.
- при работе двигателя на холостом ходу и включенном кондиционировании воздуха.
- при выключении двигателя сразу после движения с большой скоростью.
- при установке дополнительных фар перед решеткой радиатора.

Во избежание перегрева:

Сбавьте скорость при буксировке прицепа на протяженных подъемах. Выключите кондиционер.

- Без необходимости не оставляйте двигатель работающим на холостых оборотах.
- Не выключайте двигатель сразу после движения с большой скоростью.

**Автоматическая блокировка дифференциала\***

При скоростях движения 5—40 км/час при пробуксовке одного из ведущих колес дифференциал автоматически блокируется. Блокировка дифференциала улучшает распределение мощности между ведущими колесами на скользком покрытии, направляя основную мощность к колесу с большим сцеплением с дорогой. Дифференциал блокируется также при движении задним ходом. Включение и выключение блокировки дифференциала производится автоматически.

\*Для некоторых рынков сбыта.

**ПРЕДУПРЕЖДЕНИЕ!**

Дополнительный коврик на полу под ногами водителя может мешать движению педали акселератора. Убедитесь, что педаль акселератора свободна.



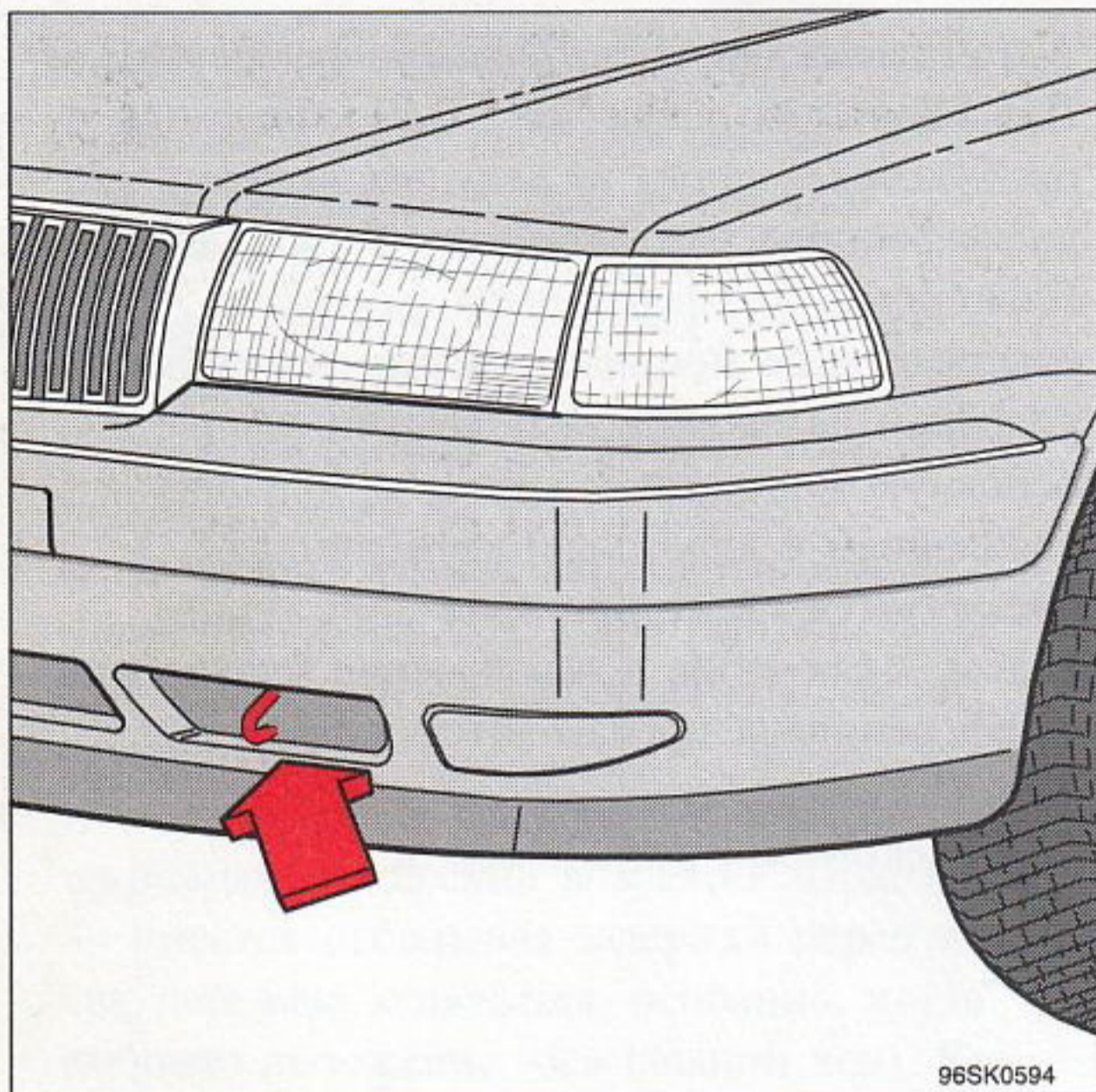

Передняя буксировочная проушина

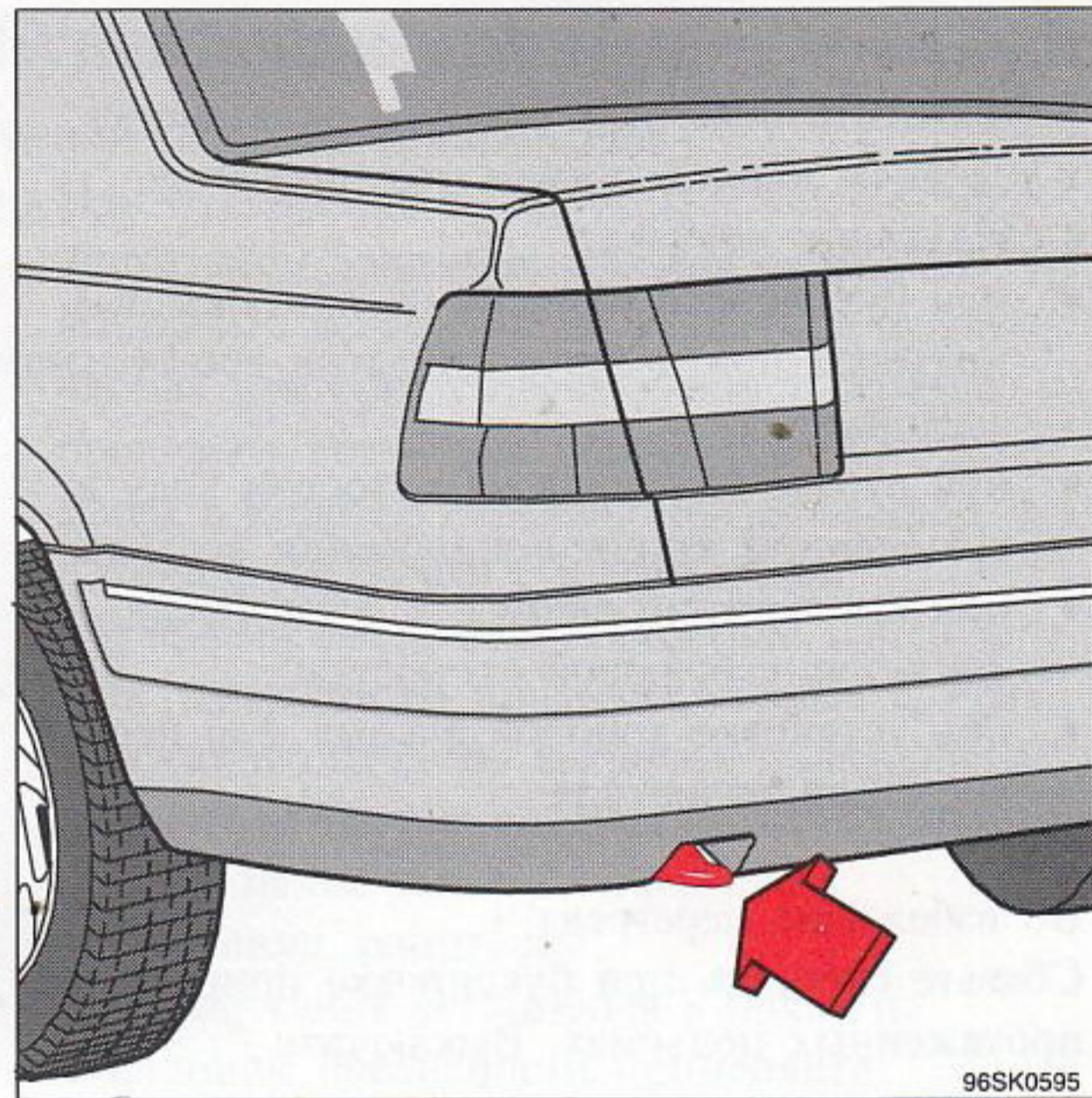

Задняя буксировочная проушина

## Буксировка

При буксировке Вашего автомобиля соблюдайте следующие предосторожности:

- Отпереть рулевое колесо.
- В большинстве стран скорость буксировки ограничена законом.
- При заглушенном двигателе сервоусилитель тормоза не работает, поэтому усилие, которое необходимо приложить к педали тормоза, увеличивается приблизительно в четыре раза. По той же причине рулевое управление будет более тяжелым.
- Двигаться необходимо как можно более плавно. Чтобы избежать рывков, старайтесь следовать по оси движения буксирующего автомобиля.

## Автоматические трансмиссии

- Рычаг селектора должен быть в положении N, коробка передач должна быть правильно отрегулирована и иметь правильный уровень масла.
- Максимальная разрешенная скорость буксировки — 20 км/час, максимальное расстояние буксировки — 30 км.
- Если есть сомнения в правильности уровня масла в коробке передач или в ее исправности, необходимо буксировать автомобиль с погрузкой **ведущих колес на буксирующийся автомобиль**.
- Нельзя запускать двигатель при помощи буксировки. По поводу запуска двигателя с помощью стороннего источника см. следующую страницу.

## Запуск двигателя при помощи буксировки

Двигатели автомобилей, оборудованных автоматической трансмиссией, нельзя запускать при помощи буксировки.

Двигатели автомобилей, оборудованных каталитическим нейтрализатором, нельзя запускать при помощи буксировки. (См. раздел о запуске в случае разряженной аккумуляторной батареи.)

## Автомобили с ручной коробкой передач и без каталитического нейтрализатора

Буксируемый автомобиль трогается с места и движется с постоянной скоростью.

В буксируемом автомобиле необходимо действовать следующим образом:

- включить зажигание
- выжать педаль сцепления и включить 3-ю или 4-ю передачу. Выждать, когда скорость автомобиля выровняется и медленно отпустить педаль сцепления. После запуска двигателя еще раз выжать педаль сцепления.

## Буксировка

**ВНИМАНИЕ:** Буксировочные проушины служат только для буксировки автомобиля по дороге. Их нельзя применять для вытягивания автомобиля из канавы и проч., т.е. в тех случаях, где необходима профессиональная помощь.



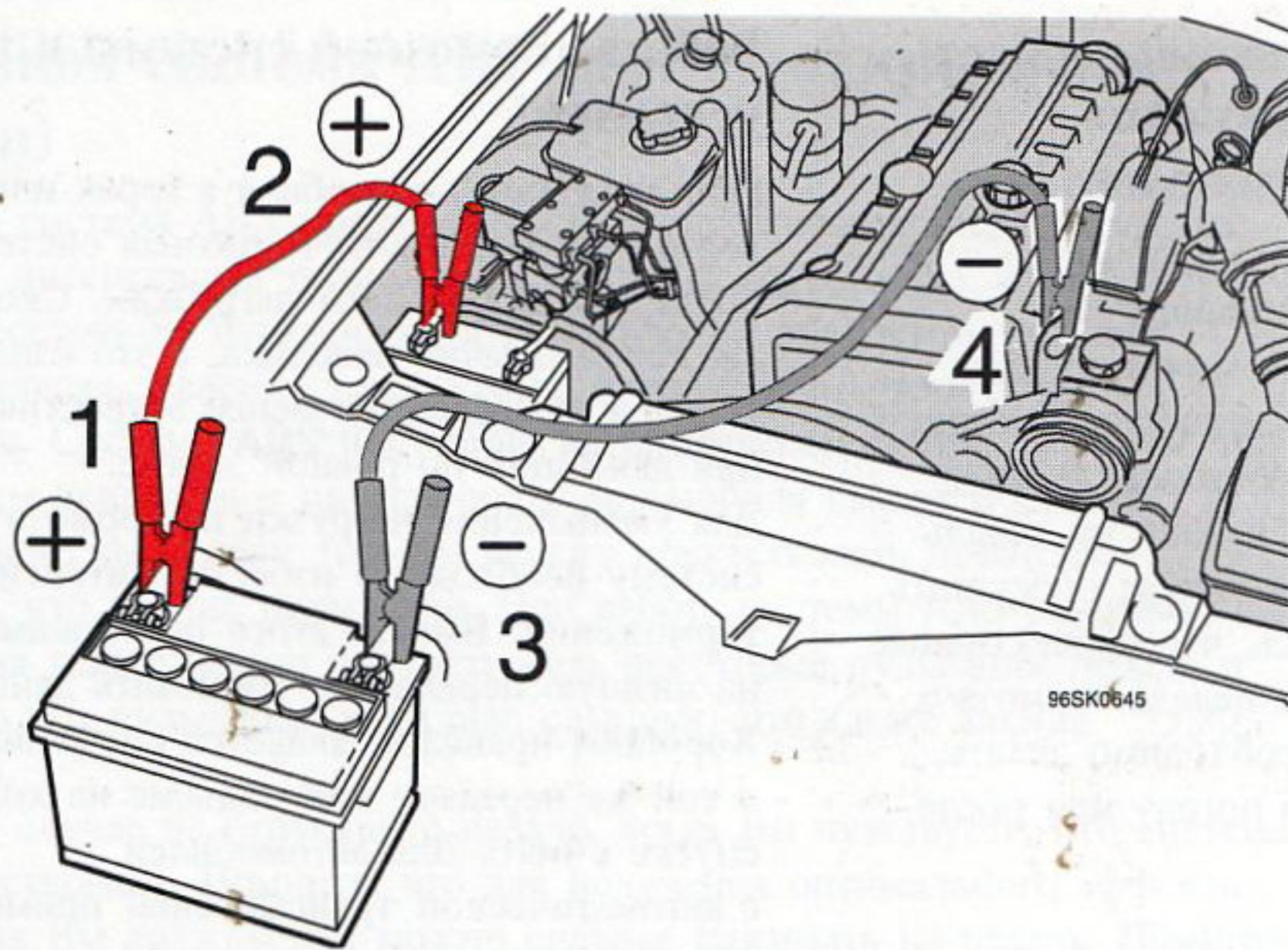

## ПРЕДУПРЕЖДЕНИЕ!

В аккумуляторы залита серная кислота, которая может причинить серьезные ожоги. Если кислота попадет в глаза, на кожу или одежду, ее необходимо смыть большим количеством воды. Если пострадали глаза, следует немедленно обратиться к врачу.

## Запуск двигателя от стороннего источника

При разряженном аккумуляторе для запуска двигателя можно применять сторонний источник. Для исключения опасности взрыва настоятельно рекомендуется следующее:

- Убедитесь, что зажигание выключено.
- Проверьте напряжение стороннего источника. Оно должно быть равно 12 В.
- При использовании пусковых проводов проявите осторожность, чтобы другой автомобиль не коснулся Вашего автомобиля.
- Сначала обеспечьте контакт положительной клеммы (красный провод, P или +) сторонней батареи (1) с положительной клеммой разряженной батареи (2), а затем подсоедините черный провод к отрицательной клемме (синий провод, N или -), другого автомобиля (3). Во избежание искрообразования при запуске убедитесь в надежности контактов.

- Присоедините другой конец провода к массе Вашего автомобиля вдали от аккумулятора, например к одной из проушин для подъема двигателя (4).
  - Запустите двигатель другого автомобиля и дайте ему поработать несколько минут с оборотами, несколько превышающими обороты холостого хода (около 1500 об/мин).
  - Запустите двигатель.
- В процессе запуска не трогайте зажимы проводов!**  
**Не приближайтесь к аккумуляторам!**
- После запуска двигателя снимите провода в обратном порядке.



## При возникновении неисправности в тормозном контуре загорается красная предупреждающая лампа



При этом педаль тормоза может утапливаться несколько глубже и быть более «мягкой», чем обычно. Для обеспечения нормальной интенсивности торможения придется применить некоторое дополнительное усилие. Зажигание лампы **во время движения** или торможения означает, что низок уровень тормозной жидкости. Следует немедленно остановиться и проверить уровень тормозной жидкости в бачке (положение тормозного бачка показано на задней обложке).

Если уровень тормозной жидкости **в каком-либо из отделений тормозного бачка** ниже отметки MIN, продолжать движение нельзя и автомобиль необходимо отбуксировать на станцию технического обслуживания для проверки и ремонта.

## Сервоусилитель тормоза работает только при работающем двигателе

Если Ваш автомобиль стоит или подвергается буксировке с неработающим двигателем, для обеспечения нормальной интенсивности торможения Вам придется нажимать на педаль тормоза приблизительно в четыре раза сильнее, чем обычно, поскольку сервоусилитель не работает. При этом педаль тормоза кажется «жесткой» и неупругой.

## Интенсивность торможения может снижаться из-за увлажнения тормозных дисков и колодок!

При движении в сильный дождь или при автоматической мойке автомобиля на тормозные диски и колодки может попасть вода. Это может повлечь задержку торможения при нажатии педали. Во избежание этого необходимо несколько раз нажать на педаль тормоза во время движения, чтобы просушить диски и колодки. Убедитесь, что субъективные ощущения при нажатии на педаль тормоза нормальные. Это всегда необходимо делать, трогаясь с места в мокрую погоду или после мойки.

## Работа тормозной системы в тяжелых условиях

При движении автомобиля в горах или по холмистой местности тормозная система подвергается большим нагрузкам. Скорость движения обычно невелика, а это означает, что тормоза охлаждаются менее эффективно, чем при движении по ровной дороге.

Для уменьшения нагрузки на тормозную систему необходимо избегать интенсивных торможений. Вместо этого необходимо перейти на низшую передачу и тормозить двигателем. Хорошим правилом является применение одной и той же передачи при подъеме на холм и при спуске с него. Для автомобилей с автоматической трансмиссией применяйте положение рычага селектора 2, а в некоторых случаях — 1. Не забывайте, что при буксировке прицепа на тормоза действует дополнительная нагрузка.



## Тормозная система ABS (антиблокировочная система)

Тормозная система ABS предназначена для предотвращения блокировки колес при интенсивном торможении. Система «чувствует», какое колесо близко к состоянию блокировки и реагирует на это, автоматически перераспределяя давление торможения, и тем самым препятствуя блокировке. Система ABS постоянно автоматически самотестируется при работающем двигателе и при скорости автомобиля свыше 6 км/час. В этот момент на педали тормоза можно почувствовать некоторые пульсации, что вполне нормально. При работе системы ABS во время торможения также можно почувствовать некоторые пульсации педали и кроме того эти пульсации отчетливо слышны. Это также вполне нормально.

Ни в коем случае не отпускайте педаль, когда Вы чувствуете, что система ABS задействована. Помните, что для получения оптимального эффекта торможения Вы должны как можно сильнее нажимать на педаль. Помните также, что система ABS не увеличивает суммарную способность автомобиля к торможению. Она служит лишь для обеспечения управляемости автомобилем при интенсивном торможении, позволяя Вам лучше контролировать движение автомобиля и, следовательно, повышая Вашу безопасность.

При вождении автомобиля в зимних условиях примите во внимание следующие советы:

- Убедитесь, что **охлаждающая жидкость** в двигателе содержит по крайней мере 50% антифриза, т.е. 5 литров **фирменной добавки Volvo на основе этиленгликоля**. Это обеспечит защиту от замораживания двигателя до  $-35^{\circ}\text{C}$ . См. стр. 7:10.
- Старайтесь поддерживать **топливный бак** заполненным во избежание образования в нем конденсата. Кроме того, полезно добавить размораживатель топливопроводов перед заправкой топливной системы.
- Применяйте **правильные сорта моторного масла**. Существенна вязкость моторного масла. Масла с малой вязкостью облегчают запуск двигателя при низкой температуре и уменьшают потребление топлива во время прогрева двигателя. Для эксплуатации в зимних условиях рекомендуется синтетическое моторное масло 5W/30. Убедитесь в хорошем качестве применяемого масла. Не допускайте, однако, применения зимнего масла при движении с большой нагрузкой и в жаркую погоду. Дальнейшие сведения по этому вопросу можно почерпнуть на стр. 7:7 или у Вашего дилера Volvo.
- При зимней эксплуатации **аккумулятор** подвергается большим нагрузкам за счет большей работы отопителя, стеклоочистителей, освещения и т.п. Кроме того, при понижении температуры емкость аккумулятора понижается. При очень низких температурах разряженный аккумулятор может замерзнуть и выйти из строя. Поэтому рекомендуется более часто проверять степень заряженности аккумулятора и обрабатывать его полюса антиокислительным составом.
- Для предотвращения замерзания жидкости в **бачке стеклоомывателей**, добавляйте в него антиобледенитель. Это тем более важно, поскольку именно при вождении в зимних условиях ветровое стекло и стекла фар сильно загрязняются, что требует частого применения омывателей и щеток.
- Обработайте замки автомобиля фирменной смазкой Volvo для замков. Ее можно приобрести у Вашего дилера Volvo.  
**ВНИМАНИЕ:** Не применяйте для этой цели антиобледенительные аэрозоли — это может отрицательно сказаться на работе замков.



## Буксировка прицепа

- Для буксировки можно применять лишь одобренные сцепные устройства. Информацию о них можно получить у Вашего дилера Volvo.
- Нельзя применять сцепные устройства, присоединяемые к бамперу. Бампер предназначен для поглощения силы удара, а не для буксировки.
- Некоторые 5-дверные модели снабжены системой регулирования высоты положения при езде, с помощью которой задняя подвеска всегда поддерживает одинаковую высоту, независимо от величины перевозимого груза. Такая система начинает работать при трогании автомобиля с места.
- Нагрузка на сцепное устройство автомобиля не должна превышать 50 кг (для прицепов весом менее 1200 кг) или 75 кг (для прицепов весом свыше 1200 кг). Отметим, что нагрузка на сцепное устройство (50/75 кг) должна включаться в полную нагрузку автомобиля, и загрузка багажника самого автомобиля должна быть уменьшена, чтобы не превысить общую допустимую нагрузку или допустимую нагрузку на ось.
- Необходимо увеличить давление в шинах до значений для движения при полной нагрузке и буксировке, приведенных в таблице на стр. 4:3.
- Для предотвращения излишнего износа регулярно очищайте сцепное устройство и смазывайте головку шарового шарнира\* и другие подвижные части. Смазывайте штуцеры сцепного устройства убирающегося типа.
- Не буксируйте тяжелый прицеп новым автомобилем. Необходимо предварительно обкатать новый автомобиль (по крайней мере 1000 км).
- При движении в холмистой местности тормоза работают в тяжелых условиях. Во избежание их перегрева переходите на низшие передачи и выбирайте приемлемую скорость движения.
- Если Ваш автомобиль оборудован автоматической трансмиссией, ознакомьтесь с информацией на стр. 3:8.

\* Не относится к сцепным устройствам с виброгасителем.

- При буксировке в жаркую погоду вес прицепа не должен превышать 1500 кг.
- При эксплуатации двигателя с большей нагрузкой масло в двигателе должно заменяться чаще. Заметим, что при буксировке система охлаждения также работает с большей нагрузкой. См. стр. 3:9.
- Наибольшая разрешенная скорость при буксировке 80 км/час.
- Наибольший разрешенный вес прицепа, не оборудованного тормозами, — 500 кг.
- **Внимание: Выше приведены значения максимальных разрешенных скорости и веса прицепа, рекомендуемые корпорацией Volvo. Помните, что действующие в вашей стране законы могут еще более ограничивать эти пределы весов и скоростей.**

### Дополнительный масляный радиатор



**Внимание:** Некоторые модели, оснащенные автоматической трансмиссией, не требуют дополнительного масляного радиатора. Другие модели, напротив, оснащены дополнительным масляным радиатором в качестве стандартного оборудования. Посоветуйтесь с Вашим дилером Volvo, не требуется ли установка на Ваш автомобиль дополнительного масляного радиатора. См. следующую страницу!

### ПРЕДУПРЕЖДЕНИЕ!



Несоблюдение ограничений по весу прицепа и предельной скорости движения может затруднить маневрирование в опасной ситуации и сказаться на тормозных свойствах автомобиля, и таким образом подвергнуть опасности Вас и других участников дорожного движения.



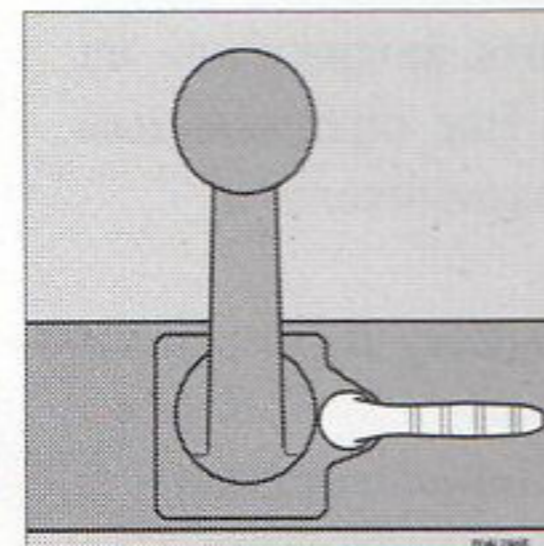
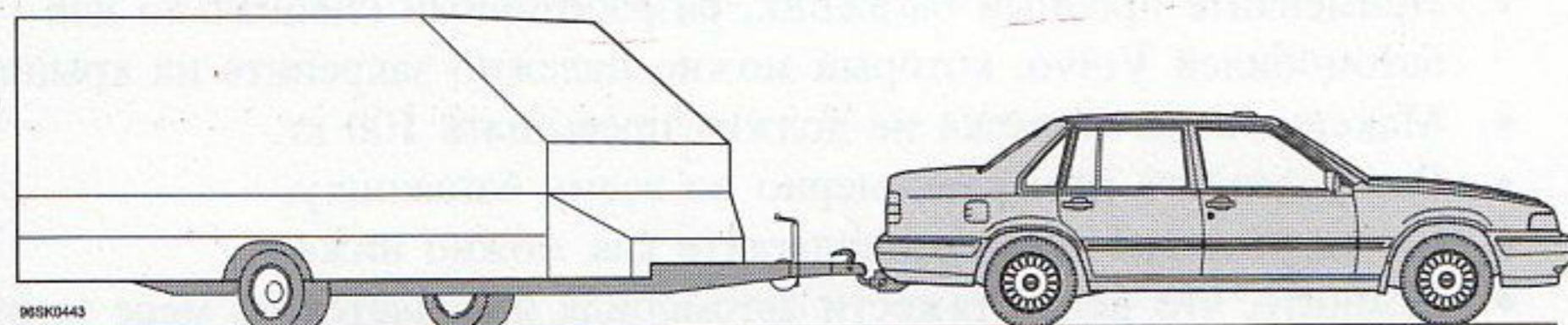

## ПРЕДУПРЕЖДЕНИЕ!



Если ваш автомобиль снабжен отсоединяемым сцепным устройством: обеспечьте, чтобы сцепное устройство было заперто перед началом поездки. Зеленая запорная ручка должна быть в горизонтальном положении. См. рисунок!

Наибольший допустимый вес прицепа с тормозами	Нагрузка на сцепное устройство	Необходим усилительный комплект Volvo. Рекомендуется применение виброгасителя.	Автомобили с автоматической трансмиссией: См. стр. 3:8—9.	
			Рекомендуется установка дополнительного масляного радиатора трансмиссии.	Необходима установка дополнительного масляного радиатора трансмиссии.
0—1200 кг	50 кг		•	
1201—1500 кг	75 кг		•	
1501—1600 кг	75 кг		•	
1601—1800 кг	75 кг	•		•
1801—1900 кг	75 кг	Необходима установка фирменного сцепного устройства Volvo с усилительным комплектом и виброгасителем.		•



Перед дальним путешествием рекомендуется представить автомобиль на проверку Вашему дилеру Volvo. Дилер также снабдит Вас специальным ремонтным комплектом, содержащим лампочки, предохранители и сменные резиновые полосы для стеклоочистителей.

Если же Вы предпочитаете готовить автомобиль к дальнему путешествию самостоятельно, следующие советы не будут лишними:

- Убедитесь, что двигатель работает плавно и потребление топлива в норме.
- Проверьте уровень масла и охлаждающей жидкости в двигателе, убедитесь в отсутствии подтекания топлива.
- Проверьте уровень масла в коробке передач и убедитесь в отсутствии течи масла из заднего моста.
- Проверьте состояние приводных ремней.
- Проверьте степень заряженности аккумулятора.
- Внимательно осмотрите шины, включая запасную, и замените изношенные.
- Тормоза, установку углов передних колес и рулевое управление необходимо проверять только через посредство Вашего дилера Volvo.
- Проверьте все освещение, фары дальнего света в том числе.
- Проверьте содержимое ящика для инструментов.
- Дорожное законодательство многих стран требует наличия знака аварийной остановки.
- Перед поездкой в страну с левосторонним движением фары необходимо специально отрегулировать во избежание ослепления водителей встречного транспорта.  
Для этого треугольник на стекле фары необходимо заклеить черной лентой.
- Если Вы намереваетесь поехать в страну, в которой могут возникнуть проблемы с заправкой автомобиля бензином с необходимым октановым числом или неэтилированным бензином, двигатель Вашего автомобиля требует специальной регулировки. Посоветуйтесь с Вашим дилером Volvo.

## Багажник на крыше

- Применяйте прочный багажник, разработанный специально для автомобилей Volvo, который можно надежно закрепить на крыше.
- Максимальная загрузка не должна превышать 100 кг.
- Распределяйте груз равномерно по всему багажнику.
- Самые тяжелые вещи располагайте как можно ниже.
- Помните, что центр тяжести автомобиля изменяется по мере загрузки багажника на крыше, что сказывается на ходовых качествах автомобиля.
- Надежно крепите груз и регулярно проверяйте его крепление.
- Ведите автомобиль плавно. Избегайте резкого трогания с места, крутых поворотов и внезапных остановок.
- Снимайте багажник сразу же, как в нем отпала нужда. Это уменьшит сопротивление воздуха и снизит потребление горючего.

## Автоматические фары ближнего света

Кнопка (А) под переключателем приборов освещения используется для управления автоматическим включением фар ближнего света в положении 0. Нажмите кнопку и поверните ее в соответствующее положение с помощью небольшой отвертки.

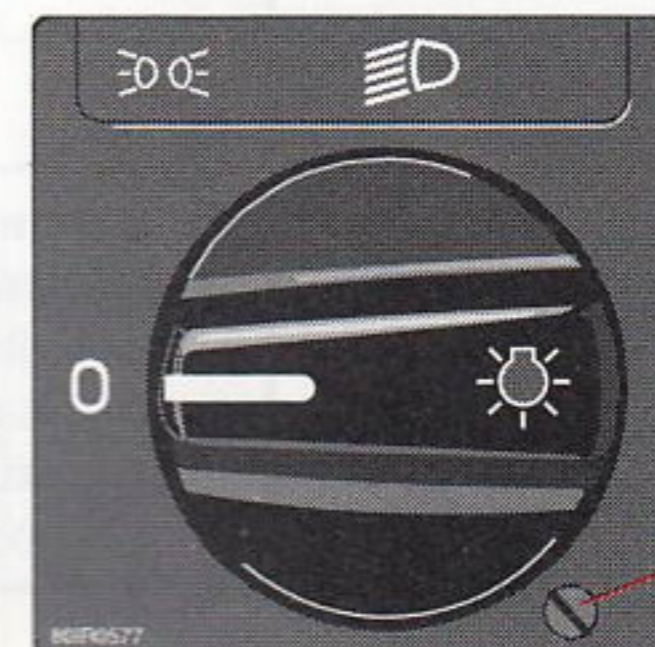

- Автоматические фары ближнего света
- Автоматические фары ближнего света (Канада)
- Все приборы освещения выключены



Колеса и шины

Управляемость автомобиля и комфортность при движении в большой степени зависят от типа шин и давления в них.

Внимательно прочитайте следующие страницы.

Индикаторы износа протектора, специальные диски колес	4:2
Давление в шинах	4:3
Общая информация	4:4



## Индикаторы износа протектора

Индикатор износа протектора — часть протектора, на которой имеется гладкая поперечная канавка. Индикатор износа имеется на каждой шине. Как только индикатор становится отчетливо видимым, это означает, что толщина протектора менее 1,6 мм — шина подлежит замене.

Протектор толщины менее 1,6 мм не обеспечивает надлежащего сцепления с мокрой или заснеженной дорогой.

### Как продлить срок службы шин

- Поддерживайте требуемое давление в шинах.
- Ведите автомобиль плавно, избегая резкого трогания с места, крутых поворотов и резких торможений.
- Помните, что с увеличением скорости износ шин возрастает.
- Без необходимости не меняйте колеса местами.
- Очень важна правильная установка углов передних колес.
- Не притирайтесь шинами к бордюрному камню.
- Неотбалансированные колеса ускоряют износ шин и ухудшают комфортность движения.

### Образование плоских участков на шинах

При движении шины нагреваются. При охлаждении шины на стоянке в месте ее контакта поверхностью образуется плоский участок, который при движении может вызывать вибрацию подобно неотбалансированной шине. Эта вибрация исчезает по мере нагревания шины. Помните, что в холодную погоду шина нагревается медленнее, и, соответственно, медленнее исчезают вибрации, связанные с наличием плоских участков. Способность к образованию плоских участков зависит от типа корда, примененного в шине.

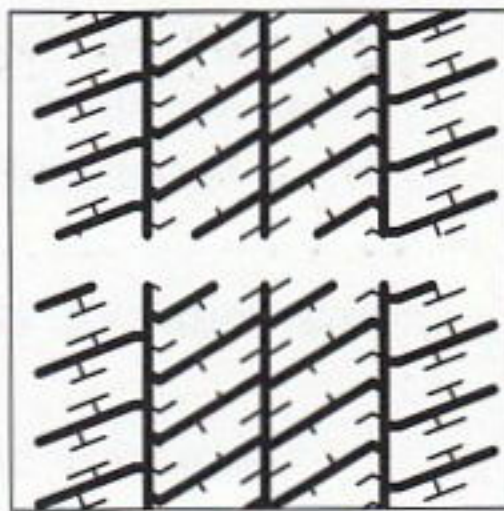

*Показался индикатор износа.*

*Шина изношена и подлежит замене.*

## Зимние шины, цепи противоскольжения

### Зимние шины

Для применения в зимних условиях мы рекомендуем зимние шины типов 185/65 R15, монтируемые на стальные диски.

Давление в шинах должно быть увеличено на 30 кПа, и эти шины должны быть установлены на **все четыре колеса**.

**Шипованные шины** должны пройти обкатку порядка 500—1000 км, в течение которой автомобиль необходимо водить максимально плавно, чтобы шипы могли надлежащим образом закрепиться в шинах. Шины автомобиля должны иметь одно и то же направление вращения в течение всего срока службы. Другими словами, если вы желаете поменять колеса местами, обеспечьте, чтобы одни и те же колеса всегда были на одной стороне автомобиля.

**Внимание:** В разных странах правила эксплуатации шипованных шин различны.

Цепи противоскольжения должны устанавливаться только на задние колеса. При использовании цепей противоскольжения, размер шины должен быть 195/65 R15. Цепи должны иметь мелкие звенья, и они не должны выступать над поверхностью, так чтобы они не изнашивались при трении о суппорты тормозов или другие элементы автомобиля. Рекомендуемые цепи противоскольжения могут быть получены у представителя фирмы Volvo.

Аварийные цепи с креплением на скобах и ремнях не должны применяться, поскольку отсутствует достаточный зазор между суппортом тормоза и колесом.

При установленных цепях противоскольжения скорость движения не должна превышать 60 км/час. **Аварийные цепи противоскольжения с креплением ремнями или скобами не должны применяться**, поскольку зазор между суппортом тормоза и ободом колеса недостаточен для их применения.

## ПРЕДУПРЕЖДЕНИЕ!



### Специальные диски

Одобрены «специальными дисками» для автомобилей Volvo являются только диски, испытанные Volvo и включенные в список фирменных запасных частей Volvo.



## Давление в шинах

Регулярно проверяйте давление в шинах. Правильные значения приведены в таблице справа.

**Неправильное давление в шинах ухудшает управляемость и устойчивость автомобиля и приводит к быстрому износу шин.**

Отметим, что приведенные в таблице значения относятся к холодным шинам. Если шина теплая, изменять в ней давление можно только в том случае, когда оно слишком мало. Шина нагревается после пробега нескольких километров.

На давление в шине оказывает влияние также температура окружающего воздуха — лучше всего проверять давление вне помещения на холодных шинах.

## Давление в холодных шинах, кПа

кПа: килопаскаль, 100 кПа = 1 кгс/см<sup>2</sup>

Модель	1—3 человека		Полная нагрузка и буксировка	
	Передние	Задние	Передние	Задние
Седан	200	200	210	260
Универсал	200	220	210	280
Временная запасная шина	420	420	420	420

Устанавливайте давление в шинах на 30 кПа больше, чем значения, указанные выше, если Вы намереваетесь в течение длительного времени двигаться с высокими скоростями (при скоростях, превышающих 160 км/ч). Это не относится к временной запасной шине.

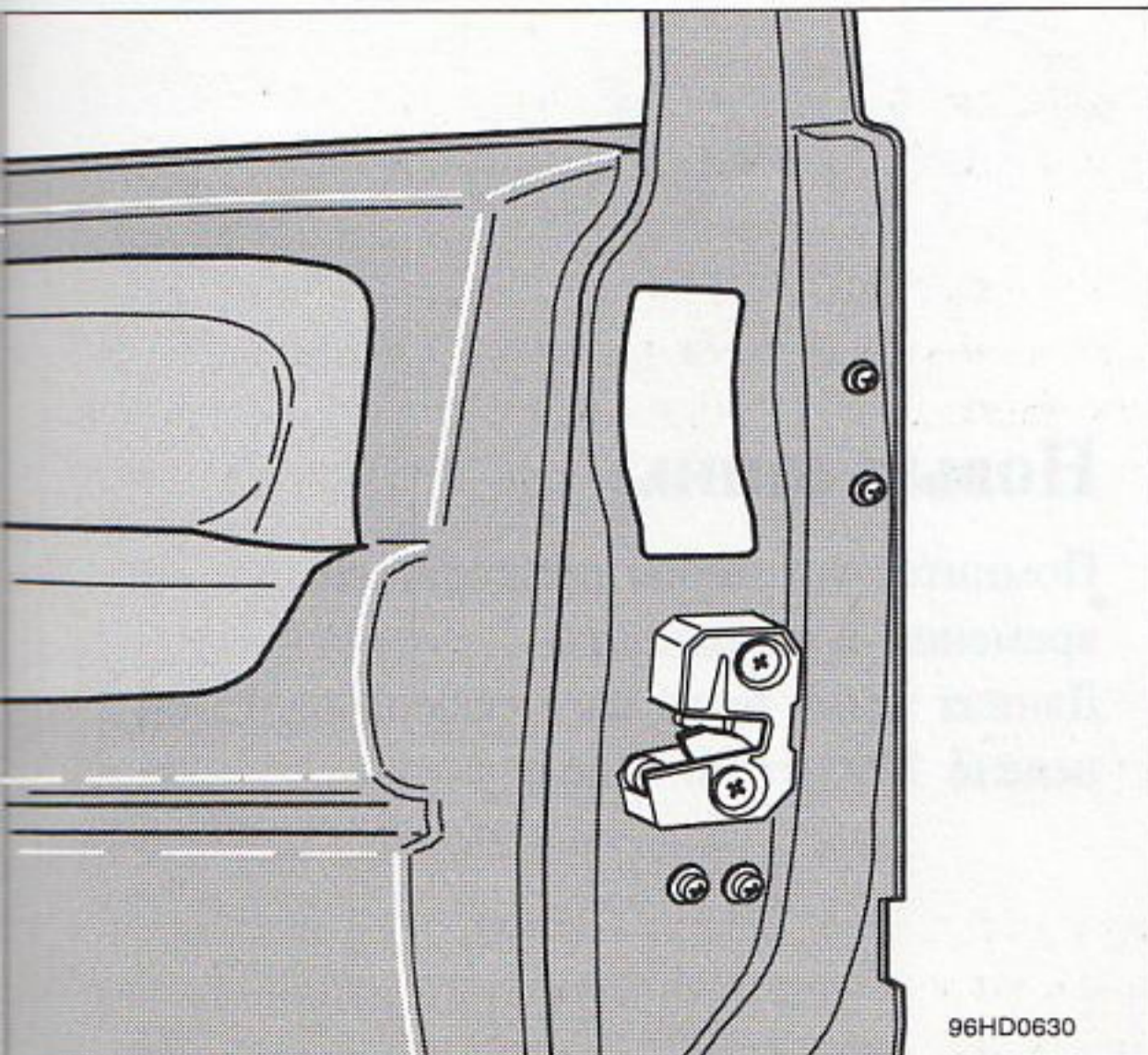

*Табличка с рекомендованными значениями давления в шинах расположена на стойке двери водителя*



## Общая информация

Тип шины обозначен на ее боковой поверхности. Пример обозначения, используемого изготовителем, расшифровывается следующим образом:

- 195 ширина шины в миллиметрах
- 65 профиль шины. Отношение высоты шины к ее ширине, выраженное в процентах.
- R радиальная шина
- 15 диаметр обода в дюймах
- 91 кодовой номер максимальной нагрузки на шину, в данном случае эта нагрузка равна 615 кг
- V скоростная характеристика. Указывает максимальную скорость для шины. В данном случае эта скорость составляет 240 км/ч.

Шины этого типа имеют хорошее сцепление с дорожным покрытием и обеспечивают хорошую управляемость как на сухом, так и на мокром покрытии даже при больших скоростях. Необходимо отметить, однако, что они были разработаны для движения по дорогам, свободным от снега. Для оптимального сцепления с заснеженным или обледенелым покрытием мы рекомендуем зимние шины Volvo.

При замене шин убедитесь, что новые шины имеют тот же размер (обозначения) и тип (радиальные) на всех четырех колесах. Желательно также, чтобы все они были произведены тем же изготовителем. В противном случае способность автомобиля «держаться» дорогу может ухудшиться.

### Замена колес

Перед установкой зимних колес нанесите на снятые колеса метки (например, переднее левое и т.д.).

Кроме того, во избежание нарушения балансировки, колеса должны выравниваться с помощью направляющего штифта на тормозном диске. Этот штифт входит в отверстие, высверленное между двумя шпильками колеса. Всегда храните шины в вертикальном положении.

Не забывайте отметить положения шины относительно диска при демонтаже шины. Шины должны храниться в горизонтальном положении или в подвешенном состоянии, но не стоять.

## Временная запасная шина (только некоторые рынки сбыта)

Опыт показывает, что в настоящее время запасная шина применяется редко. Она может лежать без употребления 4—5 лет, и затем используется как обычная шина еще в течение 4—5 лет. Ездить на такой шине не рекомендуется, поскольку резина стареет. Поэтому корпорация Volvo разработала новый тип запасной шины, которая предназначена для применения в течение коротких отрезков времени, когда штатная шина находится в ремонте. Именно такой запасной шиной укомплектован Ваш автомобиль.

**Специальное запасное колесо можно применять только в качестве временной замены штатного колеса при его проколе и при первой возможности его необходимо заменить на штатное колесо.**

Помните, что применение специального запасного колеса вместе со штатными колесами снижает управляемость автомобиля. Мы не рекомендуем в этом случае превышать скорость 80 км/час, хотя сама по себе шина рассчитана на большие скорости движения.

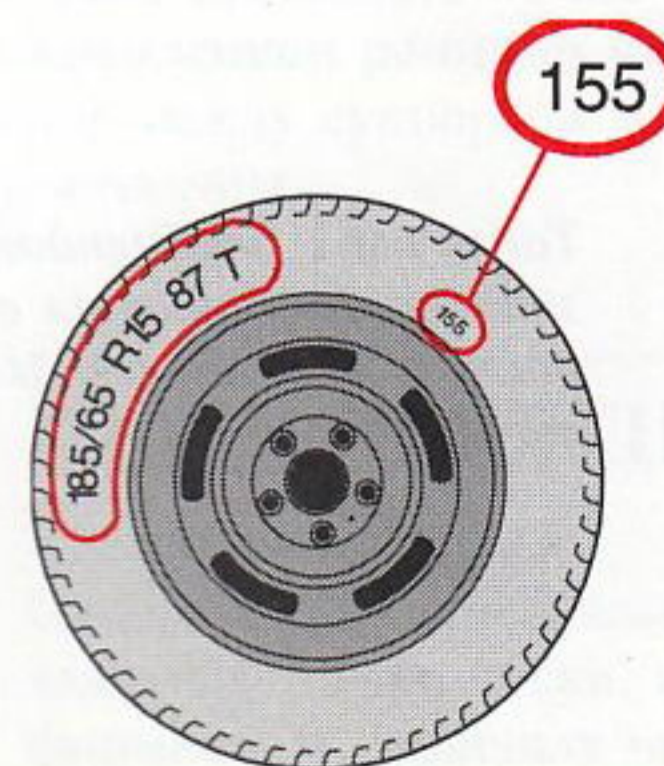

### Новые шины

Помните, что шины приходят со временем в негодность.

Данная шина была изготовлена на 15-ой неделе 1995 года! (155).



**В непредвиденной ситуации...**

**Даже если Вы поддерживаете свой автомобиль в хорошем рабочем состоянии, всегда может случиться какая-либо неприятность, как-то прокол шины, перегорание предохранителя или лампочки и т.п.**

<b>Поиск и устранение неисправностей</b>	<b>5:2</b>
<b>Замена предохранителей</b>	<b>5:5</b>
<b>Замена колеса</b>	<b>5:8</b>
<b>Замена ламп</b>	<b>5:10</b>



В настоящем разделе содержатся сведения, которые могут оказаться полезными в случае возникновения неисправности.

## Пропуски зажигания, работа двигателя с перебоями

### Неисправности системы зажигания

Проверьте, что все провода в системе зажигания правильно подсоединены и не загрязнены.

### Лед в карбюраторе или в системе впрыска топлива

Поставьте автомобиль в теплый гараж и добавьте в магистраль подачи топлива размораживатель.

### Забит воздушный фильтр или топливный фильтр

Замените фильтр.

## Двигатель автомобиля с электронным устройством затруднения запуска не запускается

### Двигатель запускается, но немедленно останавливается

Проверьте, что используется правильный ключ. Попробуйте использовать один из других ключей автомобиля. Не держите все ключи вместе и близко один к другому. Следите за тем, чтобы другие ключи с электронным подавлением запуска не находились рядом с ключом данного автомобиля, т.к. они одновременно с этим ключом также будут посылать сигналы в блок управления.

### Двигатель не запускается совсем

Выполняйте инструкции, приведенные на стр. 3:4.

## Двигатель не запускается или запускается с трудом

### При запуске двигателя не были выполнены инструкции, приведенные на стр. 3:4.

Запустите двигатель в соответствии с инструкциями.

### Аккумулятор слабо заряжен или разряжен

Запустите двигатель с помощью буксировки или с помощью вспомогательного аккумулятора (см. стр. 3:10, 3:11). Зарядите аккумулятор.

Выясните причину слабой зарядки аккумулятора.

### Ненадежное соединение в электросистеме двигателя

Проверьте провода системы зажигания, аккумулятора и стартера.

### В двигатель не поступает топливо

Убедитесь в наличии топлива в баке.

Убедитесь, что соединения шлангов топливной системы не ослабли.

Убедитесь в работоспособности предохранителей топливного насоса.

### Неисправность в системе зажигания

Убедитесь, что все провода системы зажигания правильно присоединены и не загрязнены.



## Неотбалансированность шин или вибрации во время движения

### Неотбалансированные колеса

Заново отбалансируйте колеса.

### Недостаточно масла в нагнетателе сервоусилителя рулевого управления

Проверьте уровень и долейте масло.

## Двигатель перегревается

### В патрубке радиатора трещина или протекание

Проверьте патрубки радиатора и при необходимости замените.

### Недостаточно охлаждающей жидкости

Проверьте уровень охлаждающей жидкости и при необходимости долейте.

## Ключ проворачивается в замке

Чтобы затруднить злоумышленное проникновение в автомобиль и его угон или кражу, Ваш автомобиль оснащен «разъединяющими» замками. Передние и задние двери и крышку багажника или заднюю багажную дверь можно открыть только правильным ключом. Проверяйте, что Вы пользуетесь правильным ключом автомобиля.

## Неисправность привода крышки люка крыши

### Нет электропитания привода люка крыши

Сработал прерыватель цепи при перегрузке. Подождите приблизительно 20 секунд, чтобы прерыватель охладился.



## Пластиковые предохранители

Во избежание повреждения электрической системы в результате короткого замыкания или перегрузки, все электрические функции и элементы защищены рядом **пластиковых предохранителей**.

Предохранители располагаются в трех различных местах в автомобиле:

Предохранители в **главной коробке предохранителей** защищают систему электропитания в целом.

Предохранители в **коробке реле/предохранителей** защищают электрические функции и элементы в моторном отделении.

**Коробка предохранителей в пассажирском отделении** содержит предохранители, которые защищают различные функции внутри автомобиля.

Главная коробка предохранителей

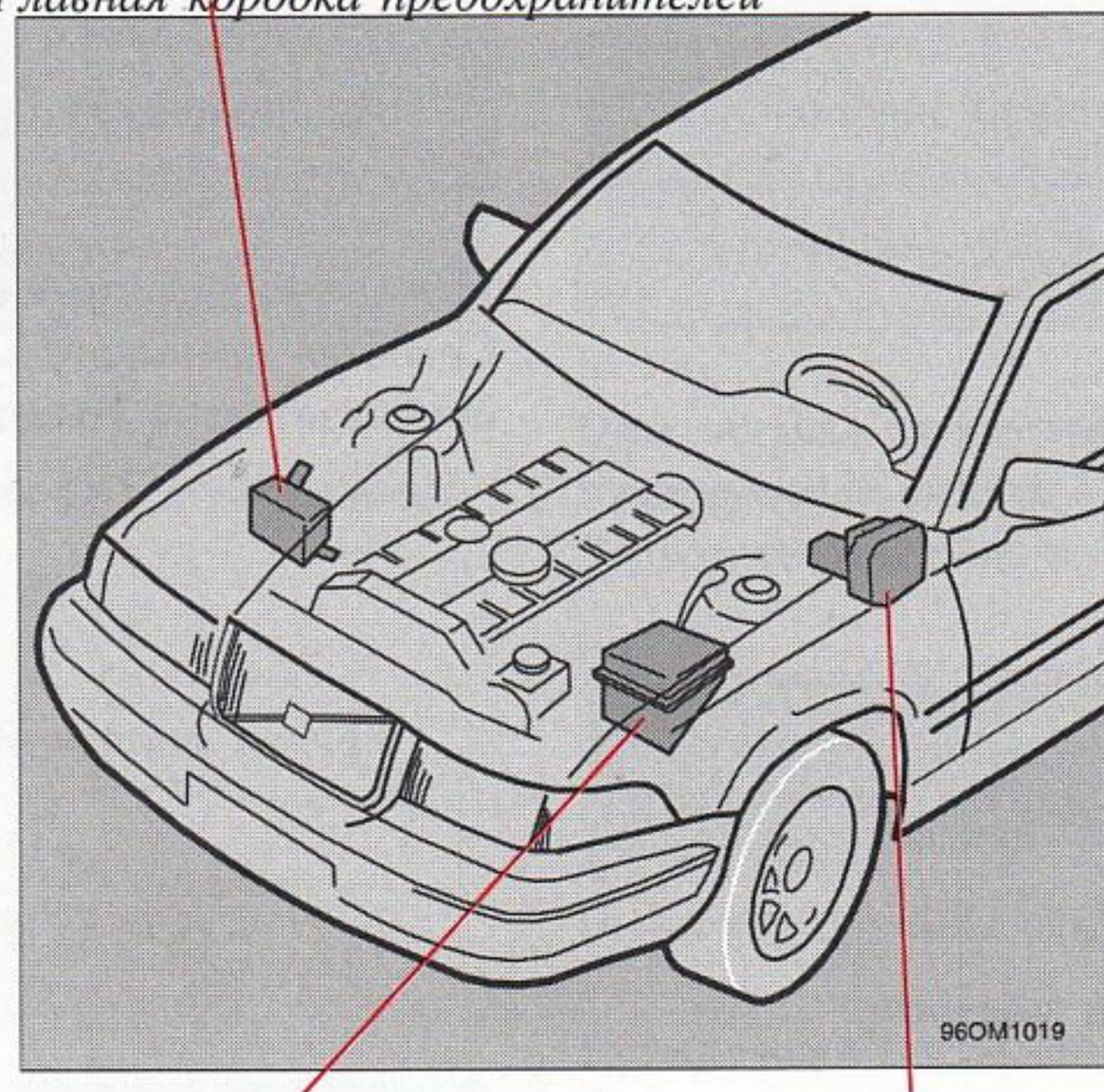

Коробка реле/предохранителей    Коробка предохранителей в пассажирском отделении

## Замена предохранителей

Если какой-либо электрический компонент не функционирует, вероятно, что соответствующий предохранитель перегорел вследствие временной перегрузки в цепи. Обратитесь к обозначениям предохранителей, приведенным в **Руководстве для владельца автомобиля**, так чтобы вы могли узнать, какой предохранитель перегорел. **Вытяните предохранитель и посмотрите на него сбоку, чтобы определить, имеется ли разрыв криволинейной проволоки.** Если разрыв имеется, установите новый предохранитель, **рассчитанный на тот же ток и имеющий тот же цвет.** Запасные предохранители имеются в коробке предохранителей, расположенной в пассажирском отделении. Имеется также пинцетная пара для облегчения извлечения и установки на место предохранителей.

Исправный предохранитель

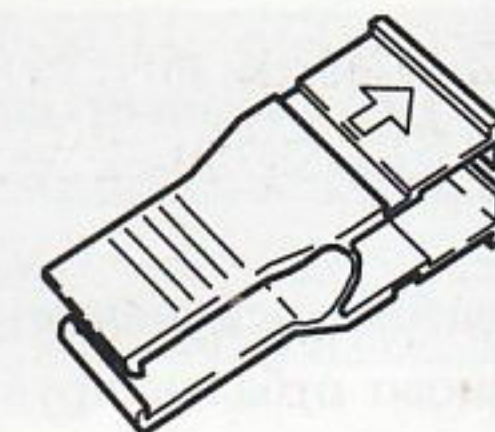
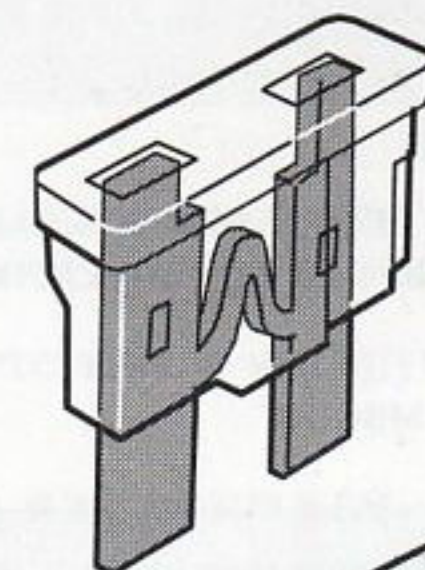

Пинцет для замены предохранителей

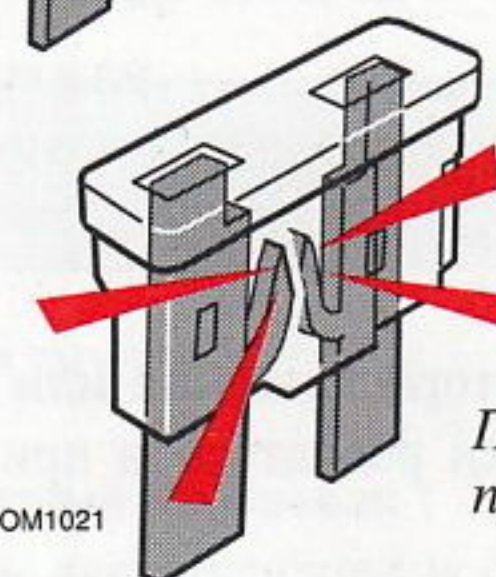

Перегоревший предохранитель

Если несколько предохранителей перегорают один за другим в одном и том же положении в коробке предохранителей, вероятно, имеется неисправность соответствующего компонента, и вы должны проверить его на станции технического обслуживания фирмы Volvo. **Никогда не заменяйте предохранители в главной коробке предохранителей.**



## Главная коробка предохранителей (Коробка А)

Предохранители в главной коробке предохранителей защищают **всю** электрическую систему. Если один из предохранителей перегорает, это означает, что существует серьезная электрическая неисправность. **Не** заменяйте ни один из этих предохранителей. Обратитесь на ближайшую станцию технического обслуживания фирмы Volvo для более точного определения неисправности.

В процессе проверки того, перегорел предохранитель или нет, вы должны сначала попытаться определить положение перегоревшего предохранителя в коробке предохранителей в пассажирском отделении или в коробке реле/предохранителей в моторном отделении.

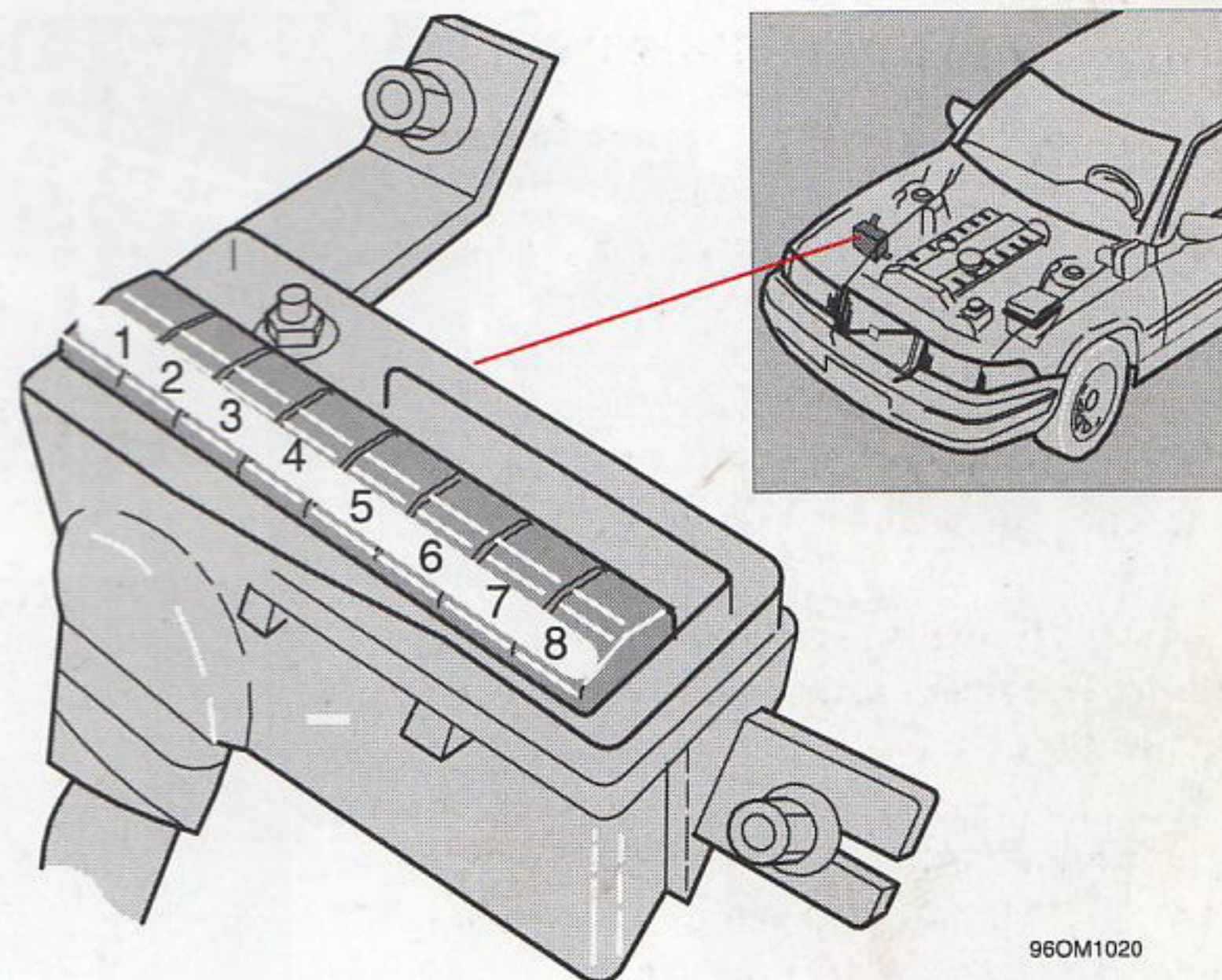

960M1020

Номер	Сила тока, А
1	Устройство против запотевания задних стекол, центральное запираение, замок зажигания, реле подачи питания «В» ..... 50
2	Аудиосистема, сидения, аварийная световая сигнализация, приборы освещения отделений, антенна с электроприводом, питание для жилого прицепа ..... 50
3	Реле «А» подача питания ..... 50
4	Реле топливной системы, реле системы зажигания ..... 50
5	Блок ABS ..... 50
6	Нагнетатель воздуха, соленоид стартера, звуковой сигнал ..... 50
7	Охлаждающий вентилятор ..... 50
8	Реле габаритных и стояночных фонарей, реле главных осветительных приборов, реле противотуманных фонарей ..... 50



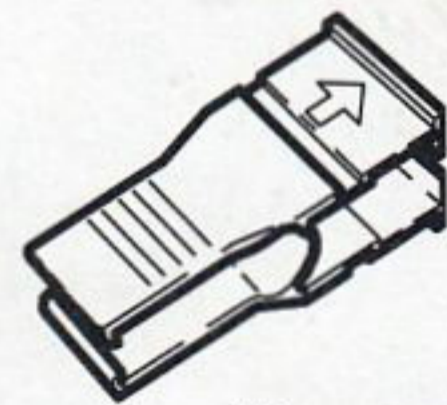
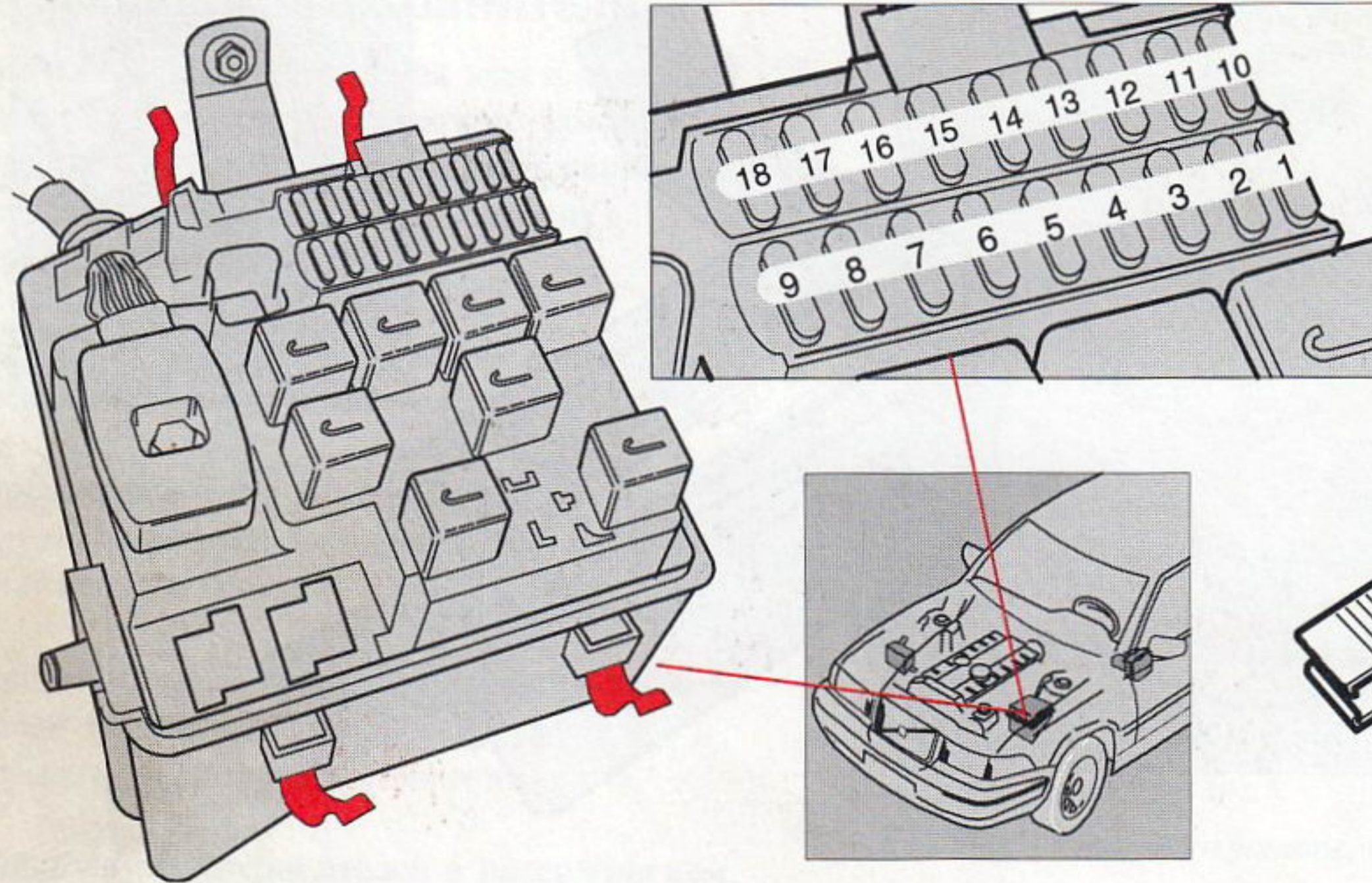

Инструмент для плавких предохранителей

## Коробка реле/предохранителей (Коробка В)

Предохранители в коробке реле/предохранителей в общем случае предохраняют электрические компоненты, находящиеся в моторном отделении.

Предохранители располагаются под крышкой в коробке реле/предохранителей. Отстегните четыре пружинных зажима и выньте предохранитель, который Вы хотите проверить.

Посмотрите на предохранитель сбоку для обнаружения того, имеет ли разрыв криволинейная проволока. Если Вам необходимо заменить предохранитель, Вы можете найти запасные предохранители в коробке предохранителей, находящиеся в пассажирском отделении. Замените перегоревший предохранитель новым предохранителем **того же цвета и с таким же током срабатывания. Никогда не применяйте плавкий предохранитель с повышенным номинальным током срабатывания!** В коробке предохранителей, расположенной в пассажирском отделении, имеются пинцетная пара, помогающая при замене предохранителей.

Номер	Сила тока, А	Номер	Сила тока, А
1	Блок управления двигателя, блок управления автоматической коробки передач ..... 5	10	Габаритные/стояночные фонари, левые ..... 15
2	Реле системы кондиционирования воздуха ..... 5	11	Габаритные/стояночные фонари, правые ..... 15
3	Реле нагнетателя воздуха, лямбда-зонд ..... 5	12	Левая фара, дальний свет ..... 15
4	Топливный насос ..... 15	13	Правая фара, дальний свет, комбинированная панель приборов ..... 15
5	Клапаны впрыска топлива, датчик массового воздушного потока (MAF), регулятор холостого хода, блок управления двигателя ..... 15	14	Левая фара, ближний свет ..... 15
6	Блок управления автоматической коробки передач ..... 15	15	Правая фара, ближний свет ..... 15
7	Катушка зажигания ..... 25	16	Компрессор системы кондиционирования воздуха ..... 15
8	Противотуманные фары и фонари ..... 25	17	Звуковой сигнал ..... 15
9	Резерв	18	Вспомогательное оборудование (см. инструкции по соответствующим вспомогательным устройствам) ..... 15



# Коробка предохранителей в пассажирском отделении (Коробка С)

*ok@smelva-cate.ru*

Эти предохранители в общем случае защищают электрические компоненты, расположенные в пассажирском отделении.

Предохранители располагаются во внутренней крышке в левой части приборной панели. Здесь могут быть найдены также несколько запасных предохранителей. Выполняйте замену предохранителей таким же образом, как и в коробке реле/предохранителей, расположенной в моторном отделении (см. предыдущую страницу).

См. Руководство по техобслуживанию в отношении подробной схемы электропроводки, включающей информацию относительно функций и местоположений реле. Это руководство может быть заказано у вашего дилера фирмы Volvo.

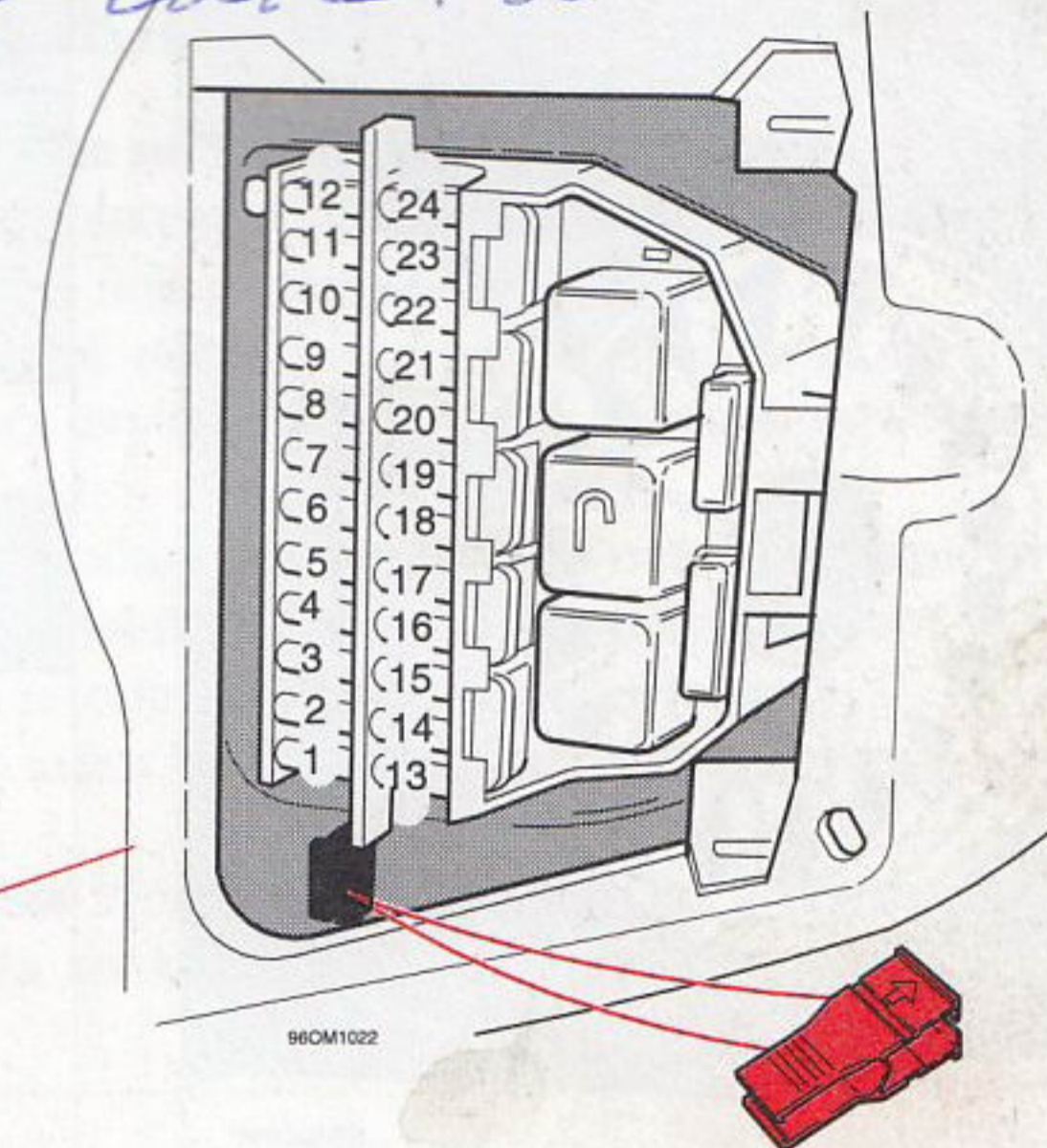
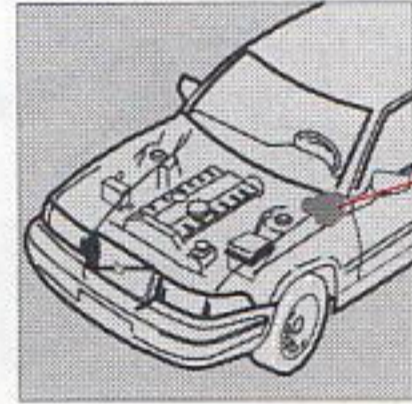

Номер	Сила тока, А	Номер	Сила тока, А	Номер	Сила тока, А
1	25	10	15	19	15
2	20	11	5	20	15
3	15	12	5	21	5
4	10	13	10	22	15
5		14	10	23	15
6	25	15	20	24	5
7	20	16	20	25	30
8	15	17	20	26	30
9	15	18	15		

\* Автоматические размыкатели цепи



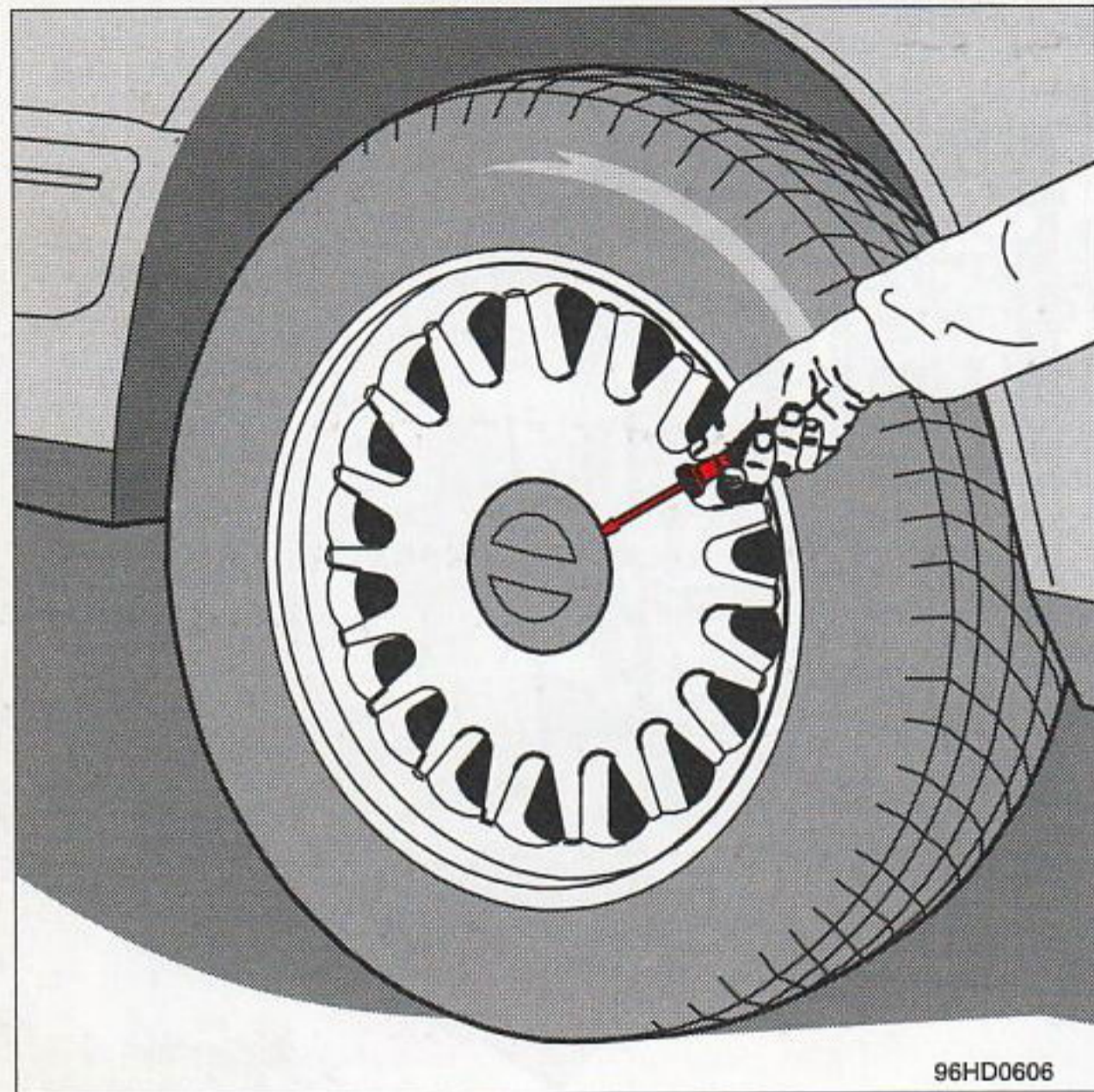

Удаление крышки с диска из алюминиевого сплава

Запасное колесо хранится под ковриком в багажнике.

### Демонтаж

- Поставьте автомобиль на стояночный тормоз и включите 1-ю или заднюю передачу (при автоматической коробке передач положение P). Подложите под колеса клинья.

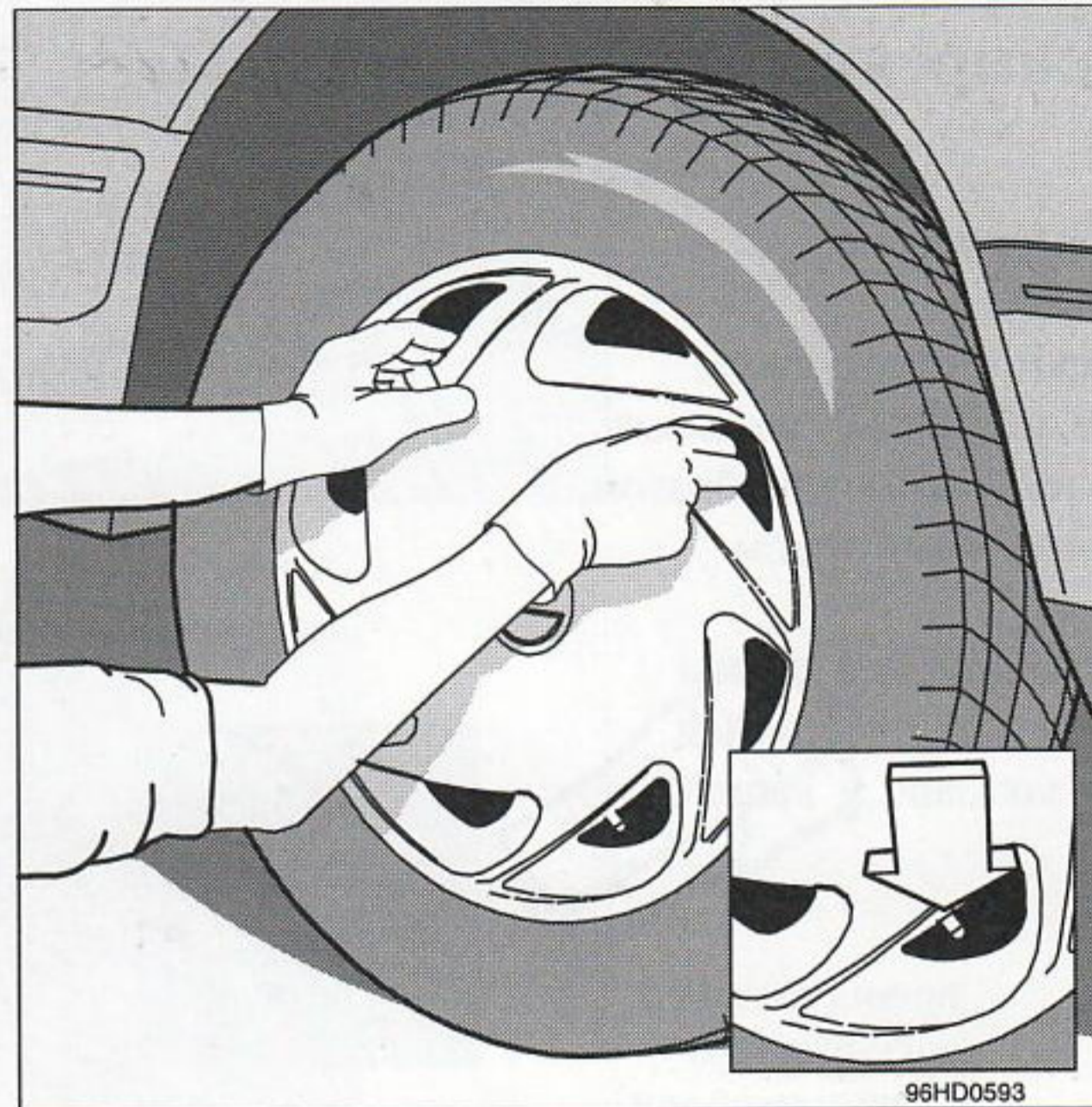

Удаление крышки со стального диска

- Автомобили со стальными дисками колес оснащены съемными колпаками ступиц. Поместите пальцы обеих рук в отверстия крышки и потяните на себя. При установке крышки проследите, чтобы вентиль шины вошел в отверстие.

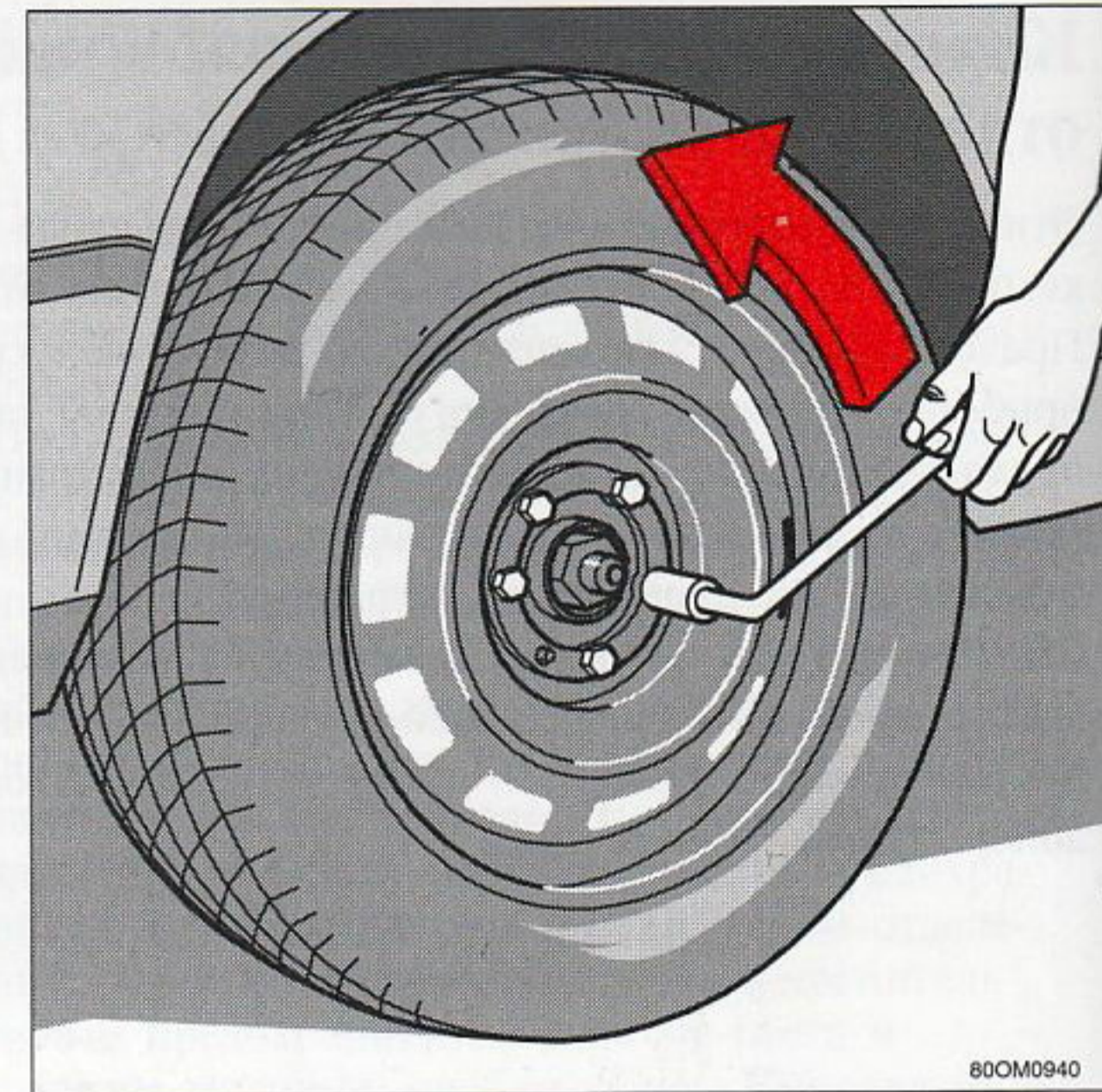

Отверните колесные гайки

- Отверните колесные гайки на 1/2-1 оборот (против часовой стрелки).





96HD0601

*Располагайтесь рядом с автомобилем*

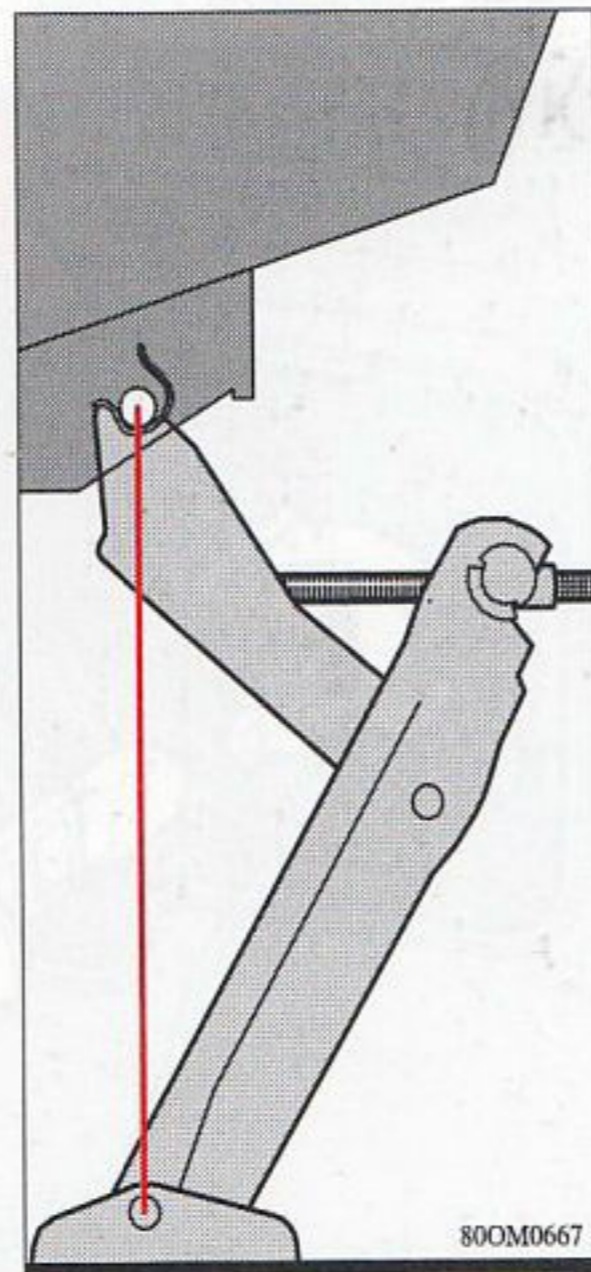

800M0667

*Убедитесь, что домкрат полностью зашел в гнездо*

- Поместите домкрат в гнездо рядом с колесом, которое должно подниматься.
- Поместите домкрат в гнездо, как показано на рисунке, и вращайте его ручку, пока он не коснется земли.
- Еще раз убедитесь, что домкрат вошел в гнездо, как показано на рисунке, и что опорная плита домкрата расположена горизонтально под гнездом.
- Поднимайте автомобиль домкратом до тех пор, пока колесо не оторвется от земли.
- Снимите колесные гайки и само колесо. Проявляйте осторожность, чтобы не повредить резьбу на шпильках.

## ПРЕДУПРЕЖДЕНИЕ!



- Ни в коем случае не залезайте под автомобиль, когда он поднят!
- Автомобиль и домкрат должны располагаться на твердой **горизонтальной** поверхности.
- При замене колес необходимо всегда применять штатный домкрат.
- Во всех других случаях необходимо использовать подставки под оси и подъемник.
- Поставьте автомобиль на стояночный тормоз и включите 1-ю передачу или задний ход (ручная коробка передач) или положение селектора Р (автоматическая коробка передач).
- Поместите колодки спереди и сзади колес, которые остаются на земле.
- Применяйте для этого деревянные бруски и большие камни.
- Винт домкрата должен быть всегда хорошо смазан консистентной смазкой.

## Установка

- Очистите прилегающие поверхности колеса и ступицы.
- Установите колесо, с учетом положения небольшого направляющего штифта на тормозном диске. Наверните гайки, с конусными торцами, обращенными к колесу (см. правую иллюстрацию на предыдущей странице).
- Опустите автомобиль так, чтобы колесо не могло вращаться. Затягивайте гайки, последовательно переходя к противоположной гайке, и каждый раз понемногу. Момент затяжки приблизительно 85 Нм (8,5 кгм). Правильный момент затяжки гаек существенен, поэтому лучше проверять его динамометрическим ключом.
- Установите колпак ступицы. Некоторые модели оборудованы колпаками, закрывающими весь диск. Символ с тыльной стороны колпака должен быть обращен к вентилю шины.
- Перед тем, как убрать домкрат на место в багажник, сложите его.



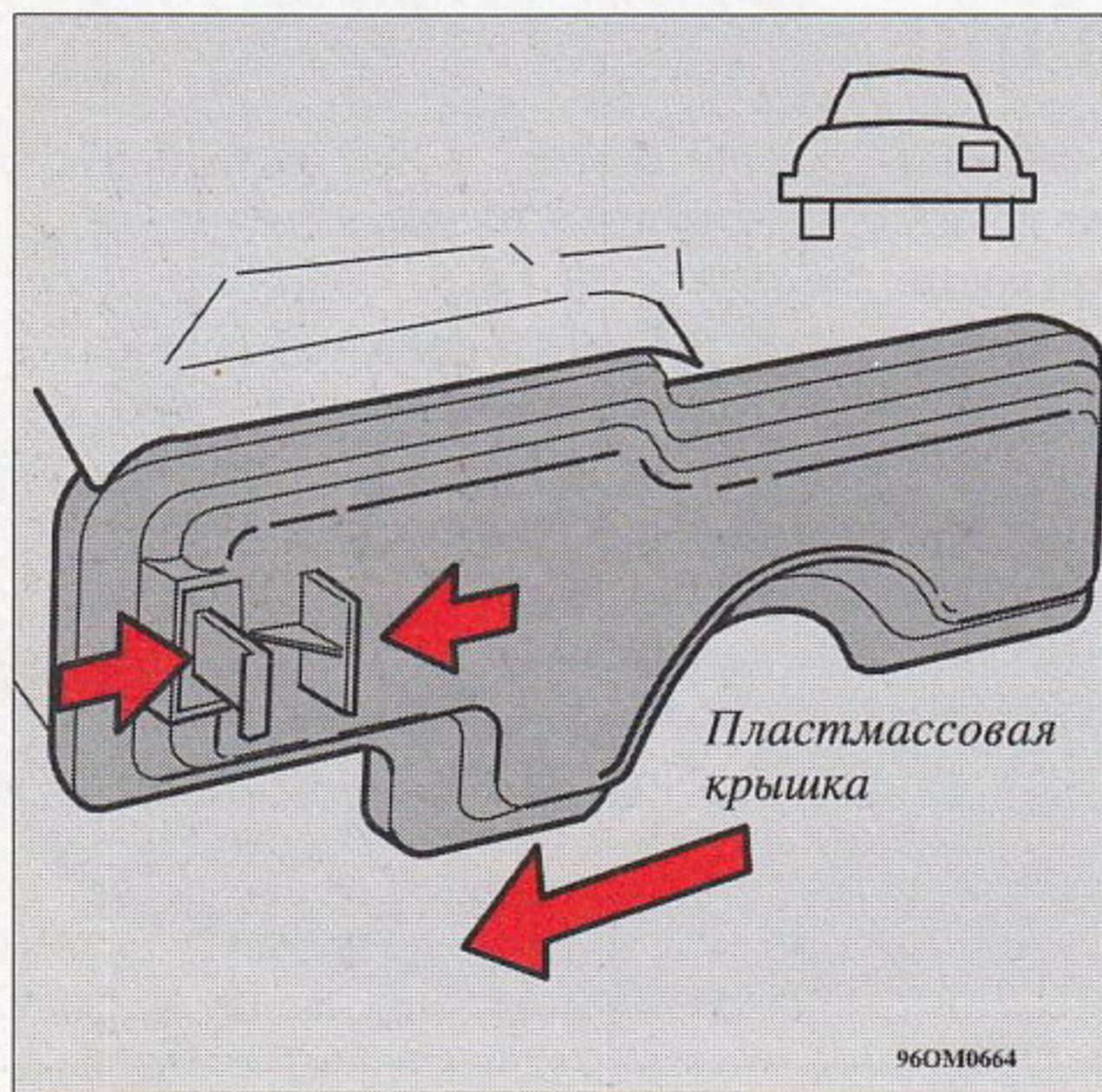

## Замена ламп фар

Доступ к обеим лампам фар обеспечивается из моторного отделения.

**Внимание:** Никогда не касайтесь стеклянной части лампы, поскольку естественные жиры кожи, переходящие на стекло, будут образовывать коптящие испарения, когда лампа нагревается. Это будет повреждать рефлектор.

### Фары ближнего света

- Выключите приборы освещения и поверните ключ зажигания в положение 0.
- Откройте капот.
- Приложите давление к выступающим частям черной крышки и потяните крышку в направлении крыла.
- Освободите пружинные защелки и откиньте их **вверх** за провод.
- Извлеките лампу вместе с проводом.

Лампа ближнего света

Лампа дальнего света

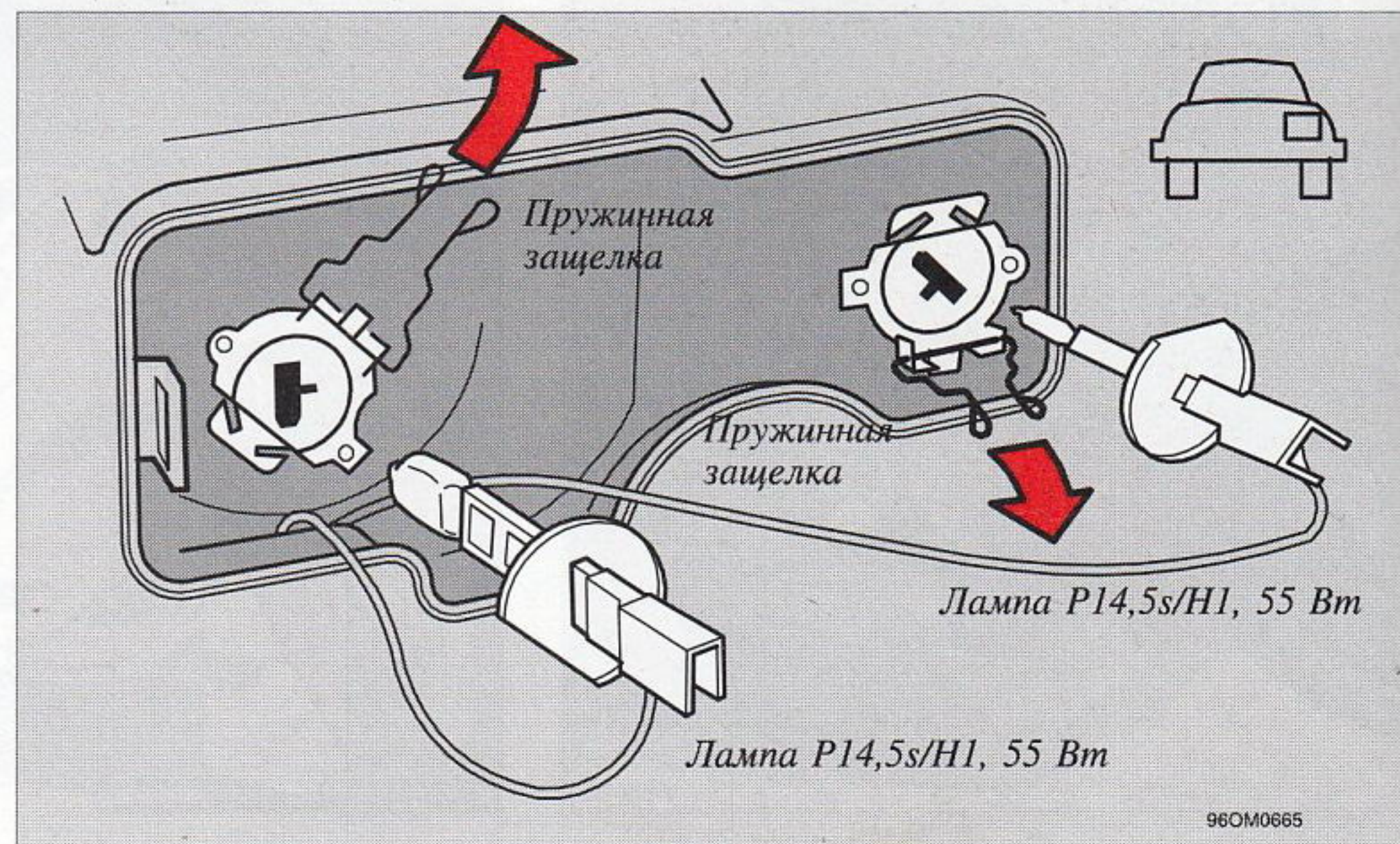

- Закрепите новую лампу.
- Поставьте на место лампу. Ее можно установить только одним путем.
- Поверните пружинные защелки в прежнее положение поверх провода лампы.
- Прижмите пружинные защелки с вводом их обратно на свои места крепления.
- Установите на место черную крышку.

### Фары дальнего света

Лампы фар дальнего света должны устанавливаться на место таким же образом, что и лампы фар ближнего света. Однако, необходимо отметить, что при замене лампы фары дальнего света **пружинные защелки** должны откидываться полностью вниз, **а не вверх!**



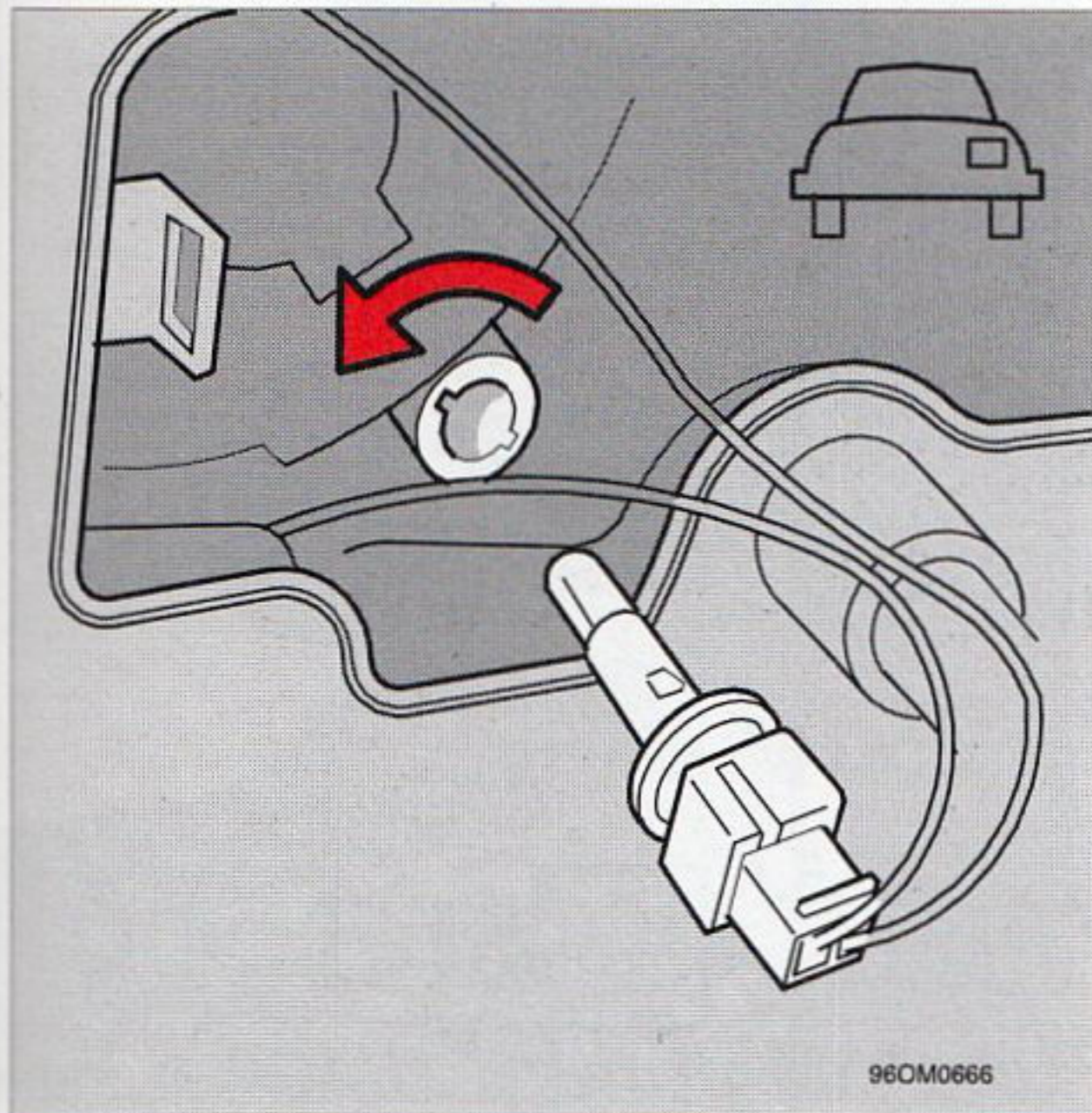

Патрон лампы

Лампа стояночного  
фонаря, 5 Вт,  
W2,1x9,5d



Лампа указателя  
поворота, 21 Вт,  
BAU 15s



96om1023

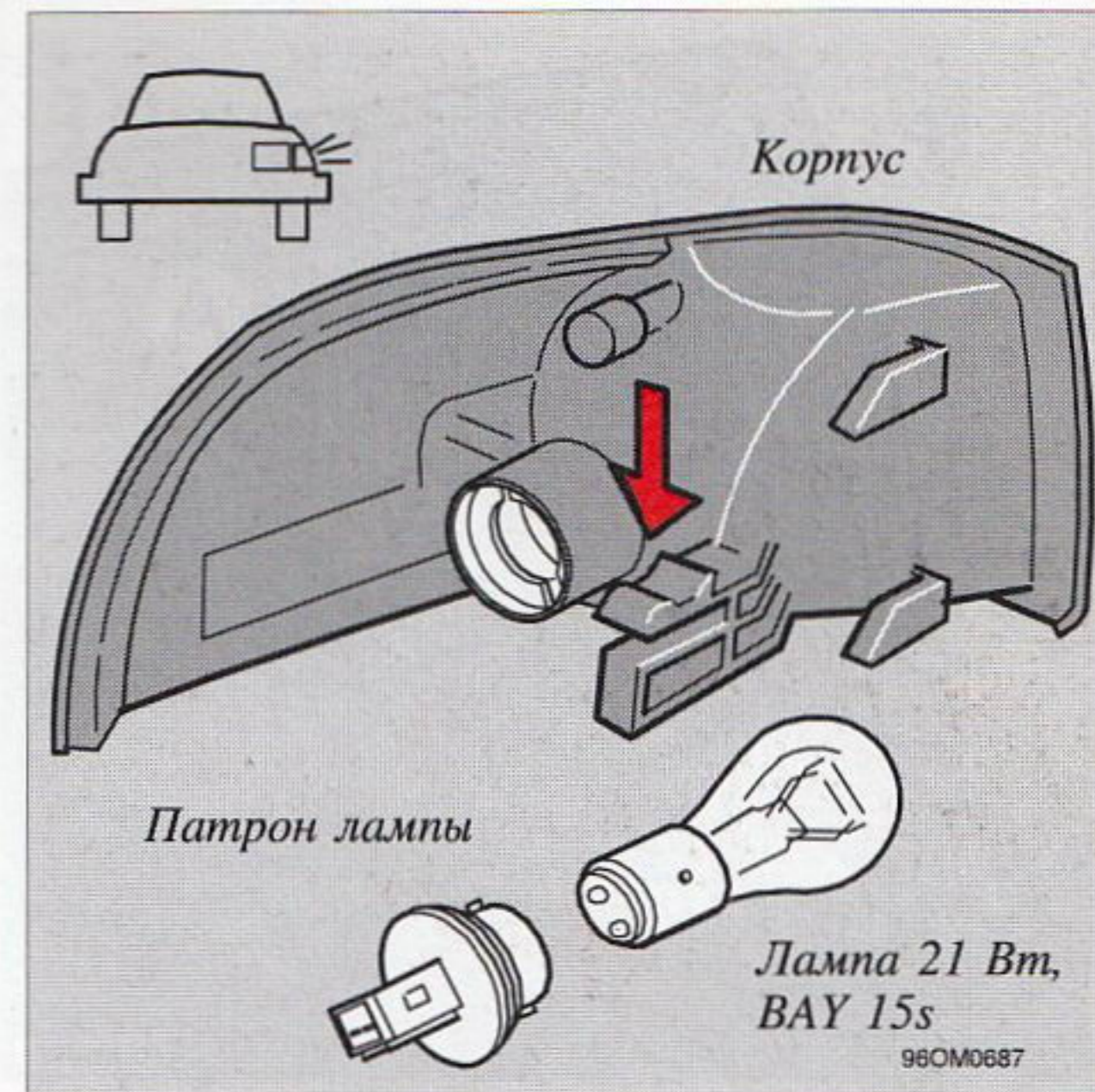

Патрон лампы

Лампа 21 Вт,  
BAY 15s

96OM0687

## Замена лампы стояночного фонаря

- Выключите приборы освещения и поверните ключ зажигания в положение 0.
- Приложите давление к выступающим частям черной крышки и потяните крышку в направлении крыла.
- Поверните патрон лампы **против часовой стрелки** и выньте его.
- Вытяните лампу непосредственно из патрона.
- Вставьте новую лампу.
- Поместите на место патрон лампы и поверните **по часовой стрелке**.
- Проверьте, что новая лампа светится.
- Установите на место черную крышку.

## Замена лампы указателя поворота в переднем угловом фонаре

- Выключите приборы освещения и поверните ключ зажигания в положение 0.
- Надавите на направляющий выступ в моторном отделении и снимите весь корпус фонаря.
- Отожмите вниз пружинную защелку и отсоедините корпус фонаря от соединителя.
- Поверните патрон лампы в направлении против часовой стрелки и извлеките его.
- Выньте лампу из патрона путем нажатия внутрь и поворота против часовой стрелки.
- Установите новую лампу и поставьте на место патрон в корпус фонаря.
- С нажатием установите соединитель назад в корпус фонаря.
- Включите зажигание и проверьте, что новая лампа светится.
- С нажатием установите корпус фонаря на место и проверьте, что он надежно закреплен.



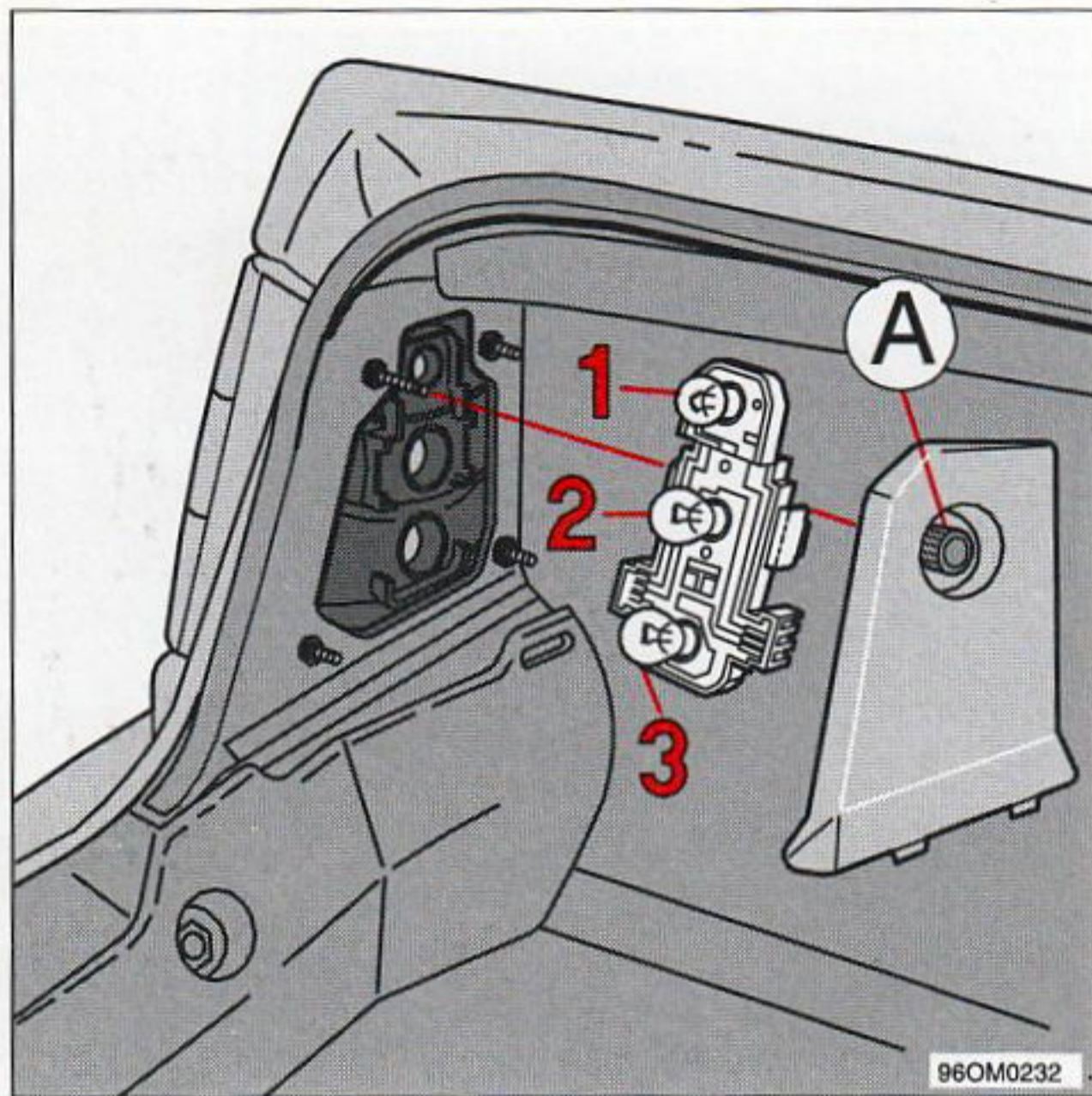

Наружный край автомобиля, левая сторона

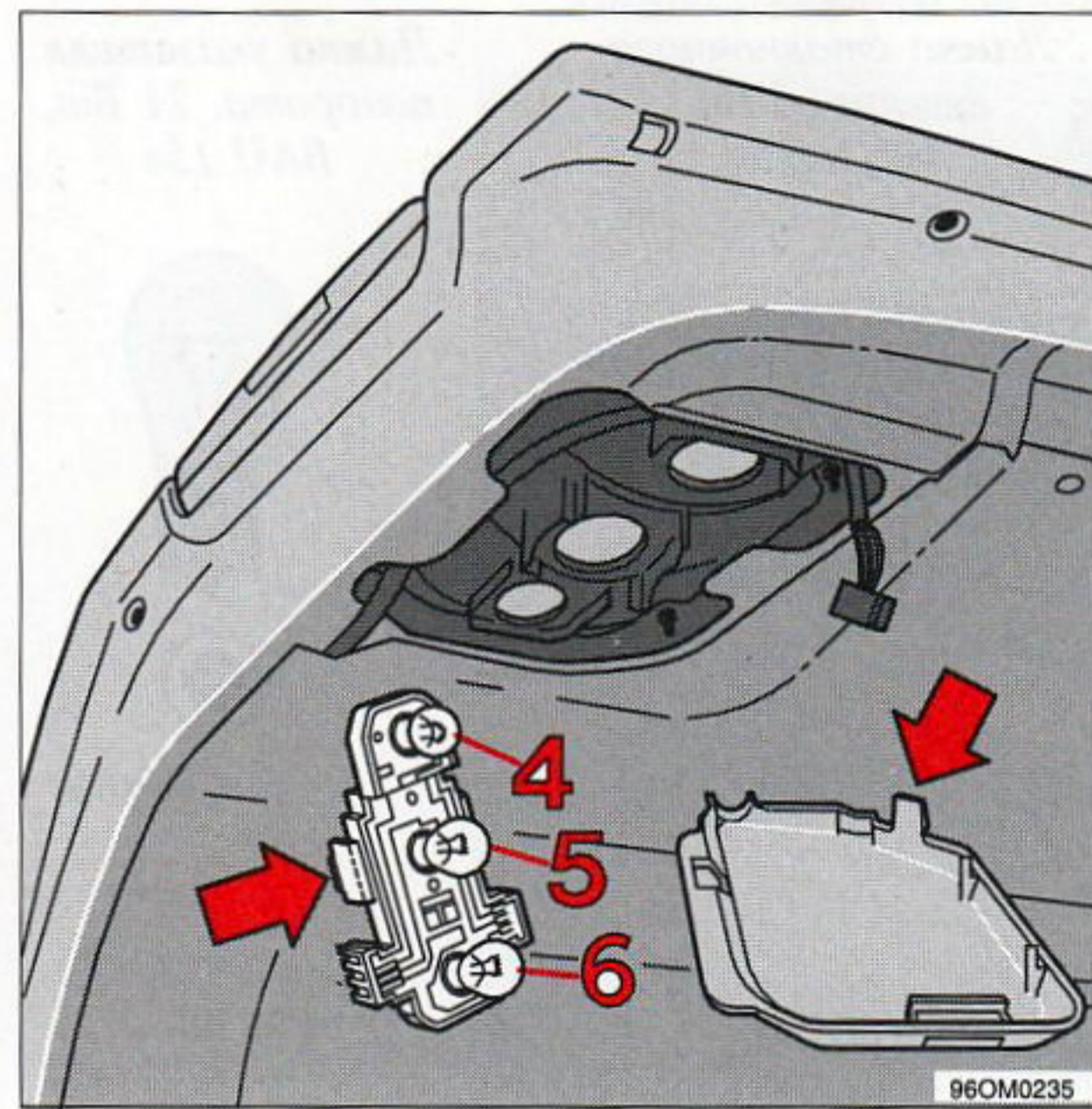

Багажник, левая сторона

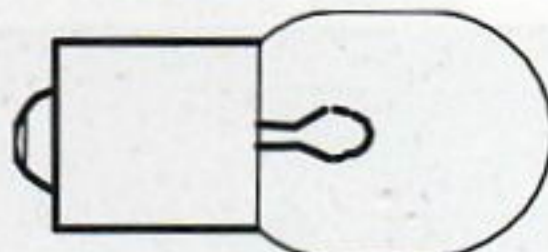
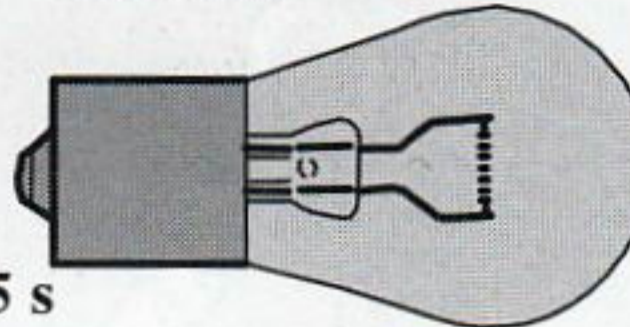
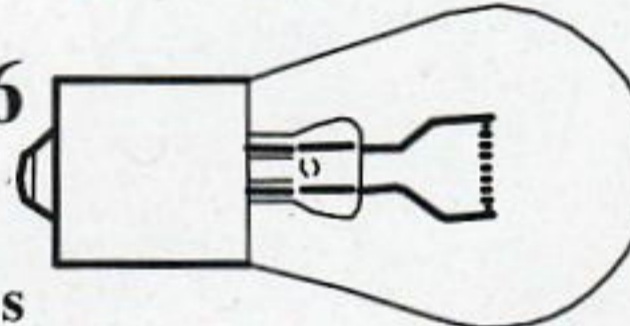
1,4:	1,4	
5 Вт	BA 15 s	
	5 W	BA 15 s
2:	2	
21 Вт	BAU 15 s	
	21 W	BAU 15 s
3,5,6:	3,5,6	
21 Вт	BA 15 s	
	21 W	BA 15 s

## Замена ламп заднего фонаря

Доступ к лампам заднего фонаря из багажника.

Чтобы не перепутать, заменяйте одну лампу за один прием.

- Выключите все фонари и зажигание.
- С внешней стороны отверните винт А и поверните вниз крышку.
- Люк: Отстегните защелку и сложите вниз крышку.
- Выньте патрон лампы.
- Нажав и повернув на несколько миллиметров против часовой стрелки, выньте лампу.
- Вставьте новую лампу в патрон и вставьте патрон в фонарь. Одна из ножек патрона несколько шире двух других.
- Закрепите патрон, повернув его по часовой стрелке. Проверьте работу лампы и установите крышку.

### Лампа

- |     |  |
|-----|--|
| 1+4 | Задний габарит   |
| 2   | Указатель поворота   |
| 3   | Сигнал тормоза   |
| 5   | Освещение заднего хода                                     |
| 6   | Задний противотуманный фонарь<br>(только с правой стороны) |

### Мощность

- |       |          |
|-------|----------|
| 5 Вт  | BA 15 s  |
| 21 Вт | BAU 15 s |
| 21 Вт | BA 15 s  |
| 21 Вт | BA 15 s  |
| 21 Вт | BA 15 s  |

### Цоколь

- |          |
|----------|
| BA 15 s  |
| BAU 15 s |
| BA 15 s  |
| BA 15 s  |
| BA 15 s  |



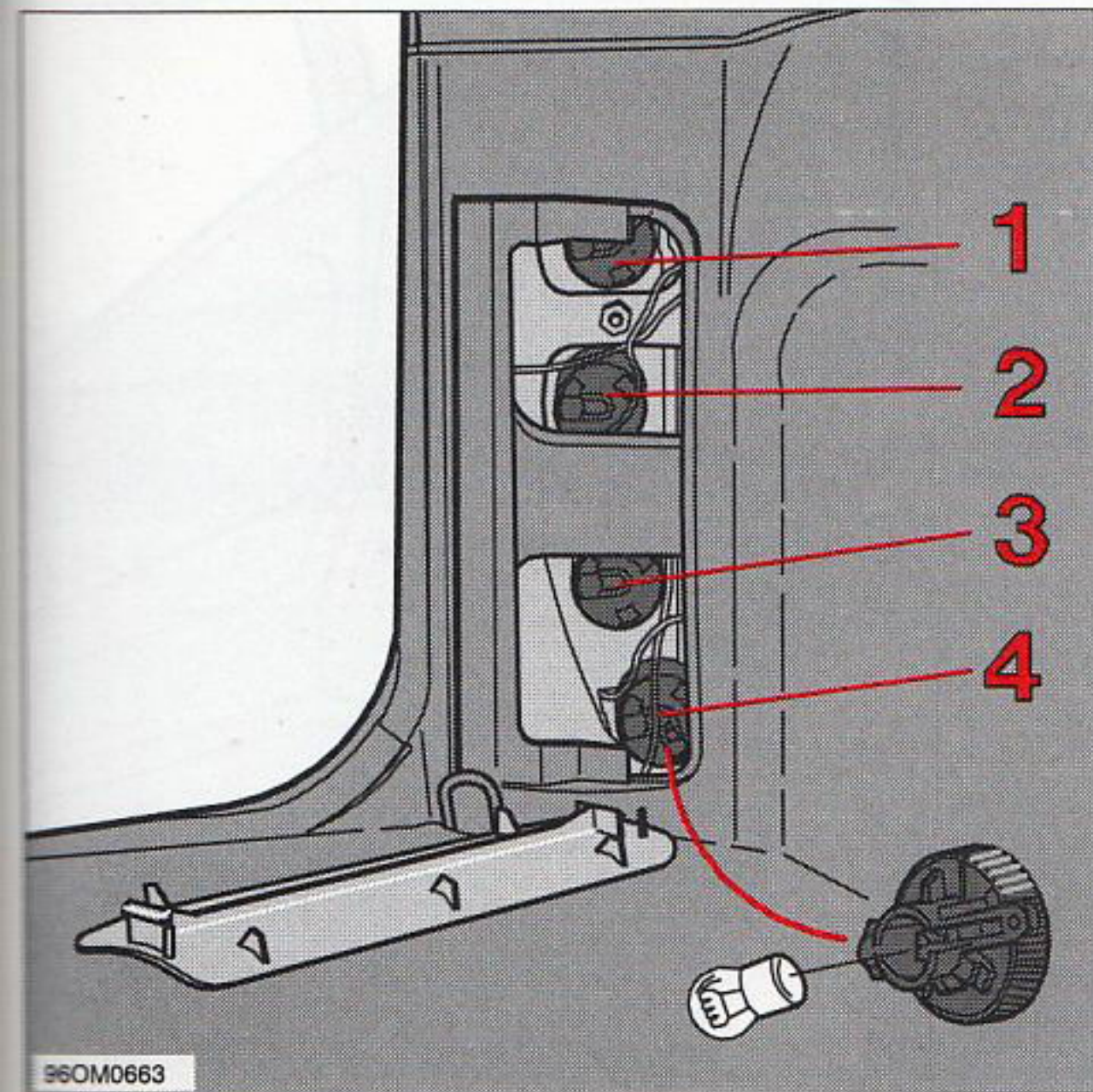

Лампа	Мощность	Цоколь
1 *Задний противотуманный фонарь	21 Вт	BA 15 s
2 Освещение заднего хода	21 Вт	BA 15 s
3 Указатель поворота	21 Вт	BAU 15 s
4 Сигнал тормоза и задний габарит	21/5 Вт	BAU 15 d

(правая сторона — белый патрон, левая сторона — черный патрон)

\* Только с правой стороны

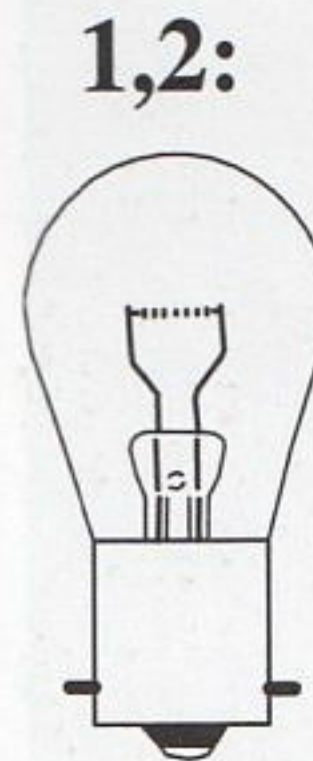

21 W  
BA 15 s

Однополюсная  
лампа

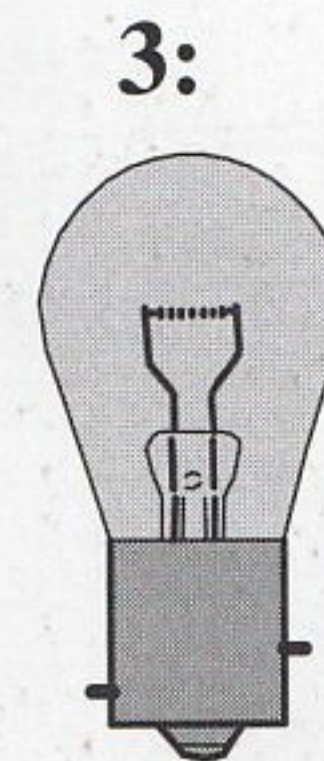

21 W  
BAU 15 s

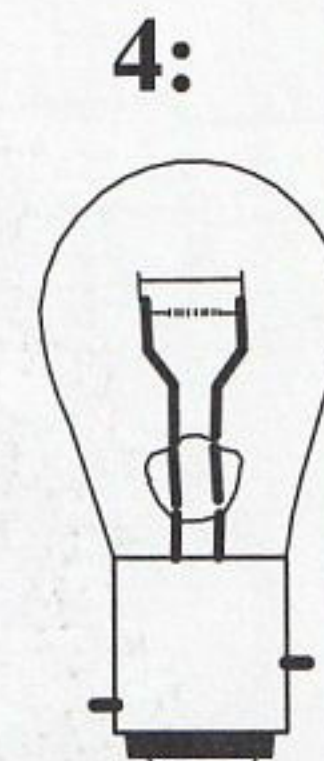

21/4 W  
BAU 15 d

Двухполюсная  
лампа  
Направляющие  
выступы на разной  
высоте

Доступ ко всем лампам заднего фонаря изнутри автомобиля

## Замена ламп заднего фонаря (универсал)

Чтобы не перепутать, заменяйте одну лампу за один прием.

- Выключите все фонари.
- С помощью отвертки удалите крышку.
- Повернув патрон лампы на 1 см против часовой стрелки, выньте его из фонаря.
- Нажав и повернув на несколько миллиметров против часовой стрелки, выньте лампу.

- Вставьте новую лампу в патрон и вставьте патрон в фонарь.

Один из направляющих монтажных выступов патрона лампы имеет несколько большую ширину, чем другие два, и, следовательно, этот выступ должен входить в наиболее широкое отверстие.

- Закрепите патрон, повернув его по часовой стрелке.
- Проверьте работу лампы.
- Установите крышку.

Применяются два типа ламп. Направляющие выступы на двухполюсной лампе расположены на разной высоте и поэтому ее можно вставить в патрон только единственным способом. Сначала попытайтесь осторожно повернуть лампу на несколько миллиметров, не прикладывая большой силы. Если лампа не вынимается, поверните ее на пол оборота, и снова попробуйте вынуть.



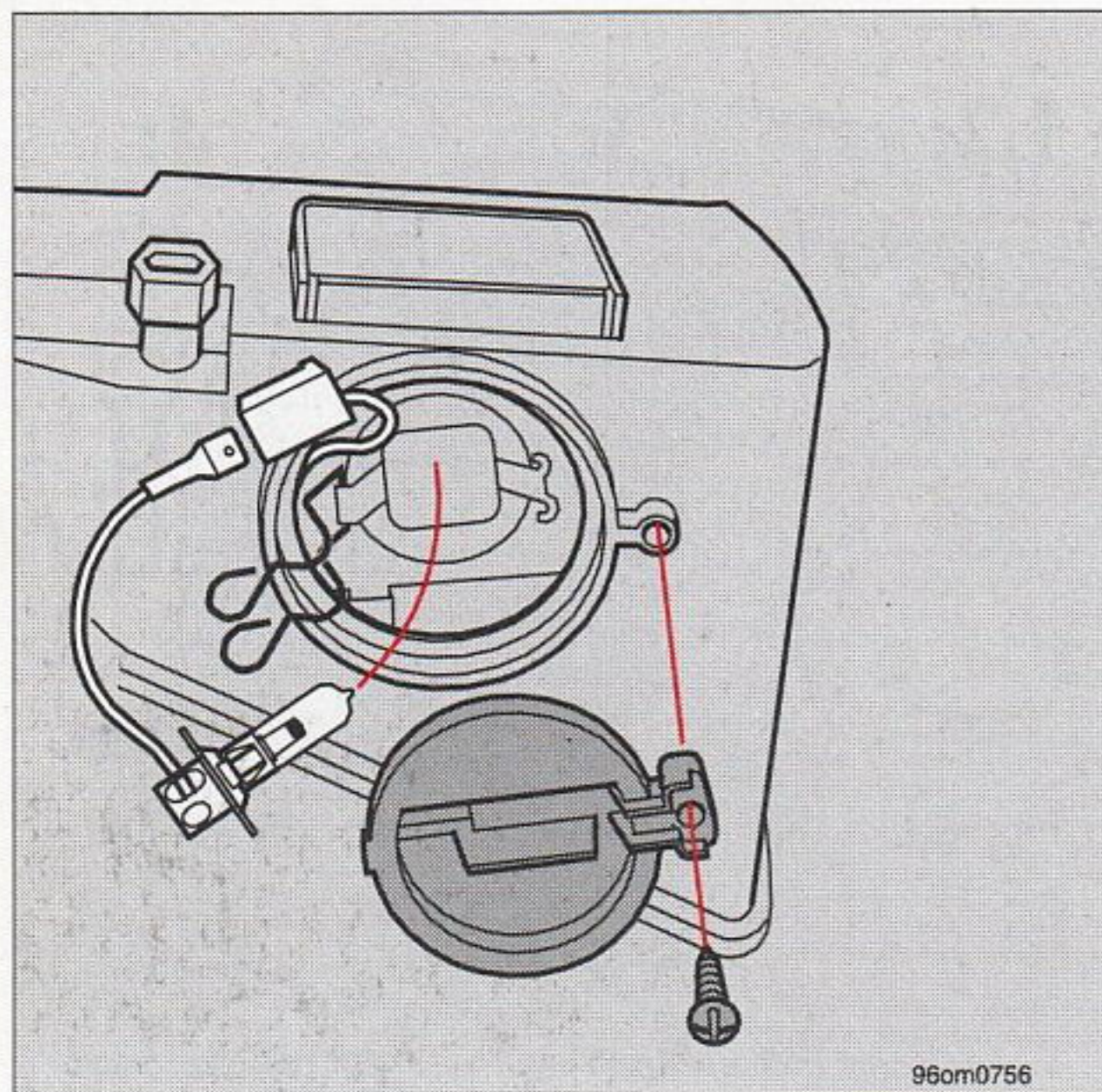

Крышка

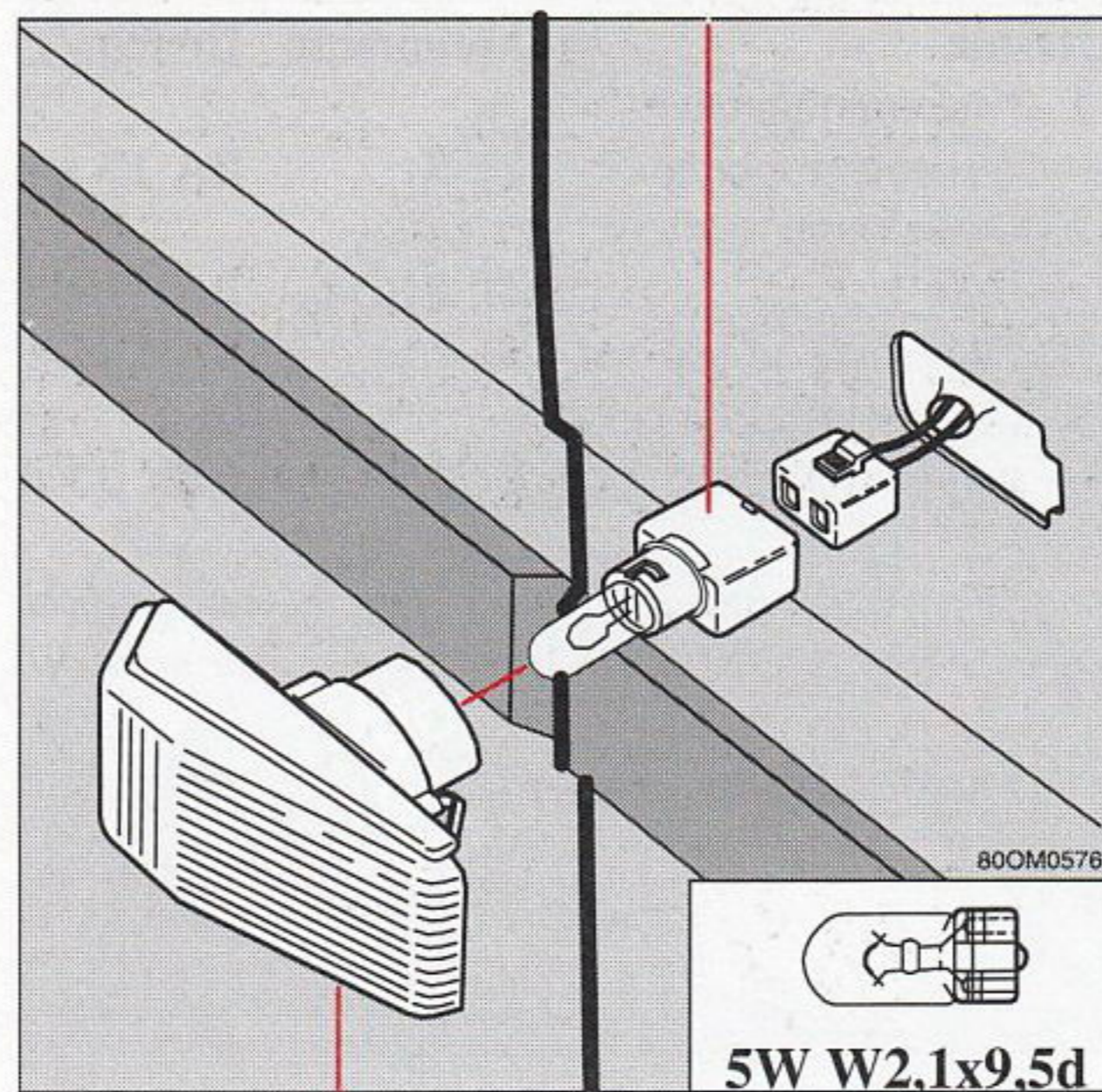

Рассеиватель

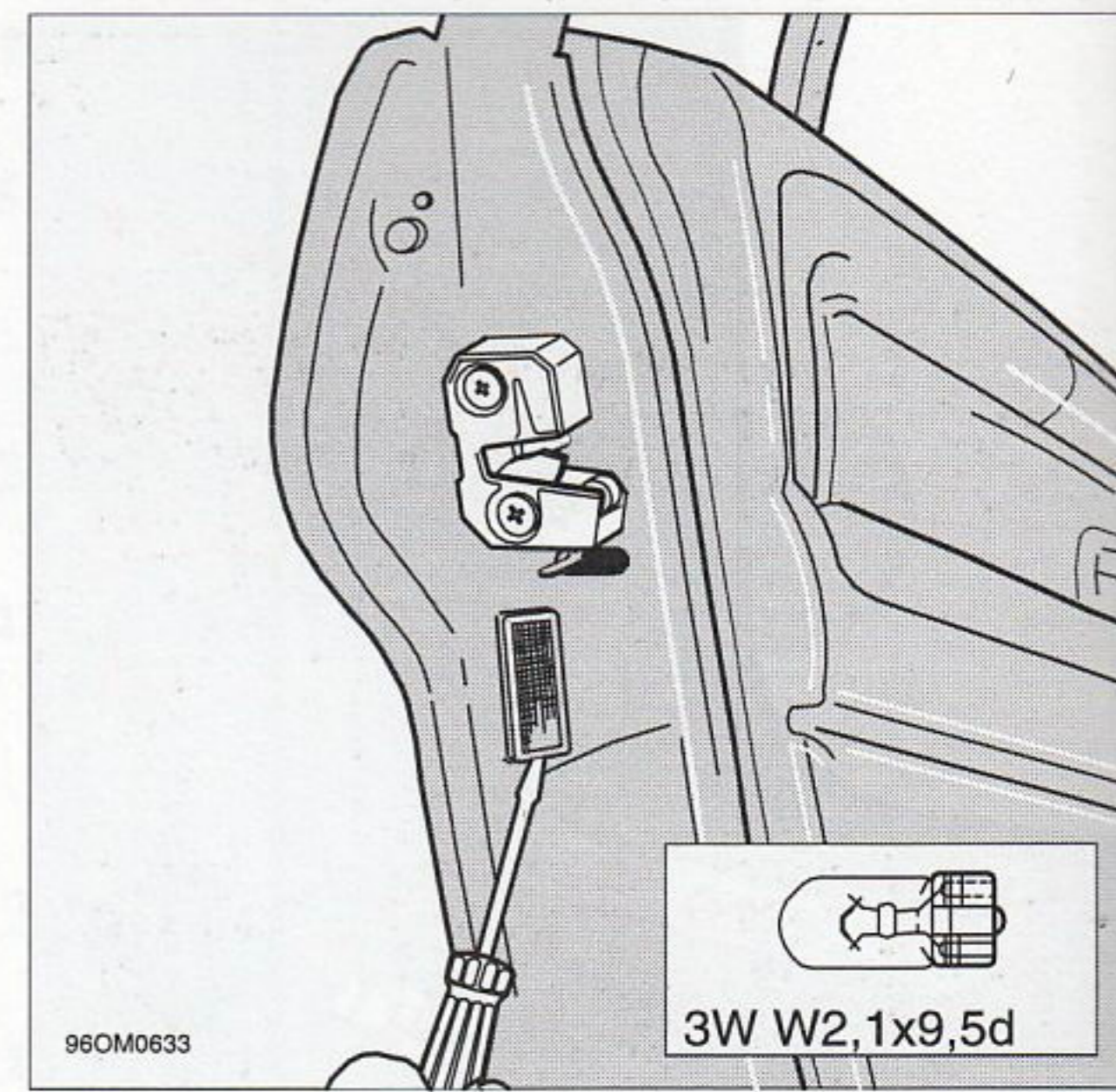

Вставьте отвертку и осторожно поверните

## Противотуманные фонари

**Внимание:** Никогда не касайтесь стеклянных частей.

Выключите все освещение и поверните ключ зажигания в положение 0.

Освободите крышку с использованием отвертки «Филлипс» (для винтов с крестообразными шлицами). Крышка располагается под корпусом фонаря. Снимите пружинные защелки. Извлеките лампу вместе с закрепленным к ней проводом и замените новой лампой с закрепленным проводом.

Включите зажигание и проверьте работу новой лампы. Заверните крепление крышки.

## Боковые указатели поворотов

Выключите фонари. Сдвиньте рассеиватель вперед и извлеките его задний край. Поверните патрон лампы на 1/4 оборота и выньте его не отсоединяя провод. Выньте перегоревшую лампу.

## Лампы предупреждения об открытых дверях

Все двери оборудованы красными предупреждающими лампами. Для замены лампы вставьте отвертку как показано на рисунке и осторожно поверните, чтобы снять рассеиватель. Замените лампу и установите на место рассеиватель.



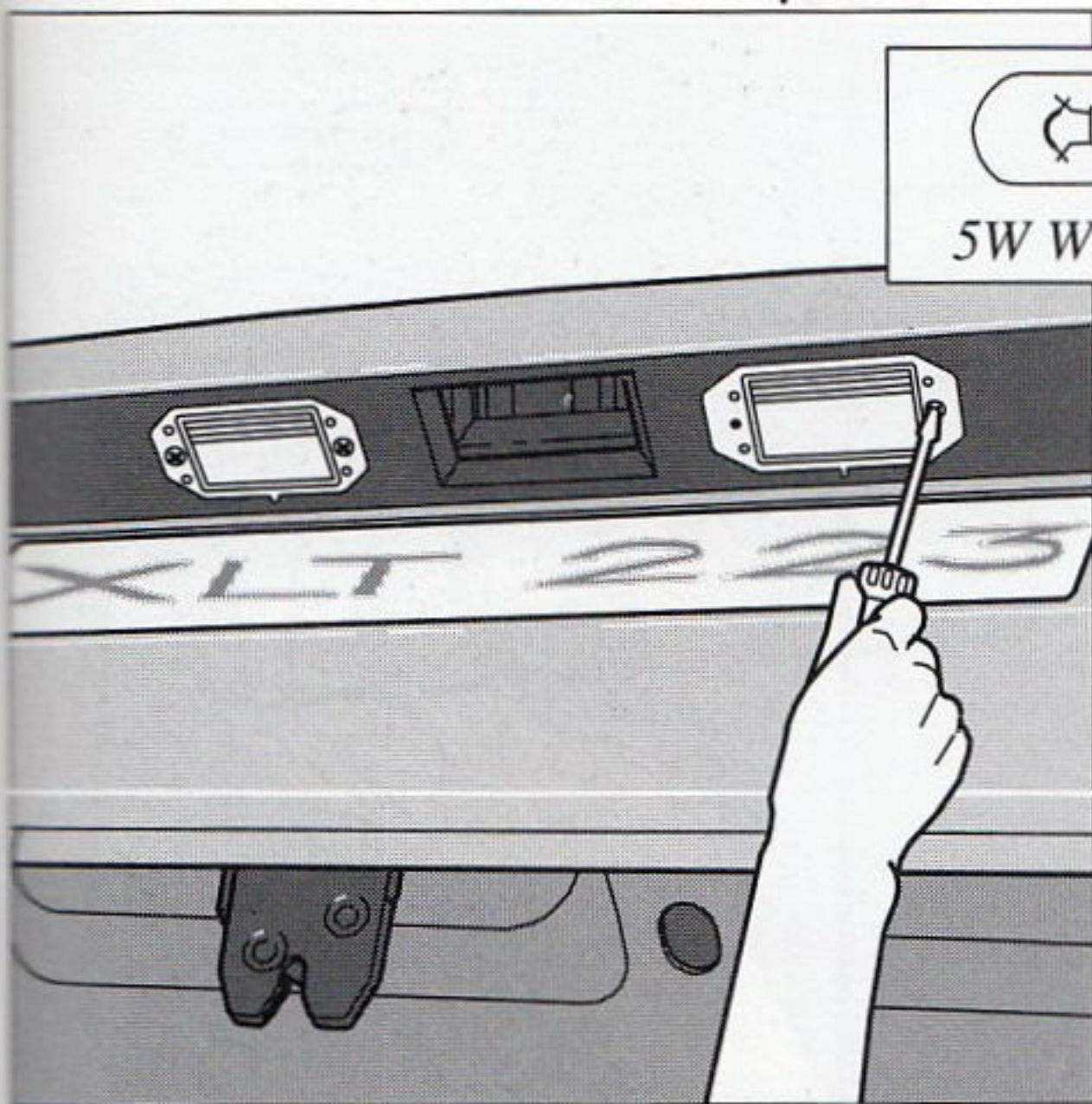

Применяйте крестообразную отвертку

### Фонарь освещения номерного знака

Выключите приборы освещения и поверните ключ зажигания в положение 0. Выверните винты с помощью отвертки. Вставьте отвертку, как показано на иллюстрации, и поворачивайте ее осторожно для ослабления посадки стекла. Выньте перегоревшую лампу непосредственным вытягиванием. Вставьте новую лампу и установите на место стекло.

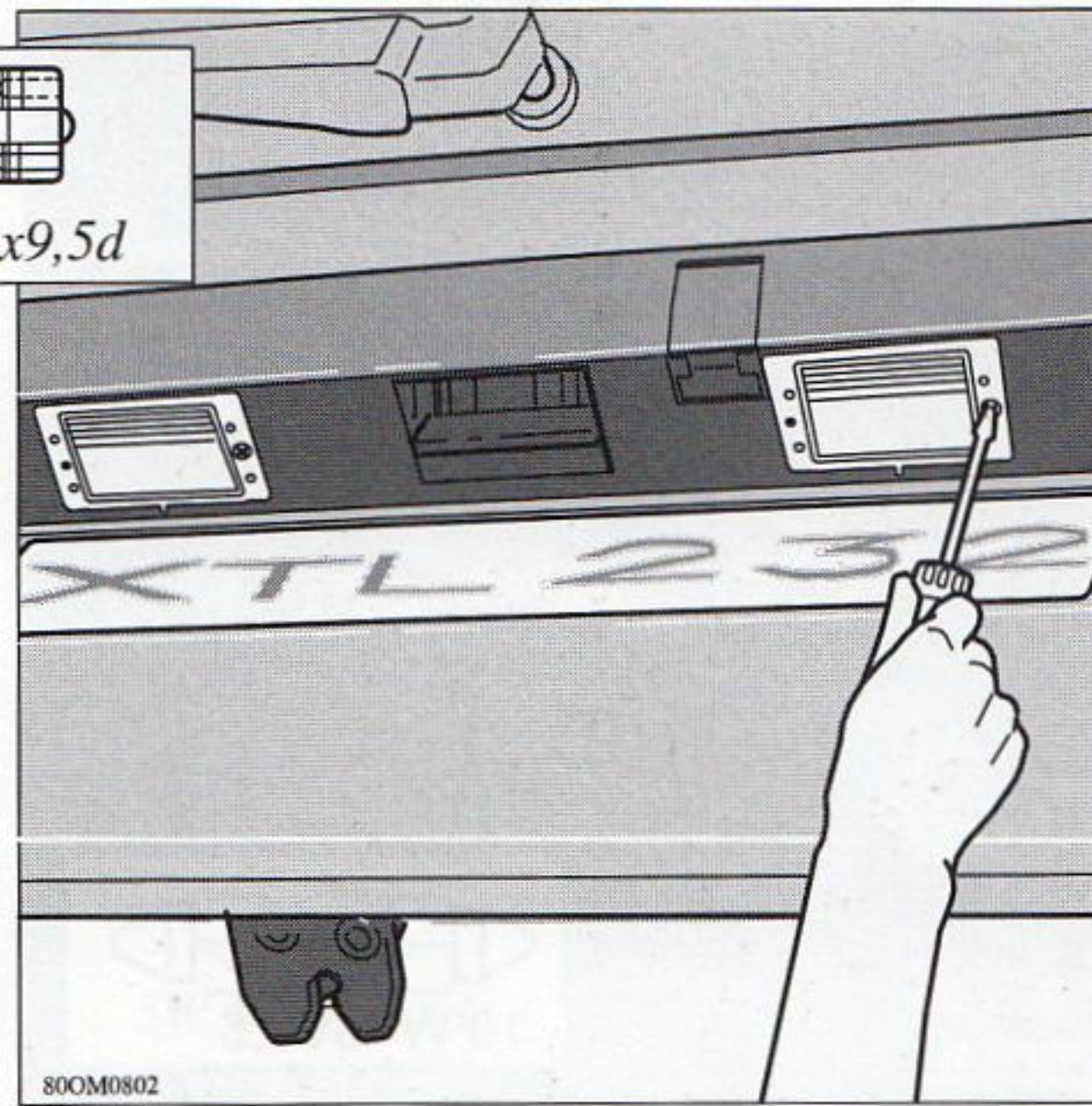

Применяйте крестообразную отвертку

### Фонарь освещения номерного знака

**5-дверная модель**  
 Выключите приборы освещения и поверните ключ зажигания в положение 0. Выверните винты с помощью отвертки, входящей в комплект инструментов. Комплект инструментов содержит различные наконечники отверток, вставляемые в специальную рукоятку. Снимите стеклянный рассеиватель. Выньте старую лампу и установите новую. Установите на место стеклянный рассеиватель и закрепите его винтами. В стеклянном рассеивателе имеется дополнительное отверстие, которое предназначено для ввода в него направляющего штифта.

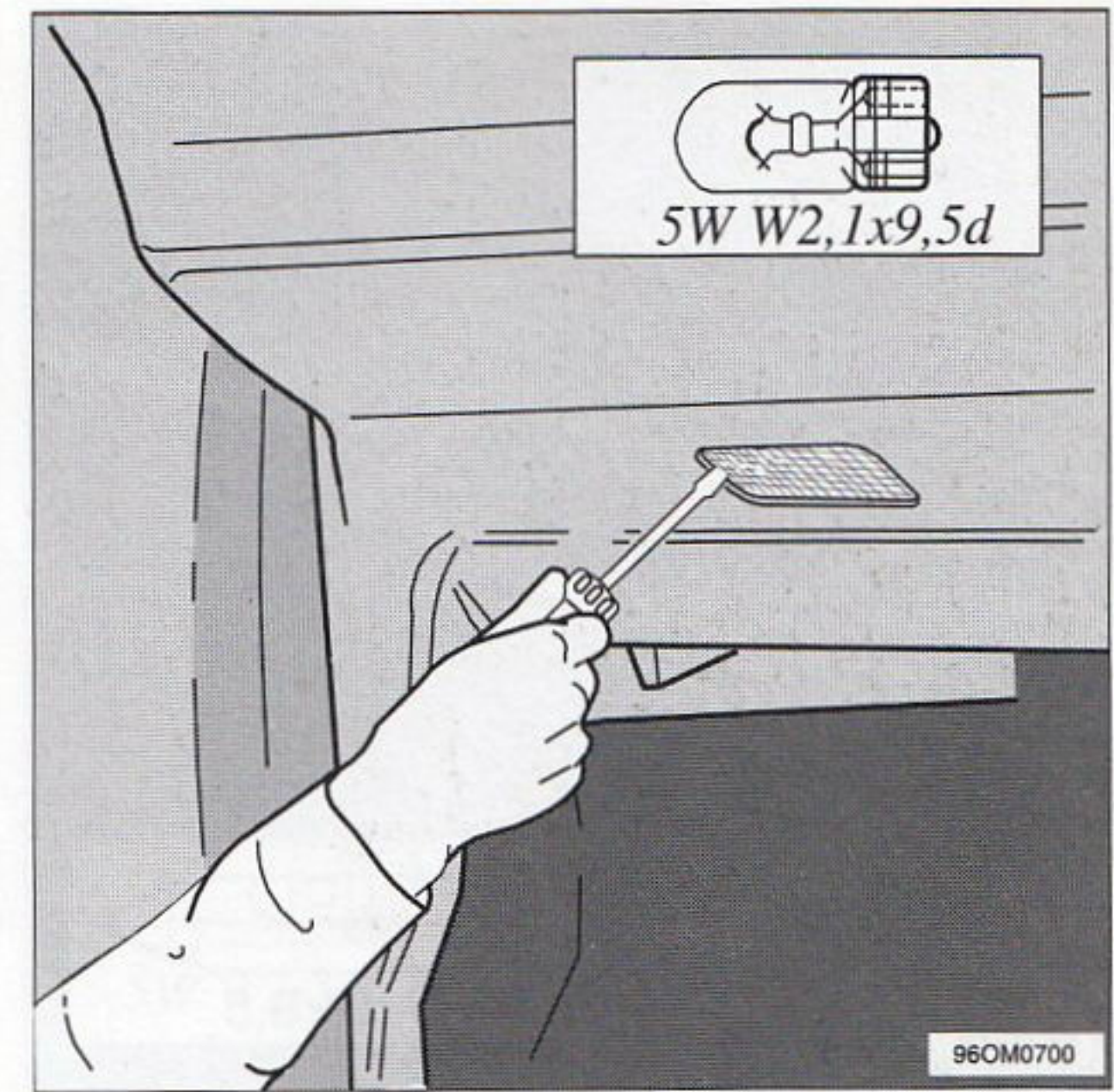

Применяйте крестообразную отвертку

### Фонари освещения ниши для ног

Вставьте отвертку и осторожно поворачивайте ее для ослабления посадки стеклянного рассеивателя. Отсоедините провод от лампы. Отогните обе лапки пластины и снимите корпус пластины. Установите новую лампу, поставьте на место корпус пластины и отогните на место лапки пластины. Подсоедините провод и установите на место стеклянный рассеиватель. Проверьте работу лампы.



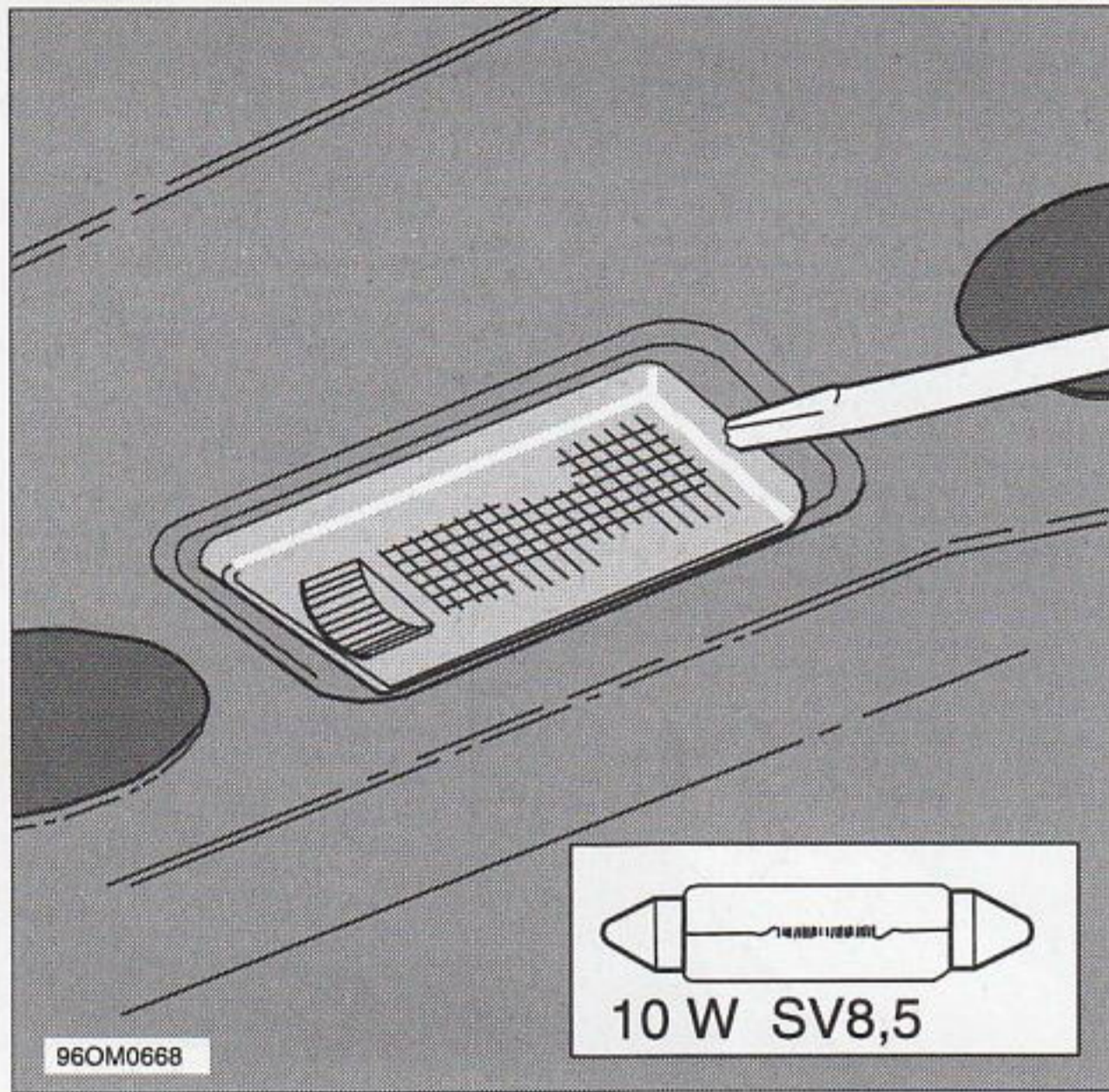

*Отожмите зажим отверткой*

## Освещение багажника

Для замены лампы отожмите зажим отверткой, поверните и снимите кожух. Выньте лампу и замените новой.

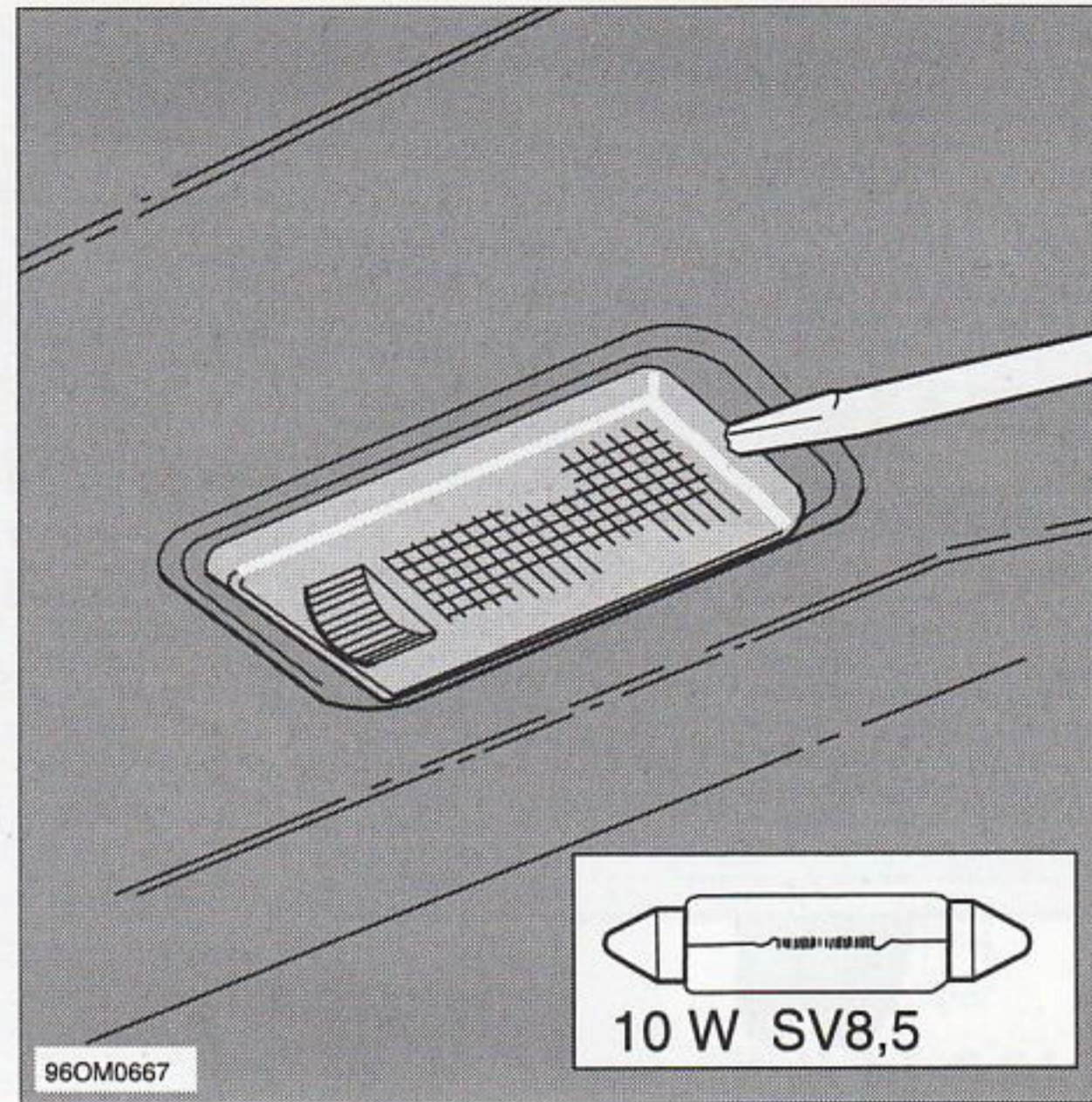

*Отожмите зажим отверткой*

## Освещение багажника

**универсал**

Для замены лампы отожмите зажим отверткой, поверните и снимите кожух. Выньте лампу и замените новой.

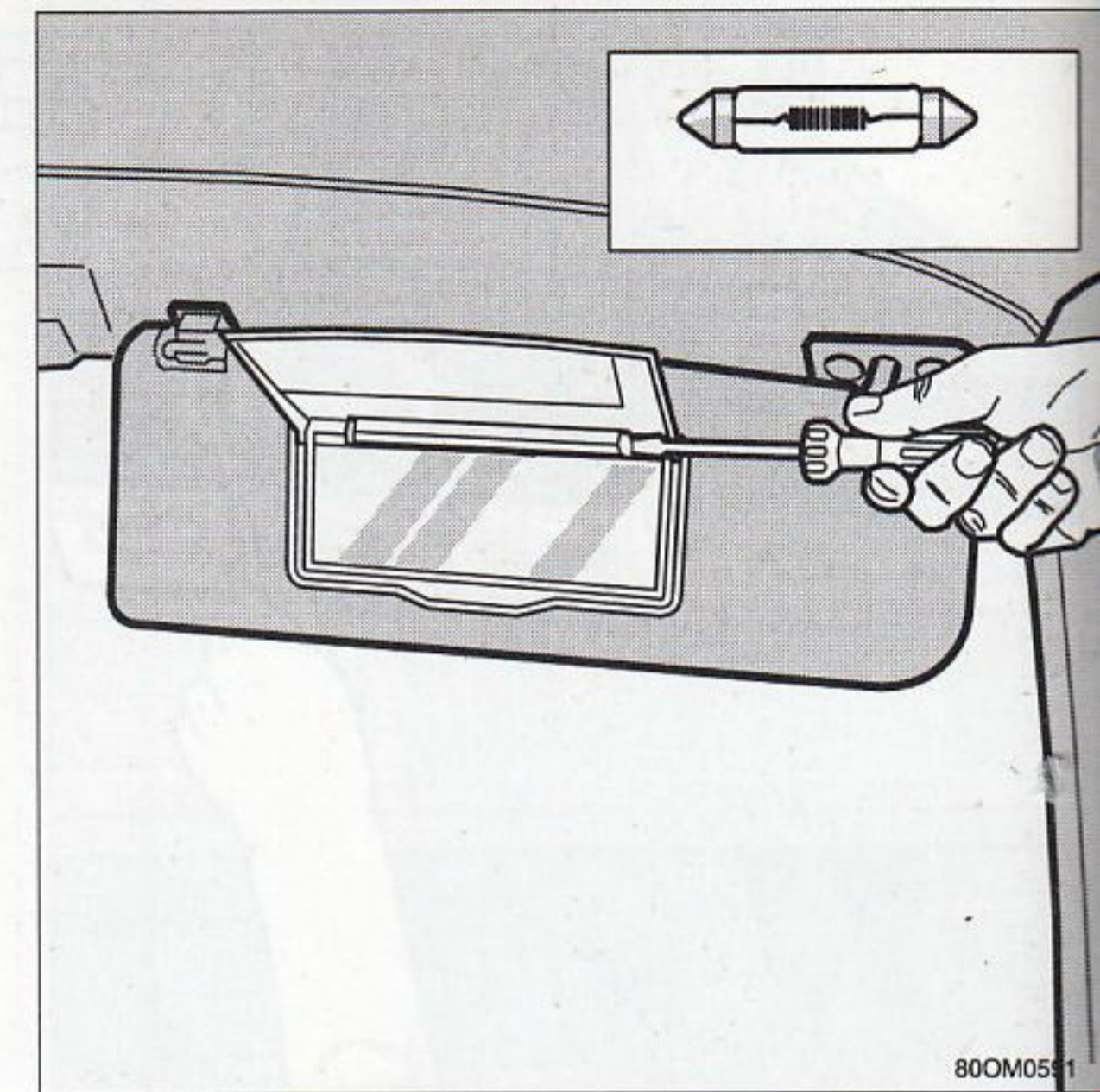

*Вставьте отвертку и поверните*

## Косметическое зеркало

Вставьте отвертку под нижнюю кромку и поверните ее для освобождения стеклянного рассеивателя.

Действуя отверткой, как рычагом, выньте перегоревшую лампу и замените ее новой. Сначала нажмите на нижний край стеклянного рассеивателя при установке его назад на место в положение выше четырех зажимов, а затем прижмите верхний край.



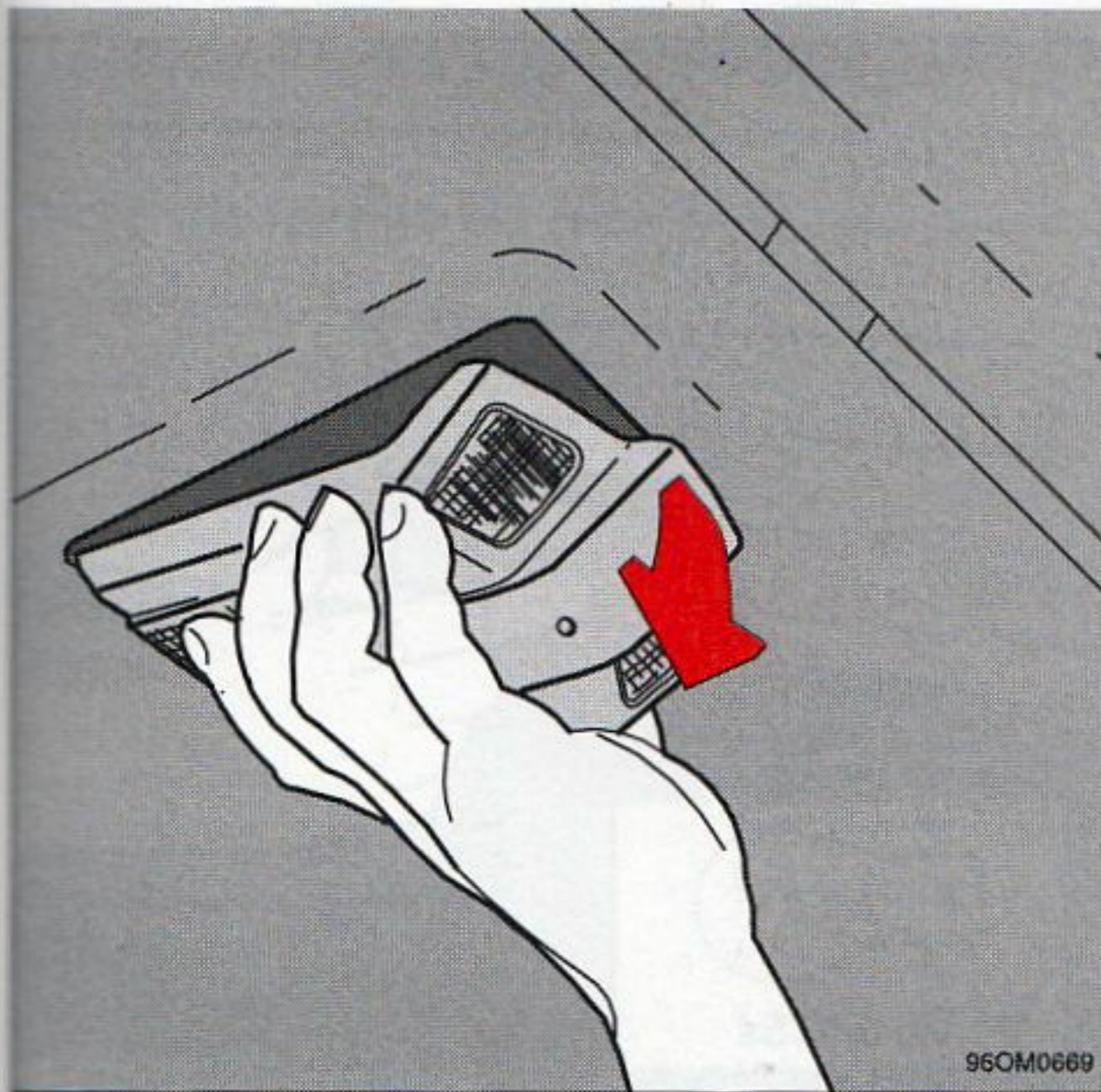

*Потянуть вниз*

## Освещение салона и переднее освещение для чтения

Захватите переднюю часть фонаря и потяните вниз как показано на рисунке. Выжмите стекло изнутри.

Замените перегоревшую лампу и перед установкой фонаря опробуйте работу лампы. Убедитесь, что при установке не заземлен провод.

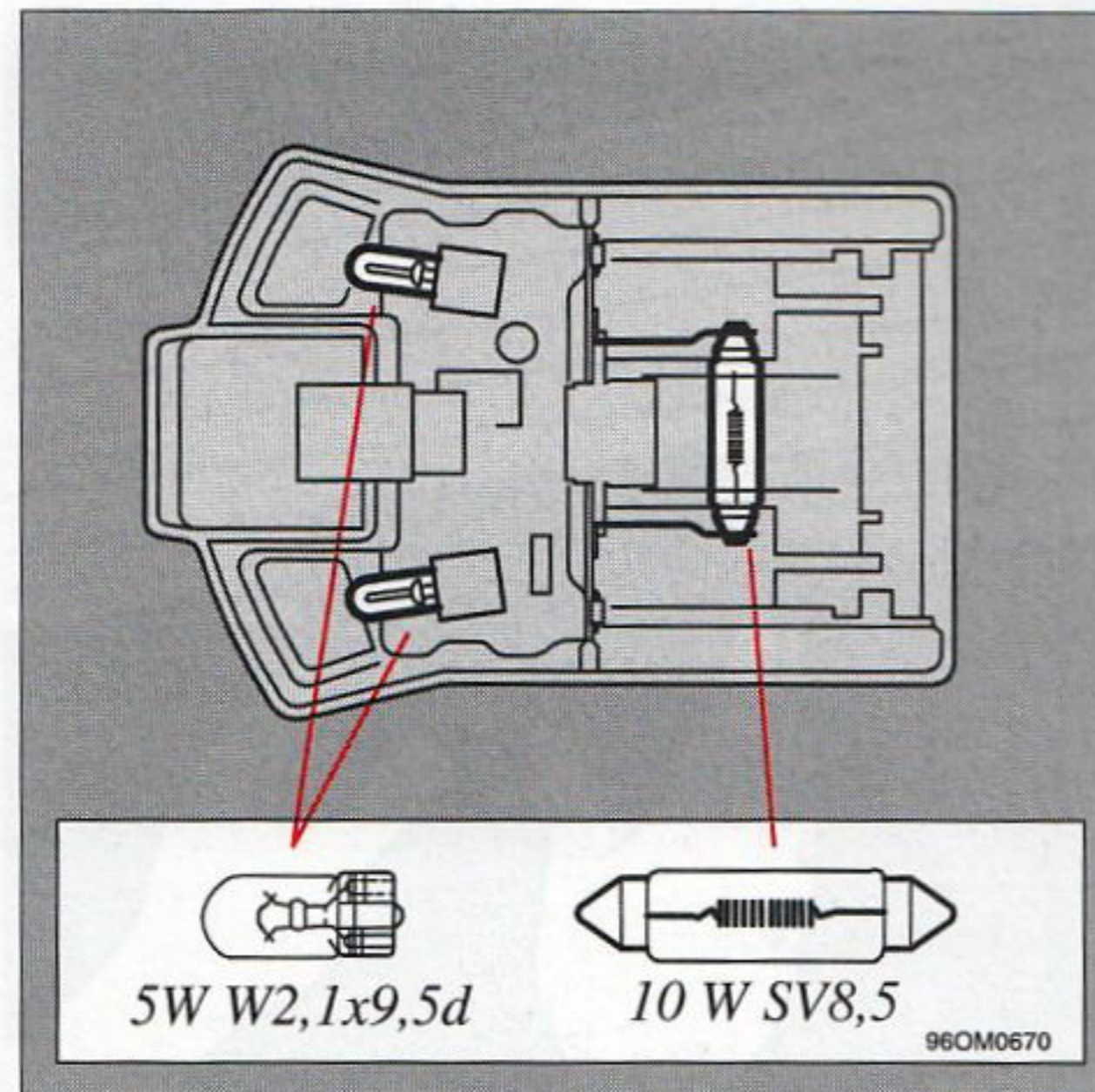

*Освещение для чтения      Освещение салона*

Лампа	Мощность	Цоколь
Освещение салона	10 Вт	SV8,5
Освещение для чтения	5 Вт	W2,1x9,5d

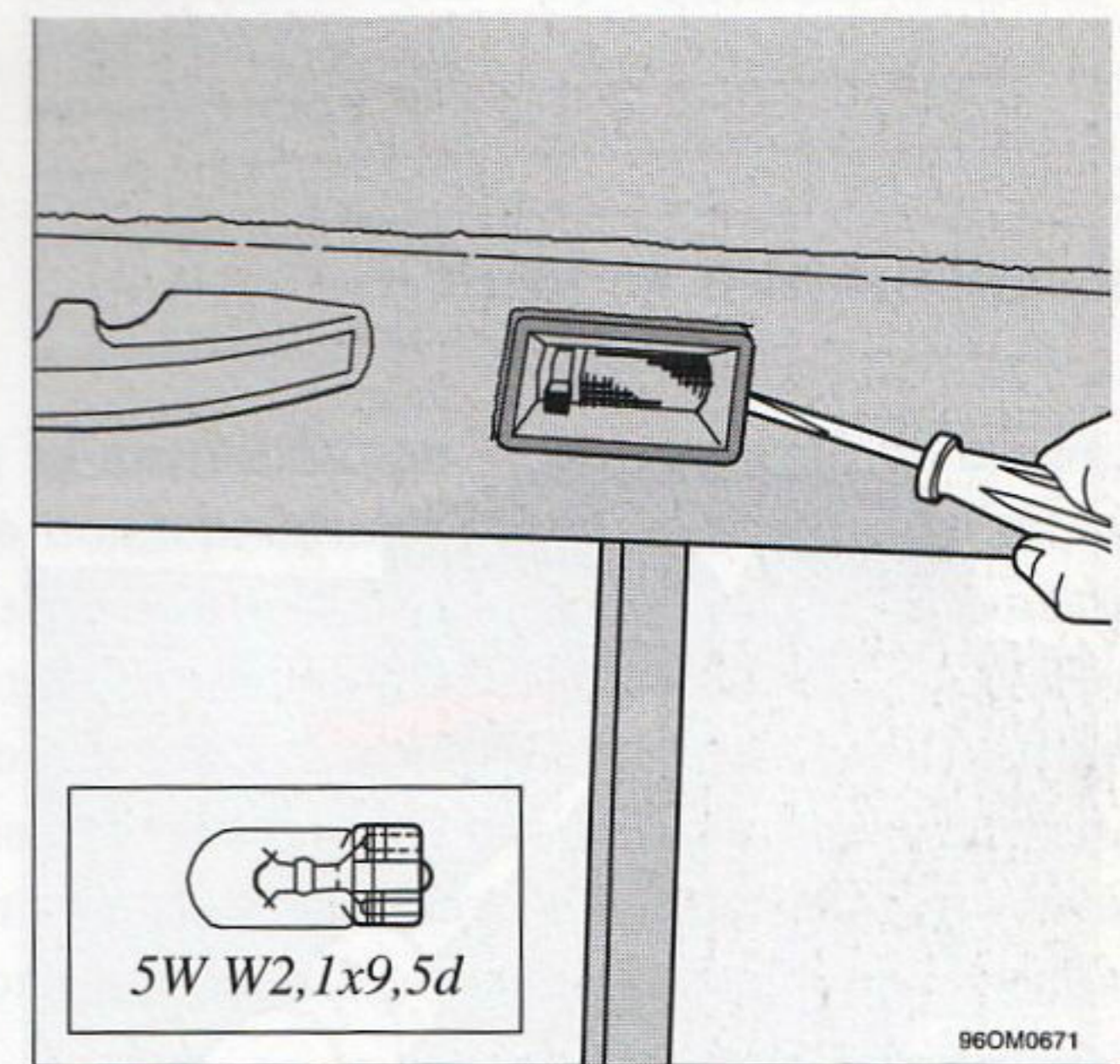

*Вставьте отвертку и поверните*

## Заднее освещение для чтения

Выключите освещение. Чтобы вынуть отражатель, вставьте отвертку и поверните. Замените лампу и вставьте отражатель на место.



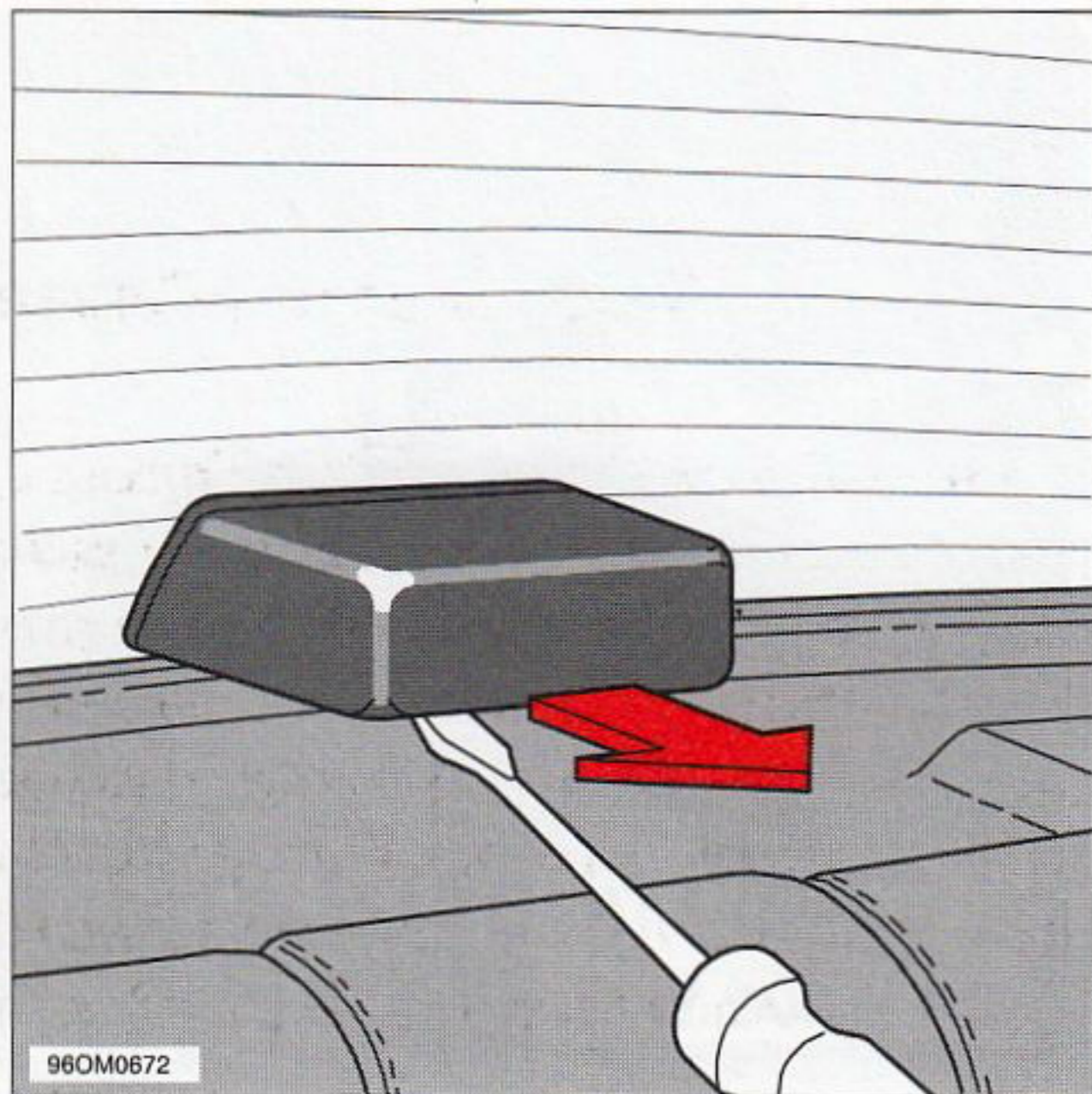

Отожмите защелку отверткой

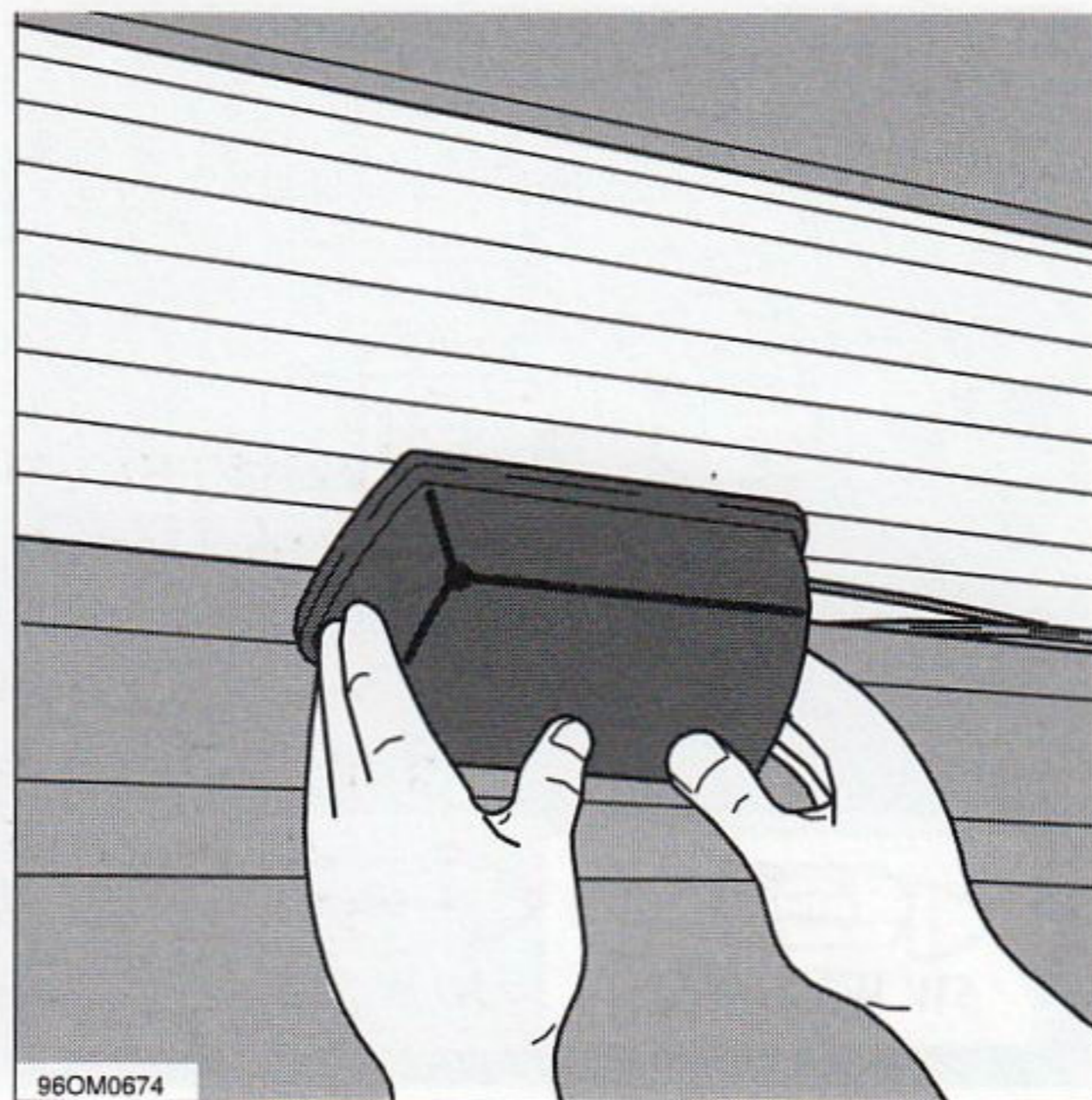

Отожмите защелки

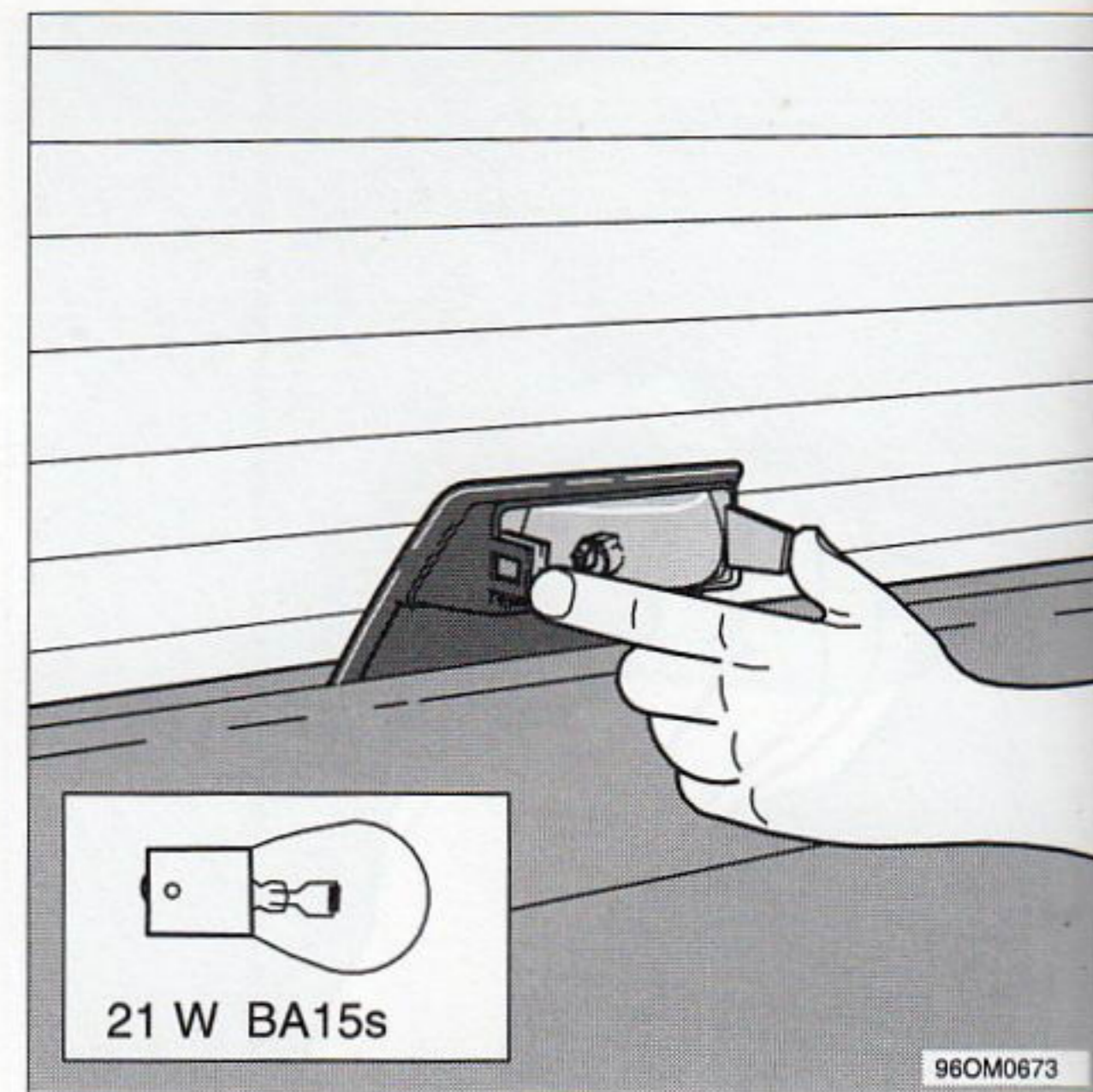

Снимите крышку

## Высоко расположенные сигналы тормоза

### Демонтаж:

Выключите зажигание.

Отожмите защелку отверткой как показано на рисунке и потяните крышку на себя.

Отожмите защелки и замените лампу.

### Сборка:

Установите отражатель и проверьте работу лампы. Установите крышку на место, следя за положением направляющего выступа на верхней части крышки.

### Универсал

#### Демонтаж:

Выключите зажигание.

Возьмитесь за крышку двумя руками и потяните ее на себя.

Отожмите защелки и замените лампу.

### Сборка:

Установите отражатель и проверьте работу лампы. Установите крышку на место, следя за положением защелок.



## Уход за автомобилем

Надлежащий уход за автомобилем — это гораздо большее, нежели просто поддержание хорошего внешнего вида салона и кузова. Автомобиль необходимо защищать снаружи от воздействия загрязнений воздуха, дождя и грязи. Необходимо регулярно проверять антикоррозийное покрытие и возобновлять его поврежденные участки. Необходимо также обрабатывать поврежденные места лакокрасочного покрытия во избежание образования очагов ржавчины.

Защита от коррозии 6:2

Повреждения лакокрасочного покрытия 6:4

Мойка автомобиля 6:6

Чистка обивки салона 6:8



## Защита от коррозии, осмотр и ремонт

Ваш автомобиль Volvo был подвергнут тщательной антикоррозийной обработке. На днище кузова и надколесные арки был напылен толстый слой долговечного антикоррозийного состава; на балки рамы, внутренние полости и герметизированные части покрывались методом распыления с помощью проникающего антикоррозийного агента с низкой вязкостью. Сохраняйте защиту автомобиля от коррозии:

- **Поддерживайте автомобиль в чистоте!** Используйте **шланг высокого давления** для мытья элементов шасси, днища кузова, надколесных арок и отбортовки крыльев — удерживайте шланг высокого давления на расстоянии по крайней мере 30 см от лакокрасочного покрытия!
- Антикоррозийное покрытие должно проверяться Вашим дилером фирмы Volvo. Обращайтесь к нему за более подробной информацией.
- Если антикоррозийное покрытие оказывается поврежденным в результате аварии или под влиянием окружающей среды, дайте возможность Вашему дилеру фирмы Volvo помочь Вам восстановить первоначальное антикоррозийное покрытие для предотвращения проникания влаги.



96KA0228



## Видимая часть антикоррозийного покрытия

Необходимо регулярно проверять целостность видимой части антикоррозийного покрытия. При необходимости его восстановления это нужно сделать немедленно во избежание проникновения влаги.

Обратитесь к Вашему дилеру Volvo.

Если Вы хотите выполнить эту работу самостоятельно, необходимо вымыть и высушить автомобиль, а затем убедиться, что подлежащая ремонту поверхность абсолютно сухая и на ней нет даже следов грязи. Можно применять как напыляемые, так и наносимые кистью антикоррозийные составы. Имеется два различных типа таких составов:

- а) Жидкие (прозрачные) составы, применяемые на видимых частях кузова.
- б) Густые — для днища и колесных арок, подвергающихся наиболее интенсивному внешнему воздействию и износу.

Перечислим части автомобиля, которые могут нуждаться в возобновлении антикоррозийного покрытия с помощью вышеупомянутых составов:

- доступные сварные швы и стыки панелей (тип а)
- днище и колесные арки (тип б)
- петли дверей (тип а)
- петли и замки капота (тип б)

После окончания работ по восстановлению антикоррозийного покрытия удалите излишки антикоррозийного состава ветошью, смоченной в уайспирите.

Петли и замки капота

Петли дверей

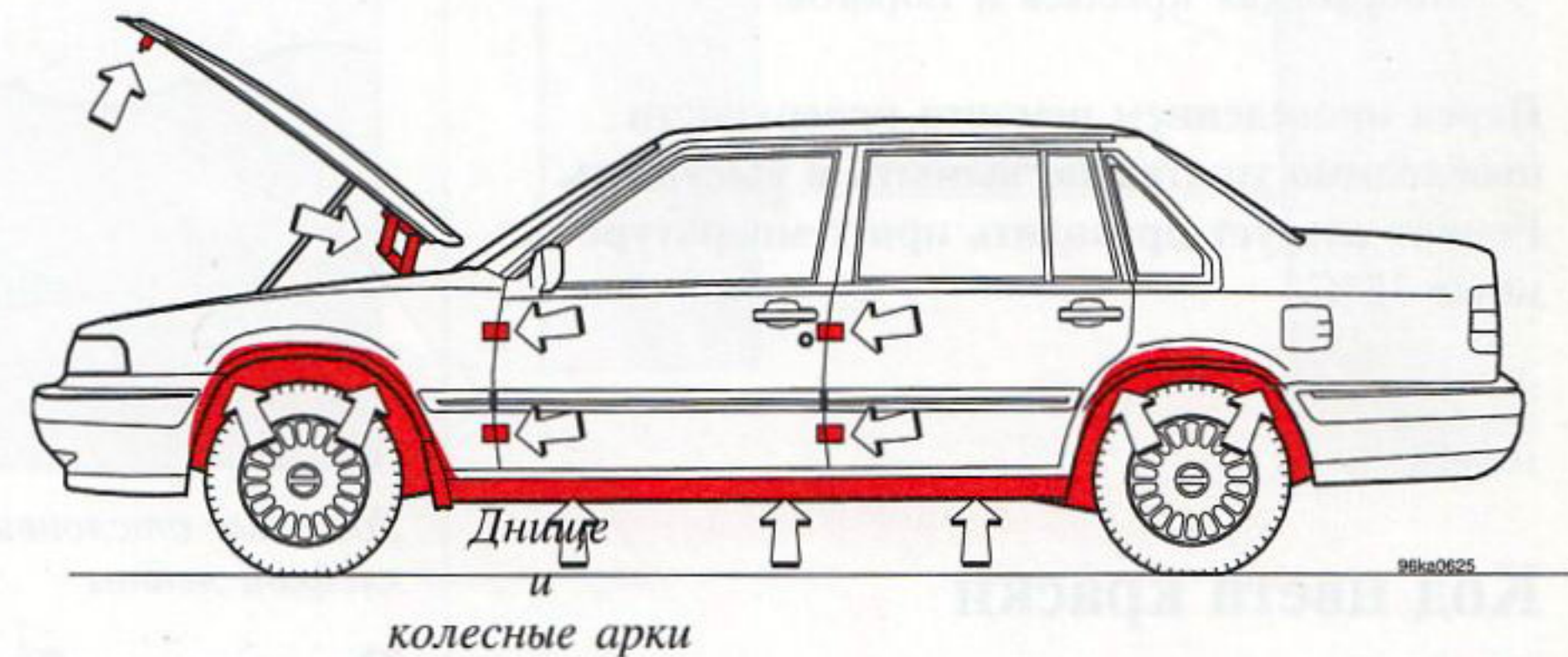



# Лакокрасочное покрытие

Во избежание появления очагов коррозии любое повреждение лакокрасочного покрытия требует принятия немедленных мер. Возьмите в привычку регулярно осматривать лакокрасочное покрытие и при необходимости сразу же исправлять следующие мелкие дефекты:

- сколы краски от камней и царапины
- отслаивание краски, например на отбортовках крыльев и порогов.

Перед проведением ремонта поверхности необходимо тщательно вымыть и высушить. Ремонт следует проводить при температуре не ниже 15°C.

## Код цвета краски

Заказывая у дилера краску для проведения мелкого ремонта, сообщите ему код цвета краски, приведенный в табличке на правой колесной арке в моторном отсеке.

VOLVO			
YV145 83 ( ) ( ) ( ) ( )			( )
19 3 ( )	kg	1413	( )
1 ( ) 8 3 ( )	kg		
2 11 5 ( )	kg		

Код цвета краски

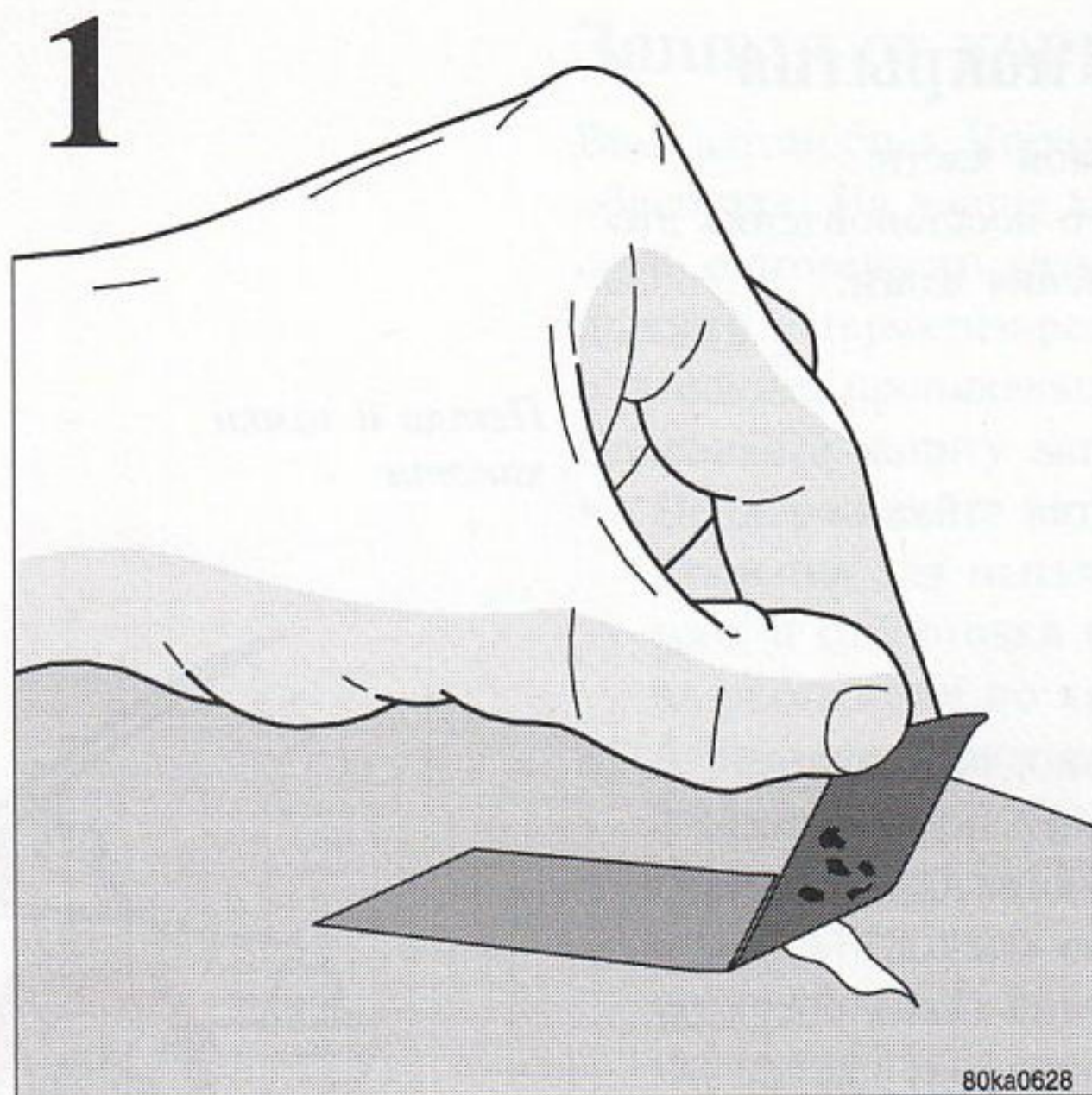

Удаление отслоившейся краски с помощью клейкой ленты

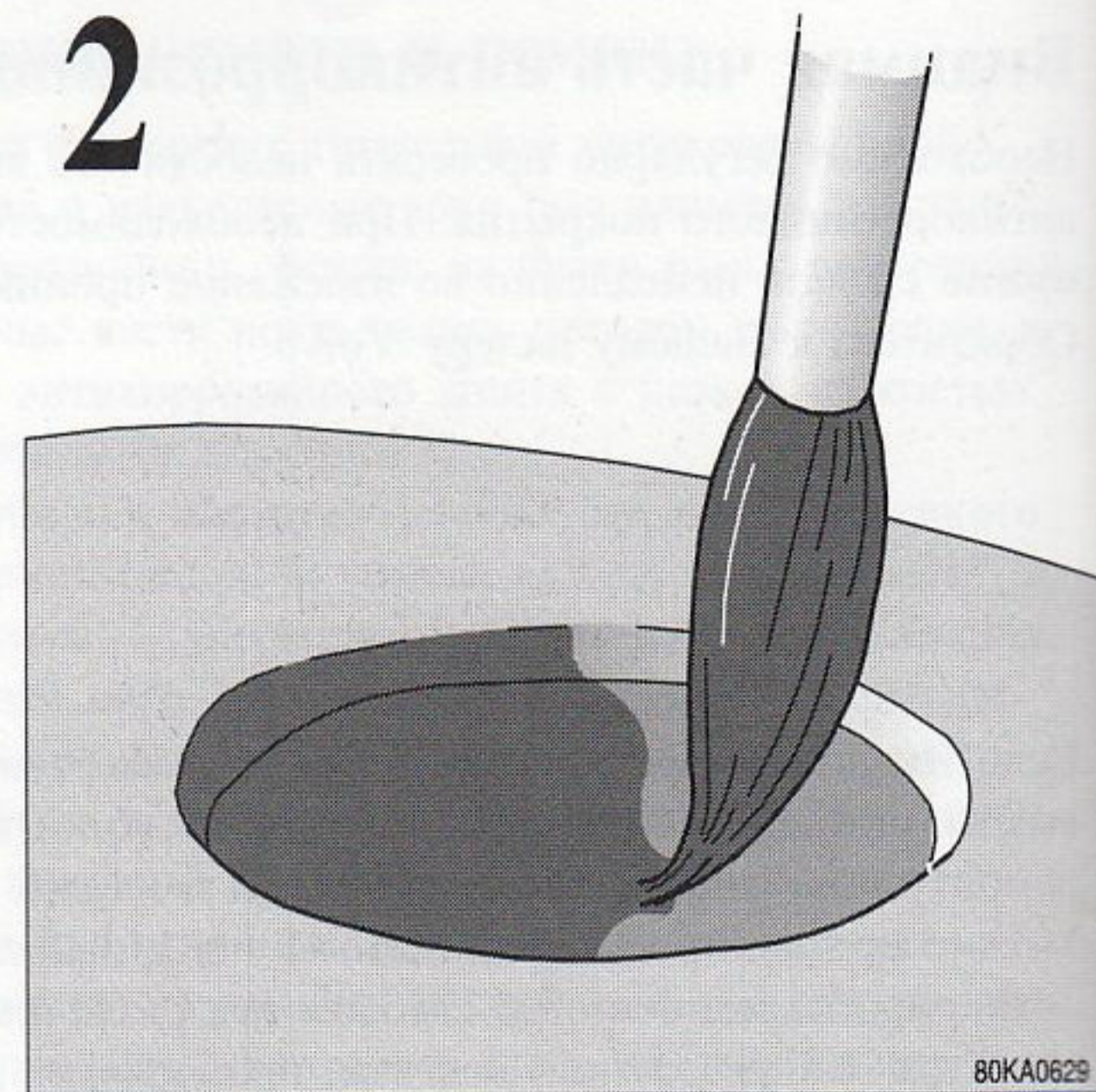

Нанесение грунтовки

## Ремонт небольших сколов краски от камней и царапин

Материалы:

- Грунтовка
- Краска — баночка или тюбик для подкраски
- Кисточка
- Клейкая защитная лента

Если скол краски не проник до металла и имеется неповрежденный слой краски, подкраску можно произвести по зачищенному сколу.

Если скол краски проник до металла, необходимо действовать следующим образом:

- Наклеить на поврежденную поверхность кусок клейкой ленты и затем снять ее с тем, чтобы удалить отслоившиеся частицы краски.
- Тщательно перемешать грунтовку и нанести ее на повреждение тонкой кисточкой или спичкой, см. рис. 2.
- Когда грунтовка высохнет, кистью нанести краску. Краску необходимо тщательно перемешать и наносить несколькими тонкими слоями, давая просохнуть предыдущему слою перед нанесением последующего.



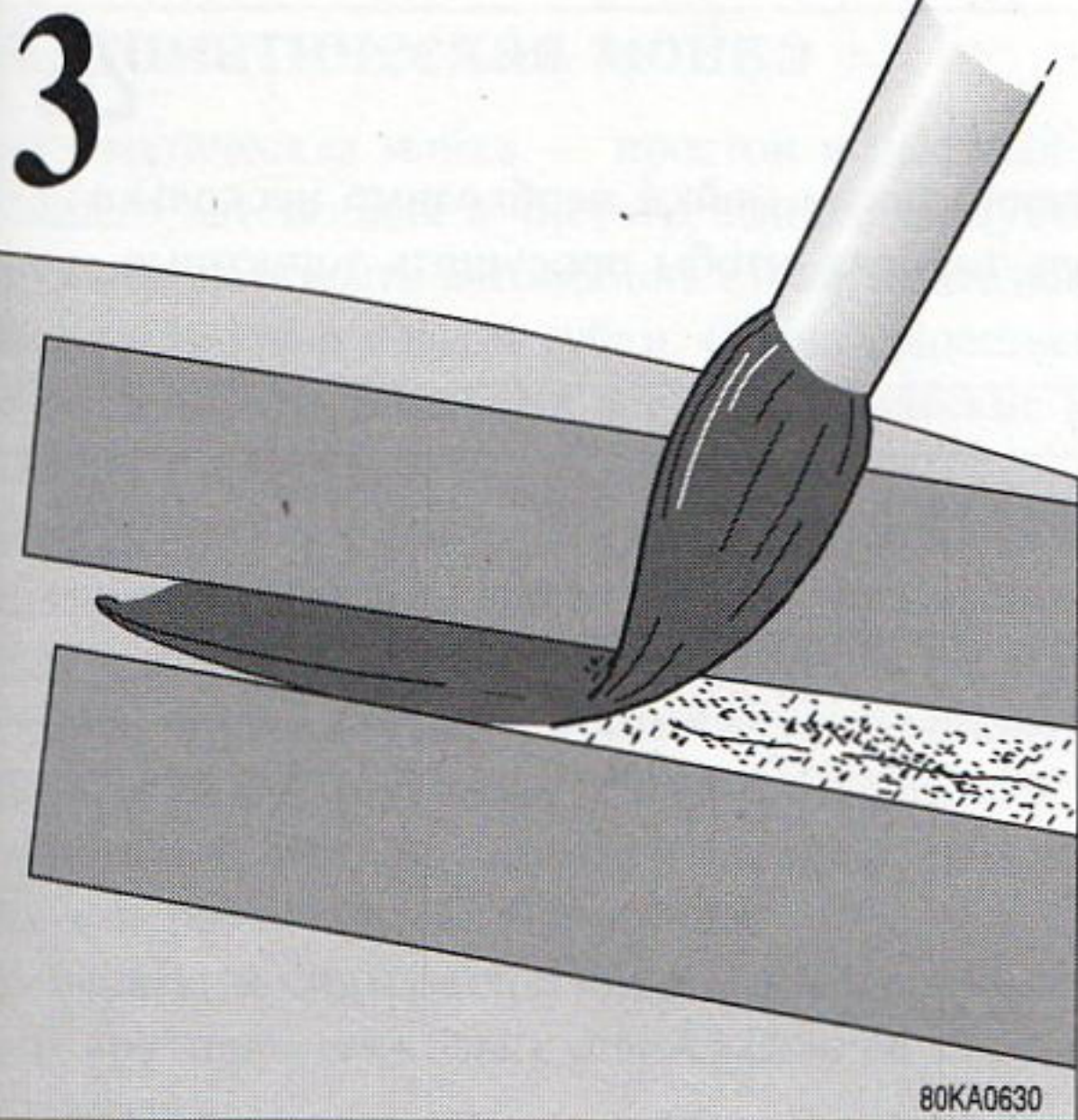

При необходимости закрывайте лентой неповрежденные поверхности

- Ремонт **царапин** не отличается от изложенного выше, можно только посоветовать при необходимости закрывать неповрежденные окружающие участки клейкой лентой, рис. 3.
- Перед нанесением окончательного слоя краски следует выждать один или два дня. Для удаления оставшихся пятен применяйте шлифовальную пасту на мягкой салфетке. Не наносите излишнего количества пасты.

#### Материалы:

- Грунтовка — аэрозольный баллон
- Краска — аэрозольный баллон
- Клейкая защитная лента

При восстановлении покрытия на больших участках при необходимости закрывайте окружающие неповрежденные участки клейкой лентой и бумагой.

Это покрытие следует удалять сразу же после нанесения краски, не дожидаясь, пока она просохнет.

Удалите частицы отслоившейся краски с помощью клейкой ленты.

Потрясите аэрозольный баллон по крайней мере в течение одной минуты. Напылите слой грунтовки.

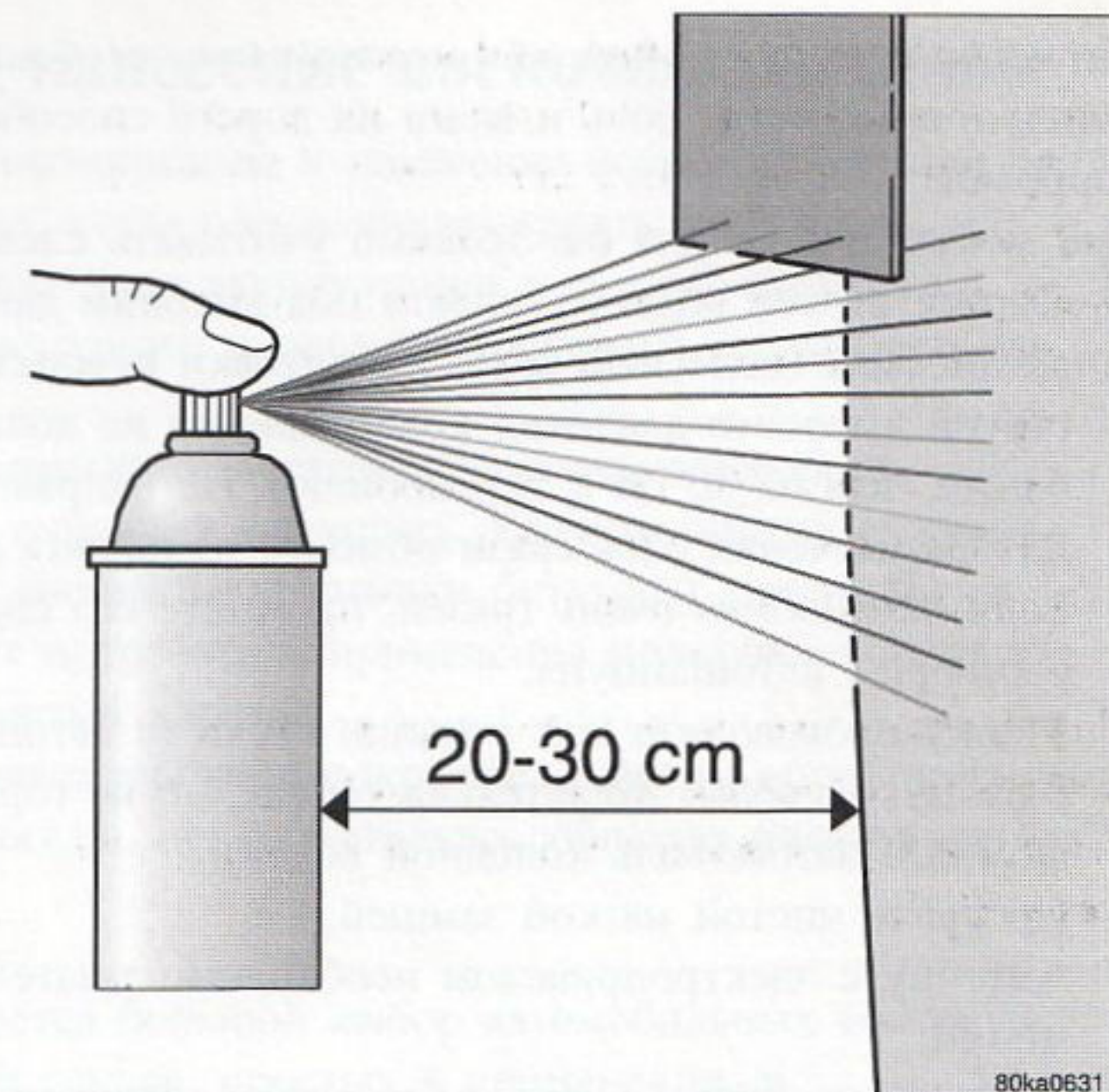



# Мойка автомобиля

Автомобиль следует мыть как можно чаще, особенно при зимней эксплуатации, когда соль и влага на дороге способствуют возникновению коррозии.

При мойке автомобиля необходимо учитывать следующее:

- Смойте струей воды из шланга под высоким давлением грязь с днища автомобиля (колесные арки, отбортовки крыльев и т.д.). При мойке струей высокого давления конец шланга не должен располагаться ближе, чем на 30 см к автомобилю). Не направляйте струю на замки.
- Для размягчения слоя грязи обмойте из шланга весь автомобиль.
- Если автомобиль очень грязен, промойте его сначала холодным раствором автошампуня.
- Мойку производите при помощи губки (с автошампунем или без него) с избытком воды. Желательна теплая, но не горячая вода.
- Обмойте автомобиль холодной водой.
- Протрите чистой мягкой замшей.
- Антенну с электроприводом необходимо тщательно высушить после мойки.
- С помощью щетки в теплом растворе автошампуня вымойте щетки стеклоочистителей.

## Пригодные моющие средства

Автошампунь или десертная ложка обычного жидкого моющего средства на 10 литров воды.

Пятна на молдингах окон крыльев и дверей можно удалить с помощью полировочного состава для автомобилей (не применяйте пасты, содержащие абразивы и металлическую вату).

## Птичий помет

Его необходимо удалять с лакокрасочного покрытия как можно быстрее, иначе покрытие может быть непоправимо повреждено.

## ОСТОРОЖНО!



При движении непосредственно после мойки необходимо несколько раз плавно нажать на педаль тормоза, чтобы просушить тормозные диски и колодки.

## ПРЕДУПРЕЖДЕНИЕ!



Нельзя мыть моторный отсек при горячем двигателе. Имеется опасность возгорания.

При мойке автомобиля не забудьте удалить грязь из дренажных отверстий.

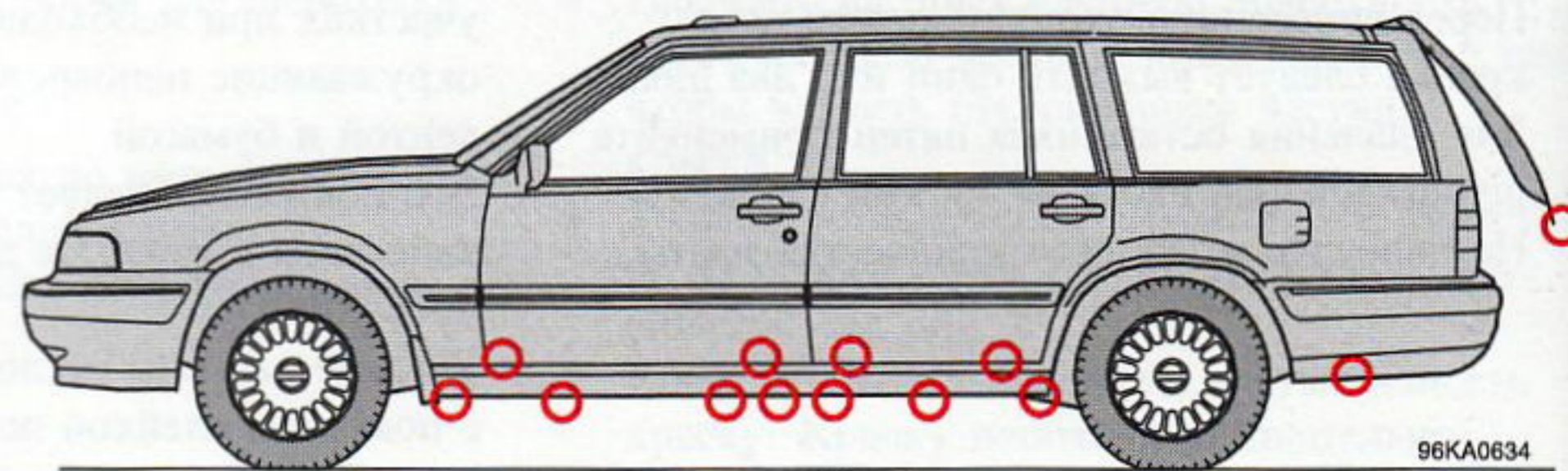

96KA0634

*Дренажные отверстия*



## **Автоматическая мойка**

Автоматическая мойка — простой и быстрый способ поддержания Вашего автомобиля в чистоте, однако следует помнить, что она никогда не сможет помыть автомобиль столь тщательно, как это сможете сделать Вы с помощью воды и губки. Очень существенна мойка днища, в особенности зимой. Не все автоматические мойки рассчитаны на мойку днища.

Перед заездом на автоматическую мойку убедитесь в надежном креплении боковых зеркал заднего вида, вспомогательных фар и т.п., иначе моечная машина может оторвать их. Вы должны также снять или убрать внутрь антенну. Аналогично, поднимите щетки очистителей фар поверх нижнего стопора для предотвращения повреждения механизма очистителя щетками моечной машины. (После мойки не забудьте вернуть их в первоначальное положение).

В первые месяцы эксплуатации нового автомобиля рекомендуется мыть его вручную, поскольку лакокрасочное покрытие еще недостаточно затвердело.

Автоматическая мойка никогда не обеспечит качества ручной мойки.

## **Бампер**

Применяйте для мойки обычный шампунь. Запрещается применять бензин и растворители. Для удаления трудносмываемых пятен применяйте денатурированный спирт. Во избежание появления царапин не протирайте лакокрасочное покрытие бампера бумагой.

Необходимо удалять дизель и бензин как можно быстрее.

## **Полирование и нанесение восковых составов**

Можно рекомендовать полирование и нанесение воскового состава на лакокрасочное покрытие, когда оно начинает терять свой блеск. Обычно в течение первого года эксплуатации нет необходимости в полировке автомобиля, однако нанесение воскового состава весьма желательно.

Перед полировкой и нанесением воскового состава автомобиль необходимо тщательно вымыть и высушить. Удалите битумные пятна с помощью спирта или специальной смывки битумных пятен. Пятна большого размера могут потребовать применения полировочной пасты, содержащей мелкозернистый абразив.

Сначала отполируйте лакокрасочное покрытие, а потом обработайте его жидким или твердым воском, неукоснительно соблюдая инструкции по применению.

В настоящее время имеется большой выбор автомобильных восковых составов на полимерной основе, простых в применении, и обеспечивающих долговечную глянцевую поверхность которая обеспечивает защиту лакокрасочного покрытия против окисления, дорожного загрязнения и потускнения.



## Чистка обивки салона

### Удаление пятен с матерчатой обивки

Загрязненную матерчатую обивку можно чистить с помощью специальных моющих средств, которые можно заказать у дилера Volvo. Применение других составов может ухудшить огнестойкость обивки. Пятна лучше удалять сразу после их появления, не дожидаясь, пока они высохнут. Пятна следует смывать, а не затирать и соскребать жесткой щеткой.

### Удаление пятен с виниловой обивки

Нельзя соскребать или затирать пятна. Не применяйте сильные пятновыводители. Смойте пятно раствором мягкого стирального порошка в теплой воде.

### Удаление пятен с кожаной обивки

Грязная кожаная обивка может обрабатываться с использованием специальных моющих средств, которые можно получить через Вашего дилера Volvo.

Мы рекомендуем использовать специальный комплект Volvo по уходу за кожаной обивкой один или два раза в год для поддержания кожи мягкой и комфортабельной.

**Никогда** не используйте сильных моющих веществ, бензина, спирта, уайт-спирита и т.д., поскольку такие сильные агенты могут повреждать матерчатую, виниловую и кожаную обивку.

## Удаление пятен с тканых напольных коврик

Удаляйте пятна сразу же после их появления.

Соскребите грязь тупым ножом и удалите остатки пылесосом.

Протрите пятно ветошью, смоченной растворителем. Удалите остатки грязи и растворителя с помощью ваты.

### Запомните:

- С особой осторожностью удаляйте пятна от чернил, губной помады, поскольку под действием растворителя пятно может разрастись.
- Не расходуйте много растворителя. Излишек растворителя может повредить набивку сидений.
- Обработывайте пятно в направлении от его периферии к центру.

### Чистка ремней безопасности

Производится с помощью теплой воды и мягкого стирального порошка.

### Пятновыводители:

**Применяйте набор Volvo для чистки тканых покрытий, или:**

**Разведенный нашатырный спирт:** 1 чайная ложка нашатырного спирта (около 90%) на 3 дл воды.

**Разведенный нашатырный спирт с мылом:** Смесь вышеприведенного состава с 1 дл мыльной воды.



**Обслуживание автомобиля — своего рода капиталовложение!**

Это такое капиталовложение, которое принесет дивиденды в виде надежности долговечности автомобиля, а также в виде стоимости автомобиля при его обмене на новый.

Техническое обслуживание Volvo	7:2
Капот	7:4
Моторный отсек	7:5
Моторное масло	7:6
Тормозная жидкость, жидкость гидроусилителя рулевого управления	7:8
Смазка кузова	7:9
Охлаждающая жидкость	7:10
Бачок для омывателей	7:11
Замена щеток стеклоочистителей	7:12
Установка дополнительного оборудования	7:13



## Предпродажное обслуживание

На заводе Ваш автомобиль проходит всесторонний контроль качества, рабочие испытания и регулировку. Перед передачей покупателю он подвергается всестороннему **предпродажному обслуживанию**, выполняемому дилером Volvo с целью удовлетворения всем стандартам автомобилей Volvo.

## Программа технического обслуживания Volvo

Для постоянной реализации преимуществ, вытекающих из высокой степени безопасности и надежности Вашего автомобиля, необходимо следовать программе технического обслуживания Volvo, изложенной в Вашей сервисной книжке. Мы настоятельно рекомендуем, чтобы все работы, перечисленные в расписании технического обслуживания, Вы поручили дилеру Volvo, обладающему достаточной подготовкой, технической информацией и оборудованием, чтобы выполнить эти работы на столь высоком уровне, на который Вы, как владелец Volvo, вправе рассчитывать. Вы также можете быть уверены, что Ваш дилер Volvo будет применять только фирменные запасные части и материалы Volvo, качество которых не хуже качества деталей, установленных на заводе при сборке.

Программа технического обслуживания Volvo разработана для автомобилей Volvo, эксплуатируемых при нормальных условиях. Если Вы считаете, что условия эксплуатации, в которые Вы ставите Ваш автомобиль Volvo, не являются теми, которые относятся к «нормальным», проконсультируйтесь с Вашим дилером Volvo; он будет рад дать Вам советы относительно любого специального технического обслуживания, которое может потребоваться.

## Необходимо помнить, что ...

- регулярное техническое обслуживание необходимо как с точки зрения **надежности автомобиля**, так и с точки зрения **безопасности**.
- пренебрежение техническим обслуживанием может привести к повышению уровня содержания вредных веществ в выхлопных газах, губительному для окружающей среды.

- техническое обслуживание лучше всего проводить на специализированной **станции технического обслуживания Volvo**, укомплектованной обученным персоналом, хорошо знакомым с автомобилями Volvo, снабженным специальным оборудованием и технической документацией корпорации.
- После проведения каждого технического обслуживания в Вашей сервисной книжке должен ставиться штамп. «Хорошо проштампованная» сервисная книжка свидетельствует о внимательном отношении владельца к автомобилю и повышает рыночную стоимость автомобиля.

## Важное замечание

Для того, чтобы наши гарантийные обязательства имели силу, мы настаиваем на выполнении следующих условий:

**Проверка, связанная с указанными выше гарантийными обязательствами, должна выполняться приблизительно при правильном километраже.**

**Техническое обслуживание автомобиля должно выполняться в соответствии с указаниями, приведенными в данном руководстве. Технические осмотры и ремонты должны выполняться на станции технического обслуживания, одобренной и рекомендуемой фирмой Volvo.**

Более подробная информация содержится в Вашей сервисной книжке.

## Руководства по техническому обслуживанию

Если у Вас имеется технический интерес и Вам требуется более подробная информация, чем та, которая имеется в данной брошюре, мы рекомендуем Вам наши руководства по техническому обслуживанию, которые можно получить у Вашего дилера Volvo.

В этих руководствах содержится точная информация относительно ремонтов и регулировок, а также даются описания конструкций и функций различных элементов Вашего автомобиля. Эти руководства фактически одинаковы с теми руководствами, которыми пользуется персонал фирмы Volvo.



## ПРЕДУПРЕЖДЕНИЕ!



Система зажигания автомобиля работает при очень высоком напряжении! Вся система зажигания работает под напряжением, смертельным для человека!

При работающем двигателе или при включенном зажигании не прикасайтесь к свечам, проводам зажигания, катушкам.

**Выключайте двигатель при выполнении следующих операций:**

- При присоединении к двигателю испытательного оборудования, стробоскопа, тахометра, осциллоскопа и др.
- При замене деталей системы зажигания таких, как свечи, катушки зажигания, распределитель, провода зажигания и т.п.

**Необходимо отсоединять аккумуляторную батарею в следующих случаях:**

- Работа с системой SRS.

Нельзя рассоединять соединение системы SRS (надувной мешок) с массой под сиденьем водителя. Не соединяйте с массой другие электрические компоненты под сиденьем водителя. При неправильном соединении с массой элементов системы работа системы SRS может быть нарушена.

## При проведении работ с автомобилем необходимо учитывать следующее:

### Аккумулятор

- Проверьте правильную установку и затяжку клемм аккумулятора.
- Ни в коем случае не отключайте аккумулятор при работающем двигателе (например, для замены аккумулятора).
- Не подзаряжайте от внешнего источника присоединенный аккумулятор. При подзарядке аккумулятора необходимо отсоединить его клеммы.
- Перед отсоединением аккумулятора выключите радиоприемник. Если радиоприемник имеет код на случай кражи, при отсоединении аккумулятора и последующем присоединении его необходимо будет ввести код.

### Сохранность окружающей среды

В аккумуляторе содержится ядовитая кислота, обладающая к тому же высокой коррозионной способностью. Поэтому непригодный аккумулятор необходимо утилизировать наиболее приемлемым для окружающей среды образом. Обратитесь за помощью к Вашему дилеру Volvo.

## Подъем автомобиля на домкрат

### Гаражный домкрат

При применении гаражного домкрата необходимо опирать автомобиль на четыре специально усиленных гнезда для домкрата (по два с каждой стороны). Гаражный домкрат можно также использовать под картером главной передачи или между передними колесами под несущим элементом переднего моста. Убедитесь в правильной установке домкрата, чтобы исключить соскальзывание автомобиля. Применяйте клинья и другие подобные приспособления.

Штатный домкрат автомобиля применяется только для замены колес. При подсеме автомобиля на стационарном двухстоечном подсемнике передние лапы подсемника необходимо опирать на кронштейны рычагов передней подвески, а не на передние гнезда под домкрат. Если эти указания не выполняются, автомобиль может стать тяжелым в передней части до такой степени, что задние подсемные рычаги могут оказаться разгруженными при работах с задним мостом или задней подвеской. Задние лапы подсемника необходимо опирать на задние гнезда под домкрат.

Заднее гнездо под домкрат

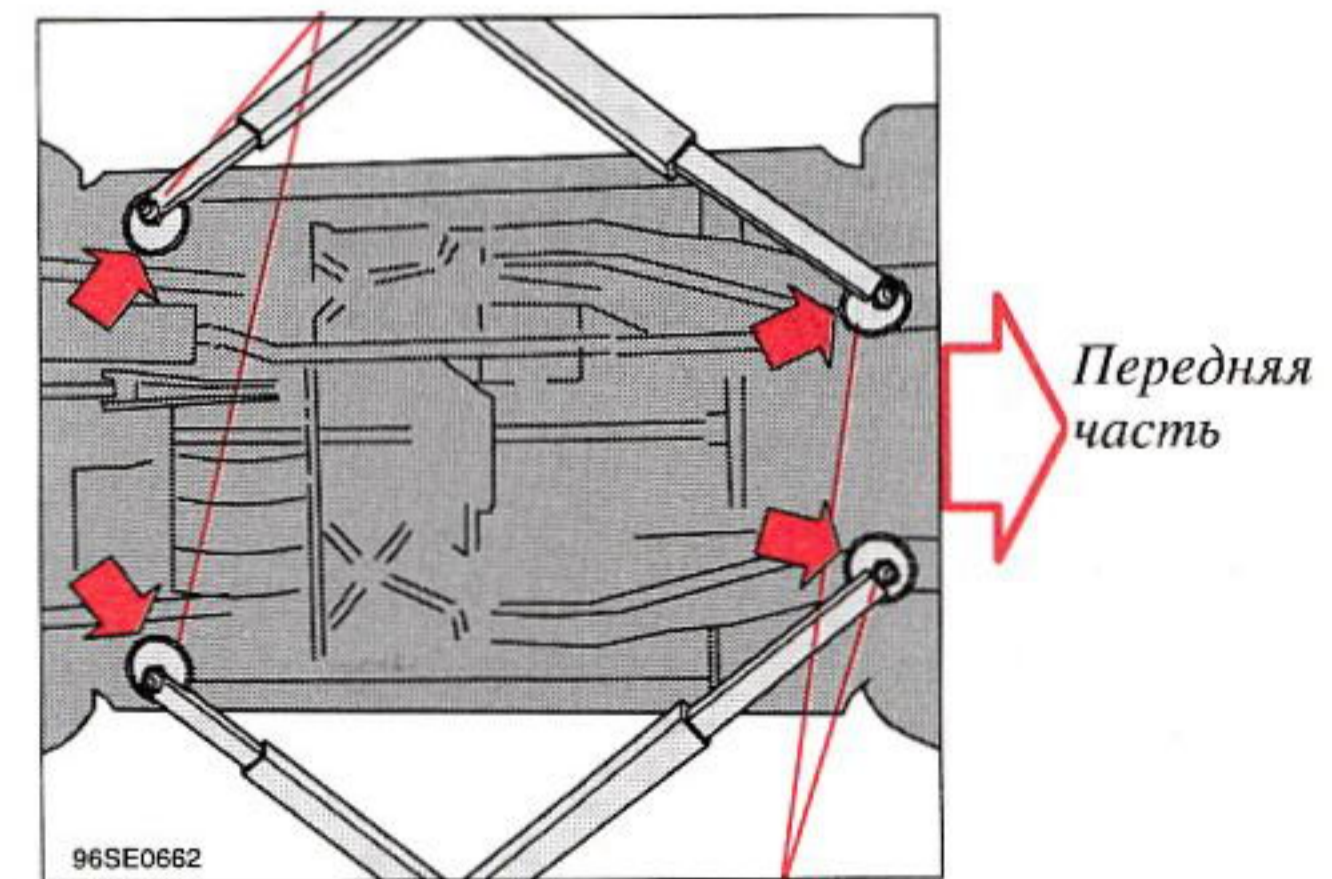

Кронштейн рычага передней подвески



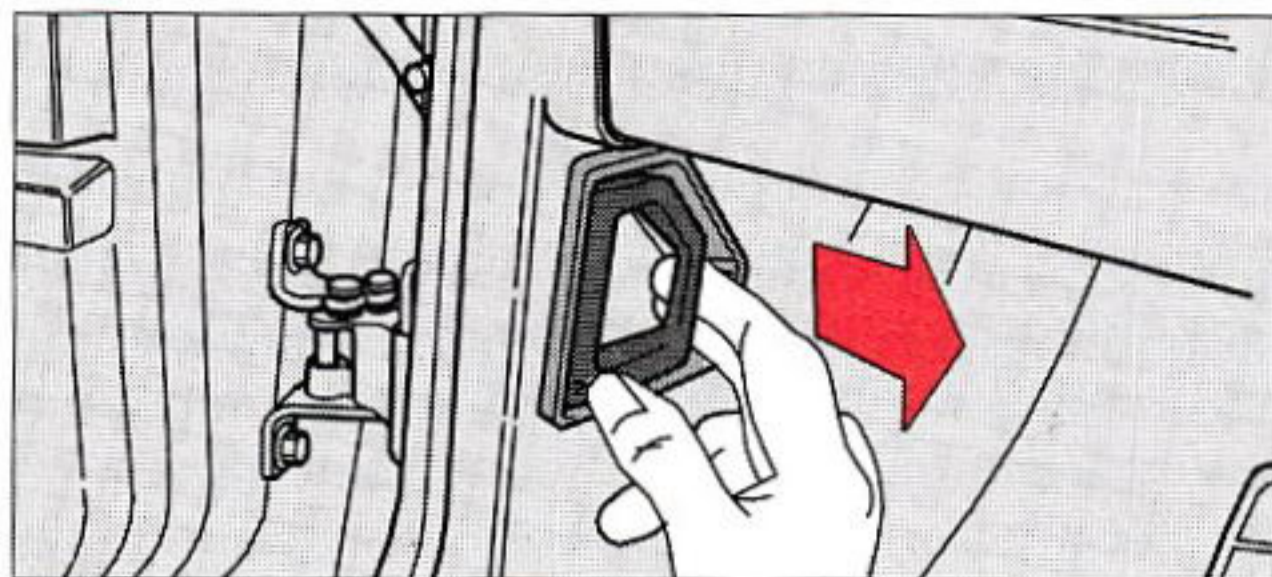

*Потянуть за ручку...*

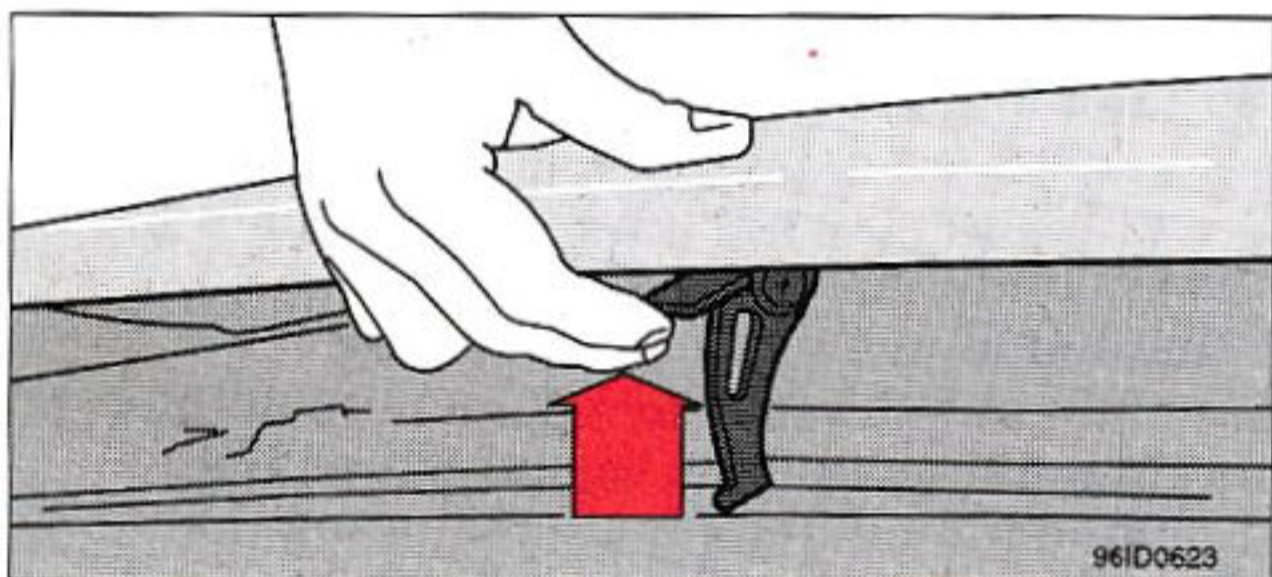

*...поднять защелку и открыть*

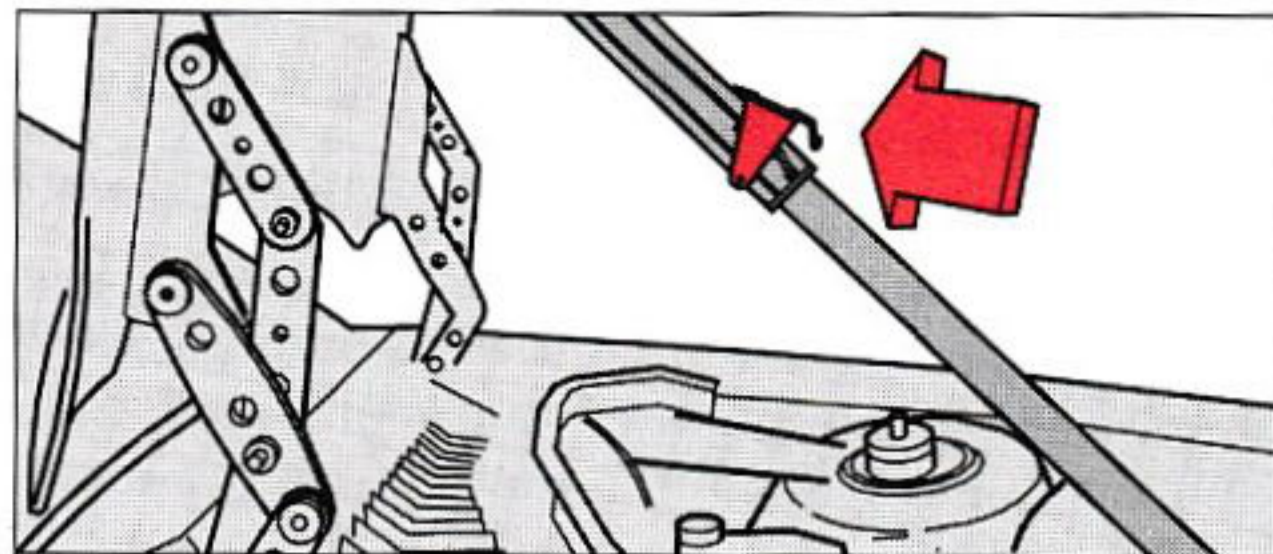

*нажать на защелки вверх для полного открытия*

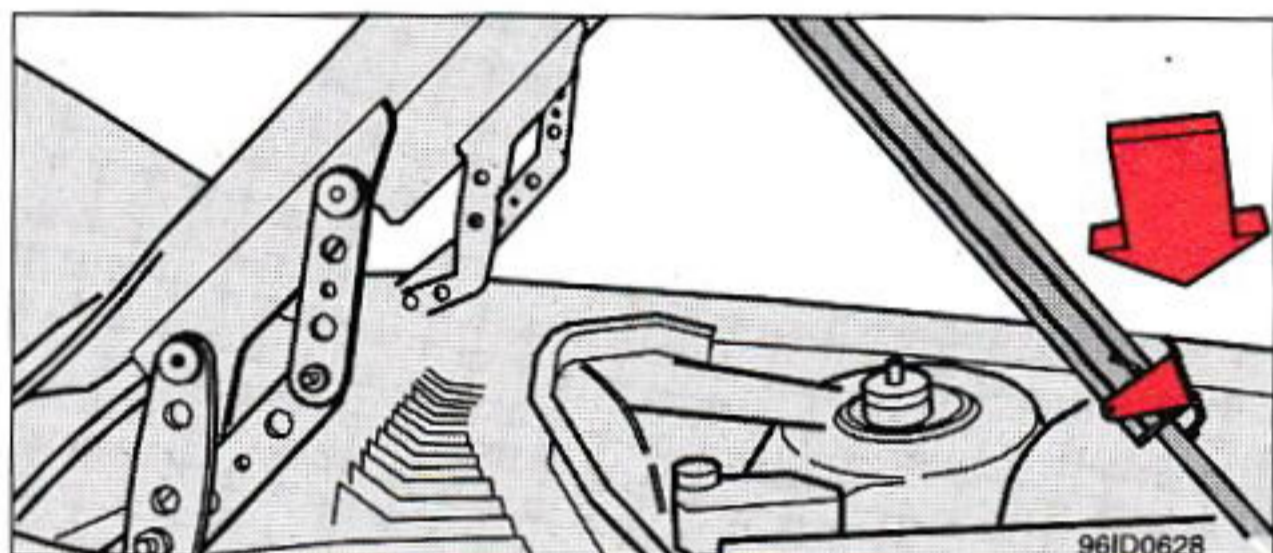

*Нажать на защелки вниз для полного закрытия.*

## Открывание капота

Потяните за ручку с правой стороны под панелью приборов. При этом пружина отождмет капот от его замка.

Слегка приподнимите капот и отождмите страховочную защелку. Откройте капот.

Нормальное положение открытого капота — приблизительно 55°. Его можно также открыть до вертикального положения путем нажатия обеих красных защелок вверх, как показано выше.

Убедитесь, что защелки возвращаются в их нормальное положение. При закрытии капота поднимите его сначала слегка вверх, а затем нажмите на защелки вниз. Остерегайтесь низких потолков в гаражах!

### **ПРЕДУПРЕЖДЕНИЕ!**



При закрывании капота убедитесь, что он заперт.



## Моторный отсек

- 1 Расширительный бачок охлаждающей жидкости
- 2 Бачок жидкости тормозной системы и системы сцепления
- 3 Крышка маслоналивной горловины двигателя
- 4 Масляный щуп
- 5 Аккумулятор
- 6 Паспортная табличка
- 7 Радиатор
- 8 Масляный бачок, насоса усилителя рулевого управления
- 9 Воздушный фильтр
- 10 Бачок жидкости омывателя стекол
- 11 Главная коробка предохранителей
- 12 Коробка реле/предохранителей

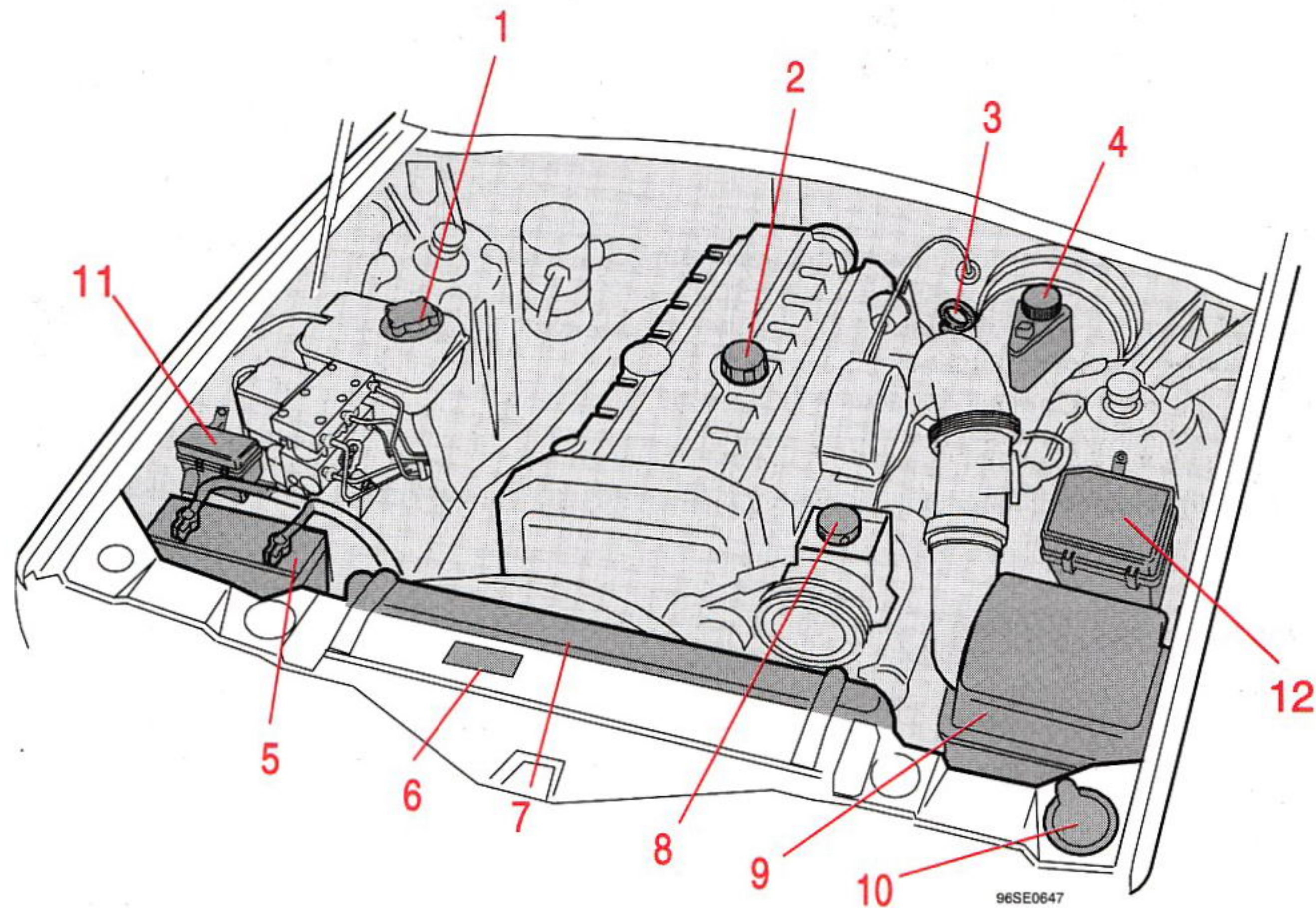

### ПРЕДУПРЕЖДЕНИЕ!



После выключения двигателя вентилятор может продолжать работать (до 5 минут).



## При заправке регулярно проверяйте уровень масла в двигателе

Особенно важно проверять уровень масла в двигателе в период обкатки. Установите автомобиль на ровной поверхности и подождите не менее 5 минут после выключения двигателя, чтобы дать возможность маслу стечь в картер двигателя.

Наиболее надежный замер уровня можно получить на холодном двигателе.

Перед замером оботрите щуп.

**Уровень масла должен находиться в пределах заштрихованной части щупа.**

Разность между метками на щупе MAX и MIN соответствует приблизительно 1 литру масла.

Если уровень масла расположен вблизи метки MIN, долейте следующее количество масла:

На холодном двигателе — 1 литр.

На горячем двигателе — 0,5 литра.

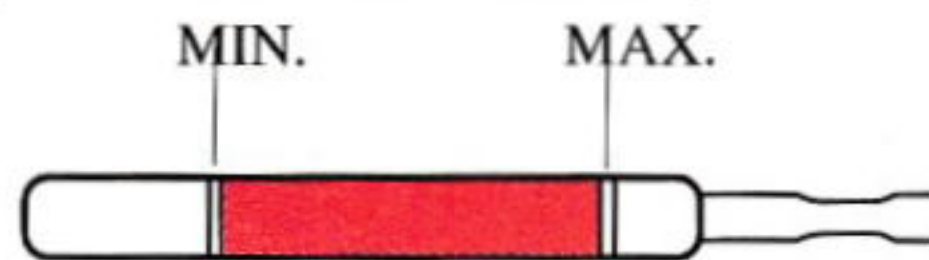

Прибл. 1 литр

805E0660

## Слив масла

Резьбовая сливная пробка расположена на задней части масляного поддона. Сливайте масло на горячем двигателе

## Масляный фильтр заменяется при замене масла

Снимите брызговик под двигателем, затем снимите масляный фильтр. Установите новый масляный фильтр, руководствуясь инструкцией на его корпусе.

## При необходимости доливайте масло в двигатель

Применяйте масло того же сорта, что было залито первоначально. См. следующую страницу. После замены масла его уровень должен располагаться посередине заштрихованной части щупа, т.е. на середине расстояния между метками MIN и MAX. Не следует доливать слишком много масла — это приведет к его повышенному расходу.

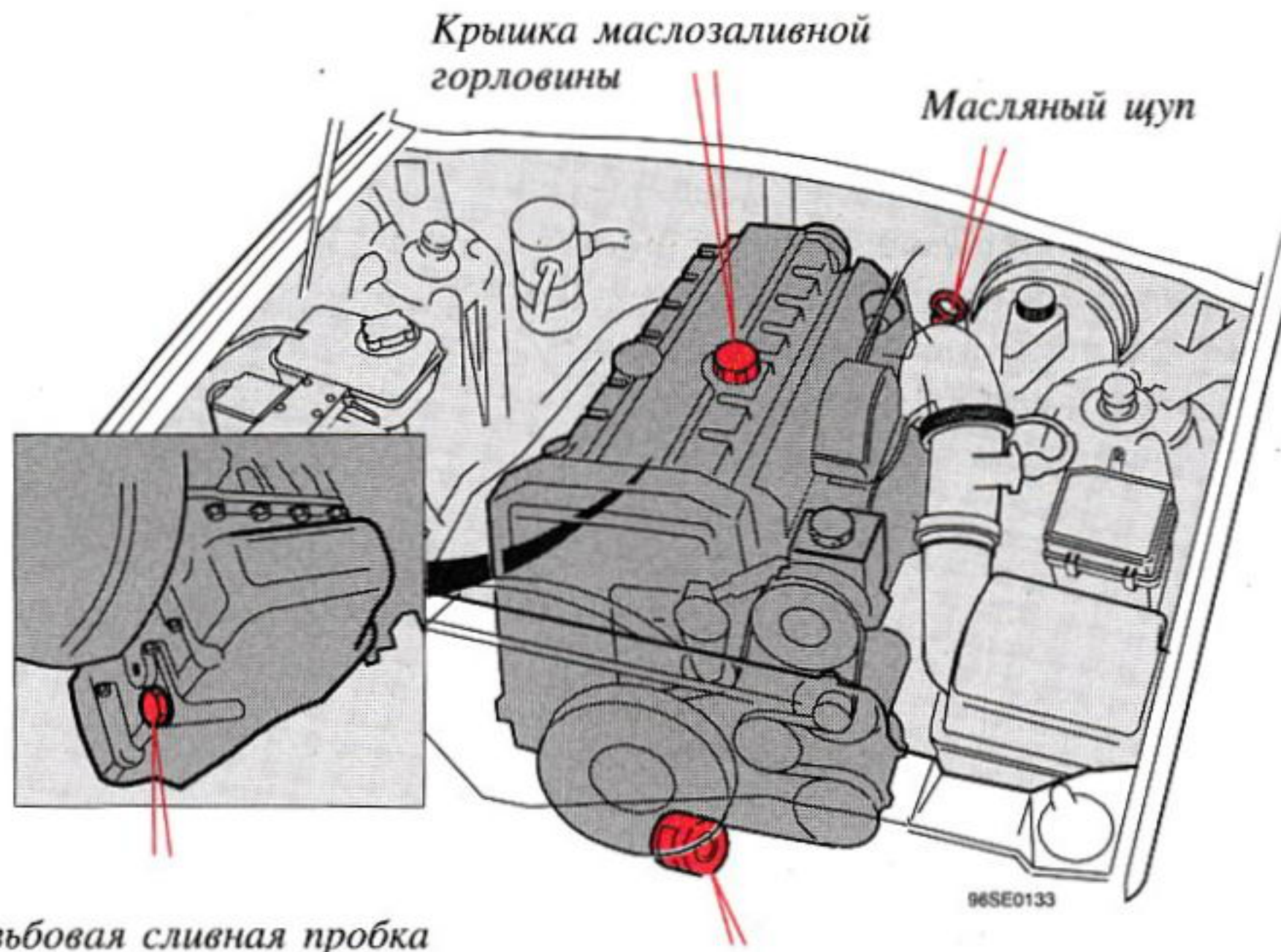

Резьбовая сливная пробка

## ПРЕДУПРЕЖДЕНИЕ!

Во избежание возгорания не допускайте попадания масла на выхлопную трубу.





## Качественные характеристики масла:

CCMC G4/G5

Синтетические или полусинтетические масла могут использоваться, если их характеристики удовлетворяют указанным выше стандартам.

Нельзя пользоваться присадками, которые не рекомендуются станцией технического обслуживания Volvo.

## Вязкость (в условиях устойчивой температуры окружающего воздуха):

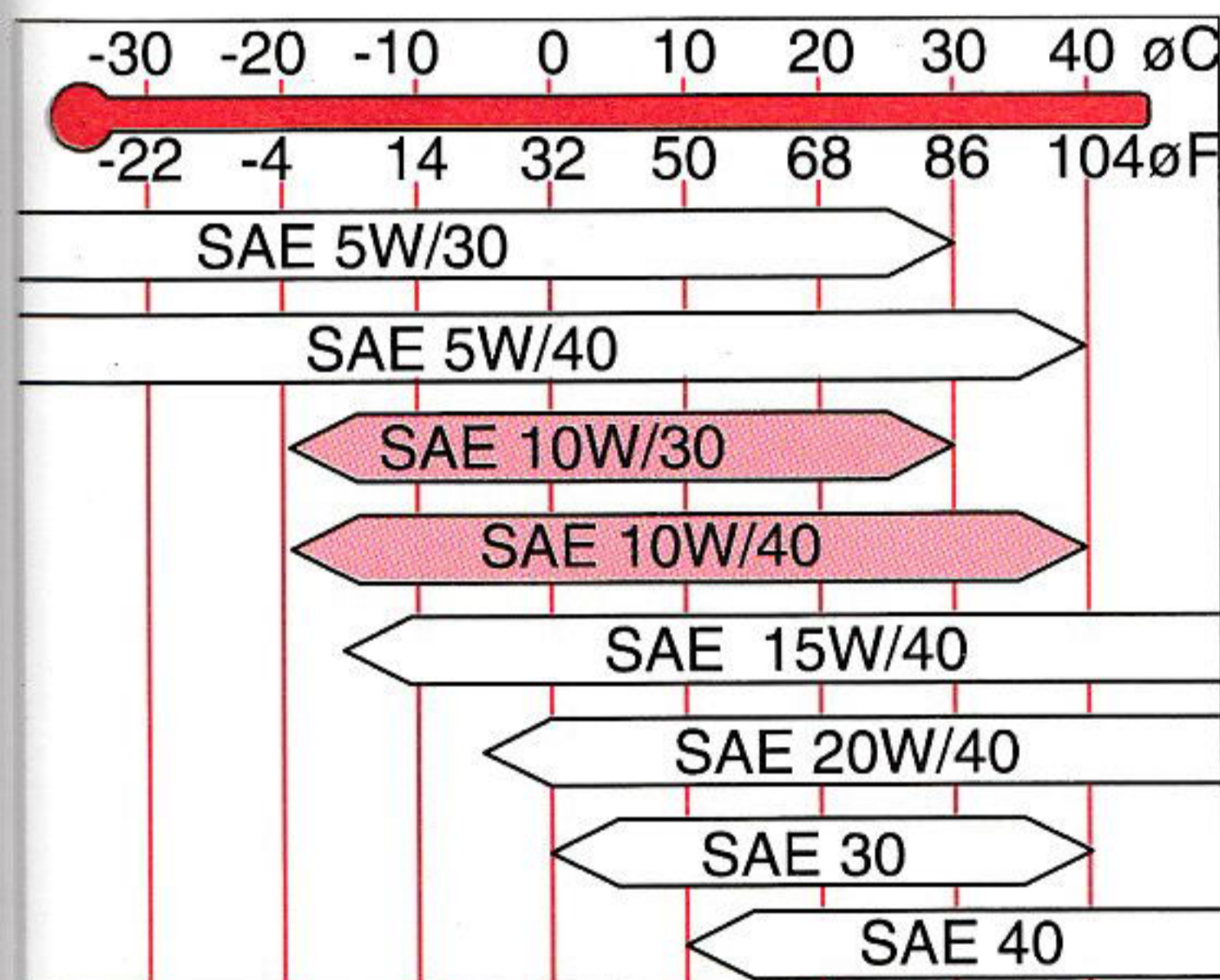

Масла марок SAE 15W/40 или SAE 20W/40 рекомендуются для применения в тяжелых условиях эксплуатации, которые характеризуются высокими расходами масла и его температурами, например в условиях движения в горной местности с частыми замедлениями или при движении по автостраде с большой скоростью. Следует, однако, иметь в виду и нижние температурные пределы работоспособности этих масел.

## Заправочный объем:

5,75 л (добавить 0,4 л, если сливалось масло из масляного радиатора).

## Периодичность замены масла и масляного фильтра

Условия вождения	Периодичность замены масла и фильтра
Неблагоприятные	Через каждые 7500 км или каждые 6 месяцев, в зависимости от того, что наступает раньше.
Средние	Через каждые 15 000 км или каждые 12 месяцев, в зависимости от того, что наступает раньше.

## Неблагоприятные условия эксплуатации

- продолжительные поездки по пыльной или песчаной местности
- продолжительная буксировка прицепа
- продолжительные поездки по холмистой местности
- движение с частыми остановками и троганием с места
- частое движение на короткие расстояния (менее 10 км) при низкой температуре двигателя (ниже нуля)
- продолжительное движение на высокой скорости



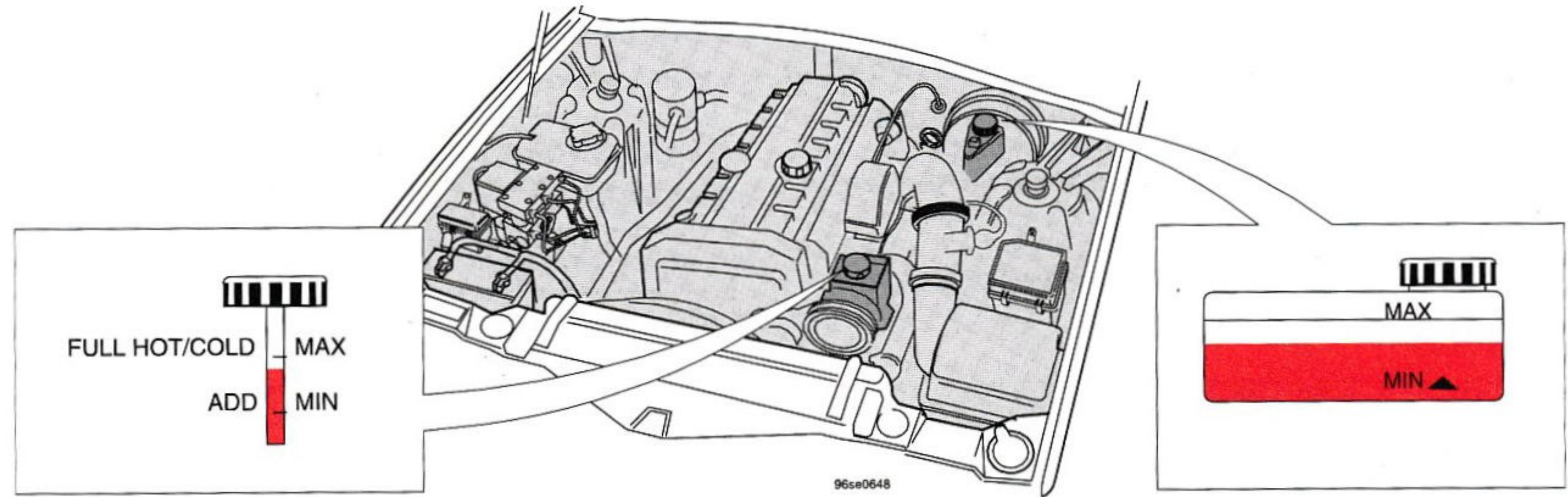

## Рабочая жидкость гидроусилителя рулевого управления

Щуп уровня жидкости присоединен к крышке бачка.

Уровень жидкости должен быть выше отметки MIN.

**Сорт:** ATF.

**Емкость:** 0,8 литра.

**Периодичность проверки уровня жидкости:** при каждом техническом обслуживании.

**Периодичность замены жидкости:** Замена не требуется.

Место размещения см. на стр. 7:5.

## Тормозная жидкость

Уровень тормозной жидкости должен быть выше отметки MIN.

**Сорт:** Тормозная жидкость DOT 4+.

**Периодичность проверки уровня жидкости:** регулярно.

**Периодичность замены жидкости:** Каждые два года.

**Емкость:** 0,65 литра.

При частых и интенсивных торможениях, например, на горных дорогах, а также в тропическом климате с повышенной влажностью тормозную жидкость следует заменять каждый год.

Замена тормозной жидкости не включена в число обязательных операций при каком-либо техническом обслуживании, однако она может быть заменена при проведении технического обслуживания на станции Volvo.

Место размещения см. на стр. 7:5.



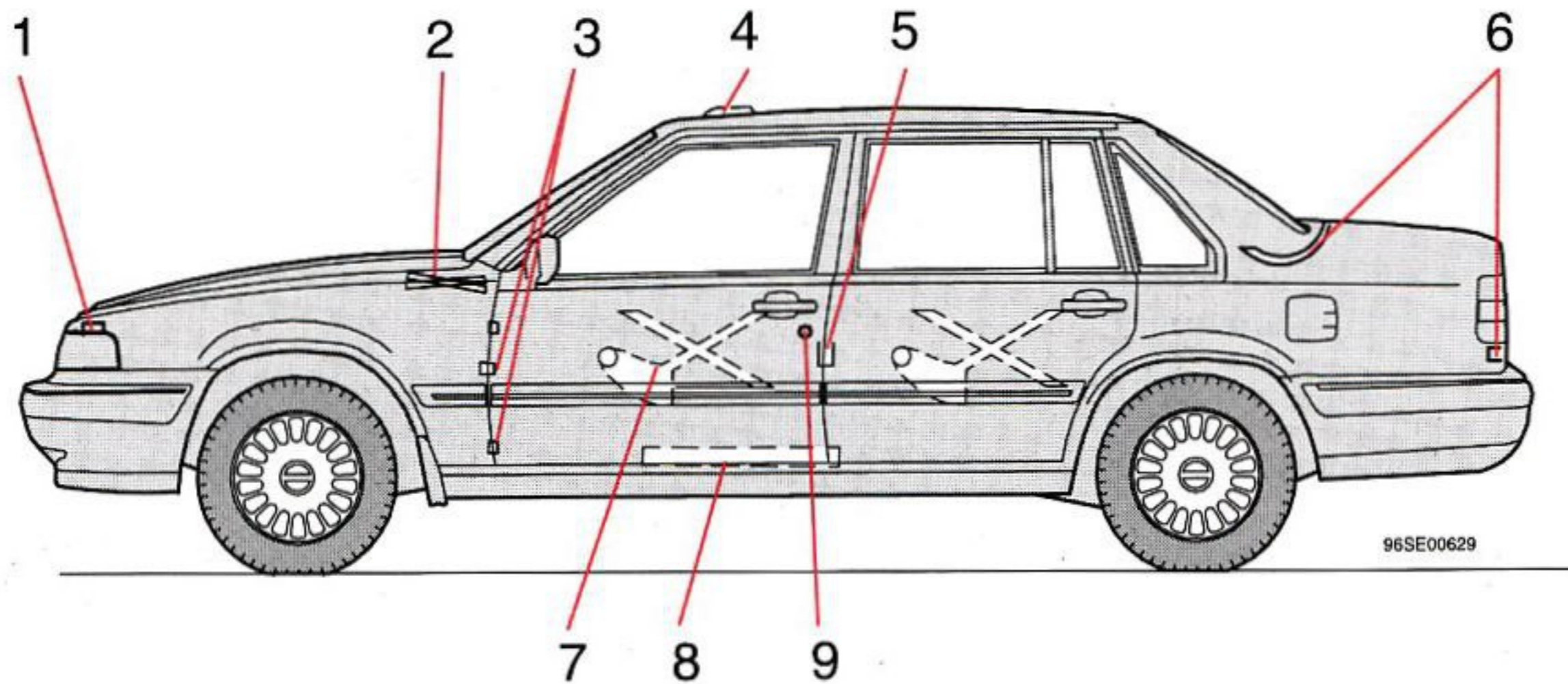

96SE00629

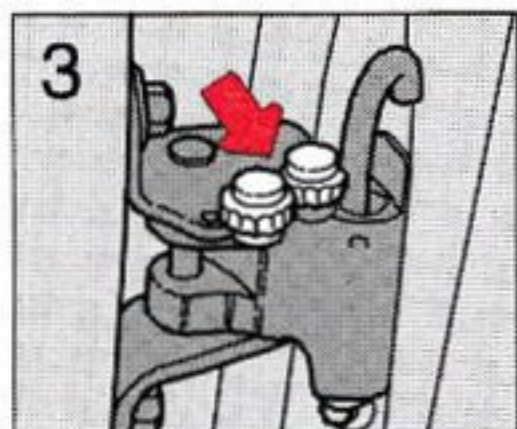

3 Стопор двери (расположен около нижней петли)

Номер	Точка смазки (число точек)	Тип смазки	Номер	Точка смазки (число точек)	Тип смазки
1	Замок капота (3)	Масло	7	Стеклоподъемники (4)	Масло, консистентная смазка
2	Петля капота (2)	Масло		Блокирующее устройство на торце двери (4)	Низкотемпературная смазка
3	Стопор двери (4)	Масло	8	Полозья передних сидений (4) и их фиксаторы (2)	Масло
4	Обтекатель люка крыши (1) и направляющие	Масло	9	Замки дверей	Низкотемпературная смазка или смазка Volvo для замков
5	Фиксатор замка двери (4)	Низкотемпературная смазка			
6	Замок багажника (1)	Низкотемпературная смазка или смазка Volvo для замков			



## Состав охлаждающей жидкости

Не доливайте в систему охлаждения только воду. круглогодично применяйте 50% **раствор антифриза Volvo** в воде.

**ВНИМАНИЕ:** Некоторые детали двигателя выполнены из алюминиевого сплава. Поэтому очень важно применять охлаждающую жидкость Volvo, содержащую антикоррозийные присадки!

**Нельзя смешивать различные сорта охлаждающей жидкости!**

Автомобиль поступает с завода с системой охлаждения, заправленной охлаждающей жидкостью, предохраняющей от замораживания двигателя при температурах до  $-35^{\circ}\text{C}$ .

Емкость системы охлаждения см. на стр. 8:5.

**Регулярно проверяйте уровень охлаждающей жидкости; обычно она не нуждается в замене.**

Уровень охлаждающей жидкости должен располагаться между отметками MIN и MAX на расширительном бачке. В горячем состоянии в системе охлаждения имеется избыточное давление, поэтому чтобы стравить его, необходимо медленно отворачивать крышку расширительного бачка.

### Внимание!

Необходимо всегда поддерживать правильный уровень охлаждающей жидкости. При неправильном уровне в двигателе могут образовываться местные очаги повышенной температуры, выводящие двигатель из строя.

### Забота об окружающей среде

Если Вы самостоятельно выполняете замену охлаждающей жидкости, Вы должны обеспечить, чтобы бывшая в употреблении охлаждающая жидкость удалялась способами, не оказывающими вредного влияния на окружающую среду. Ваш дилер фирмы Volvo может помочь Вам в этом отношении.

## Замена охлаждающей жидкости

Если вы проживаете в районе жаркого климата, дайте возможность персоналу станции обслуживания фирмы Volvo очистить систему охлаждения в то же самое время, когда заменяется охлаждающая жидкость.

### Для слива:

- 1 Поставить органы управления отопителя на режим **МАКСИМАЛЬНОГО** тепла.
- 2 Снять крышку расширительного бачка (медленно, если двигатель горячий).
- 3 Открыть сливные краны.
- 4 Отсоединить шланг от нижней части радиатора.

### Для заполнения системы:

- 1 Подсоединить шланг.
- 2 Закрывать сливной кран.

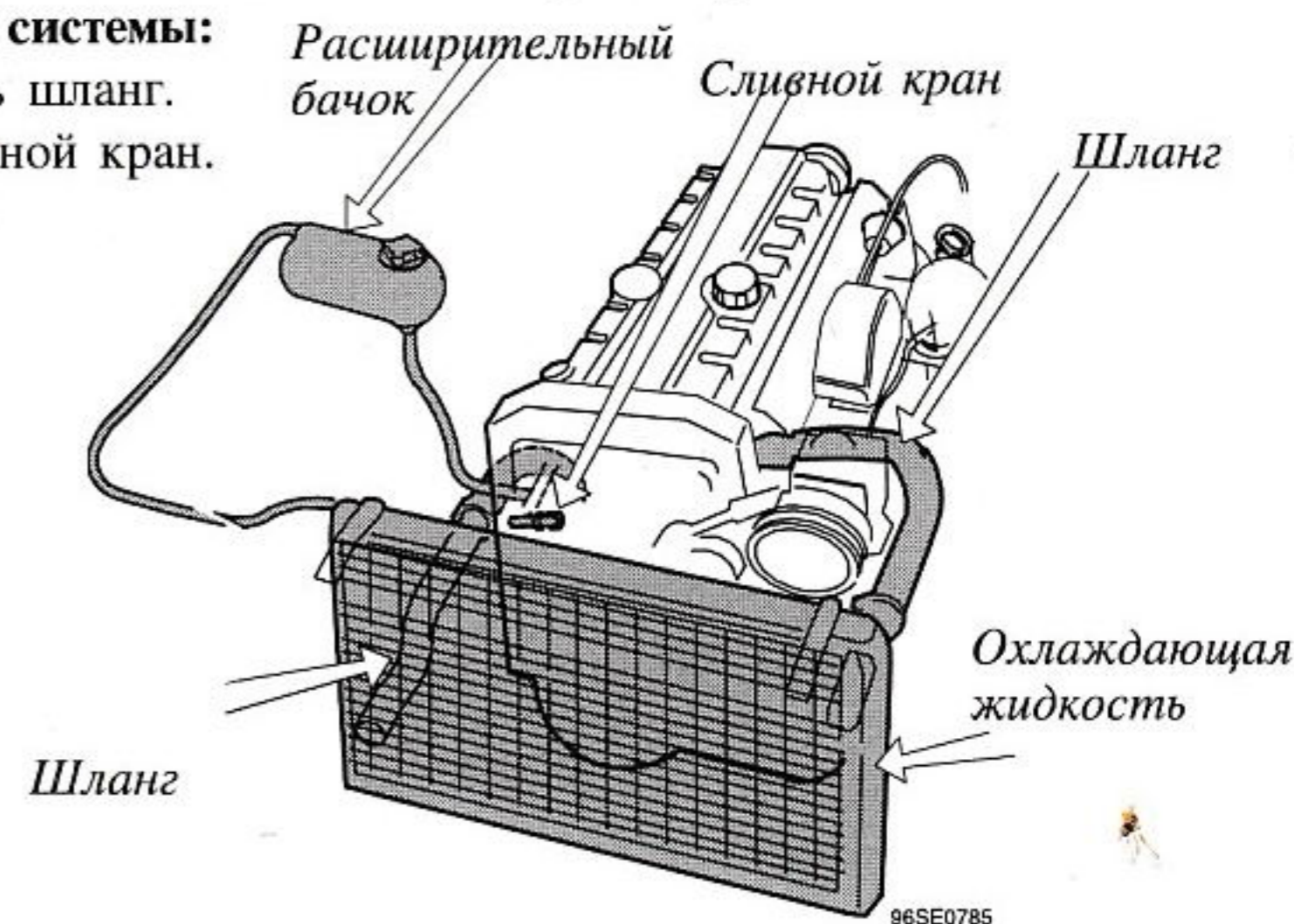

## ПРЕДУПРЕЖДЕНИЕ!



При необходимости доливки охлаждающей жидкости следует медленно отворачивать крышку расширительного бачка, чтобы стравить избыточное давление.



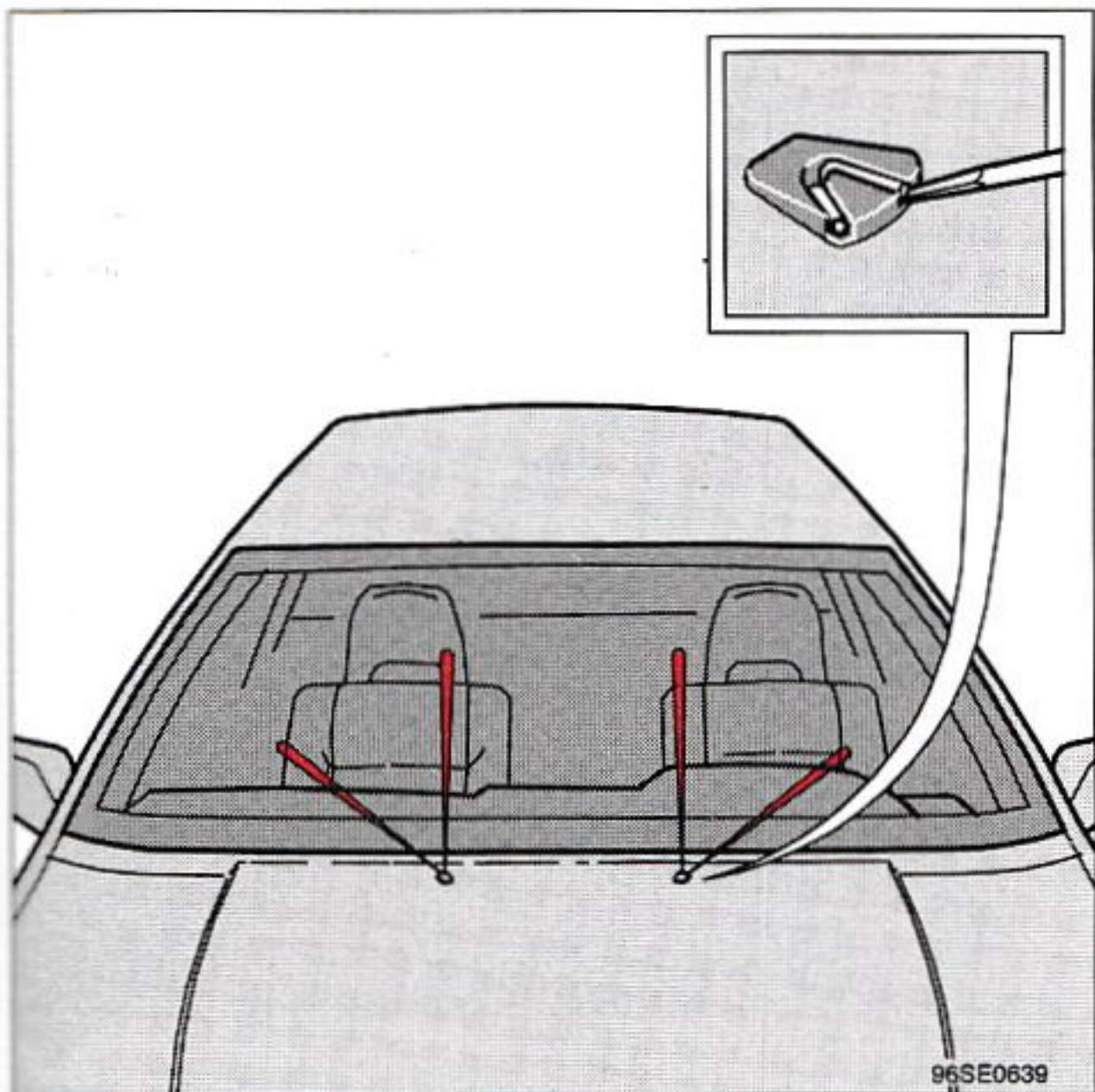

Регулировка производится при помощи отвертки

## Регулировка жиклеров омывателя

Струи омывателя должны попадать на ветровое стекло, как показано на рисунке. Для регулировки направления струй применяйте небольшую отвертку.

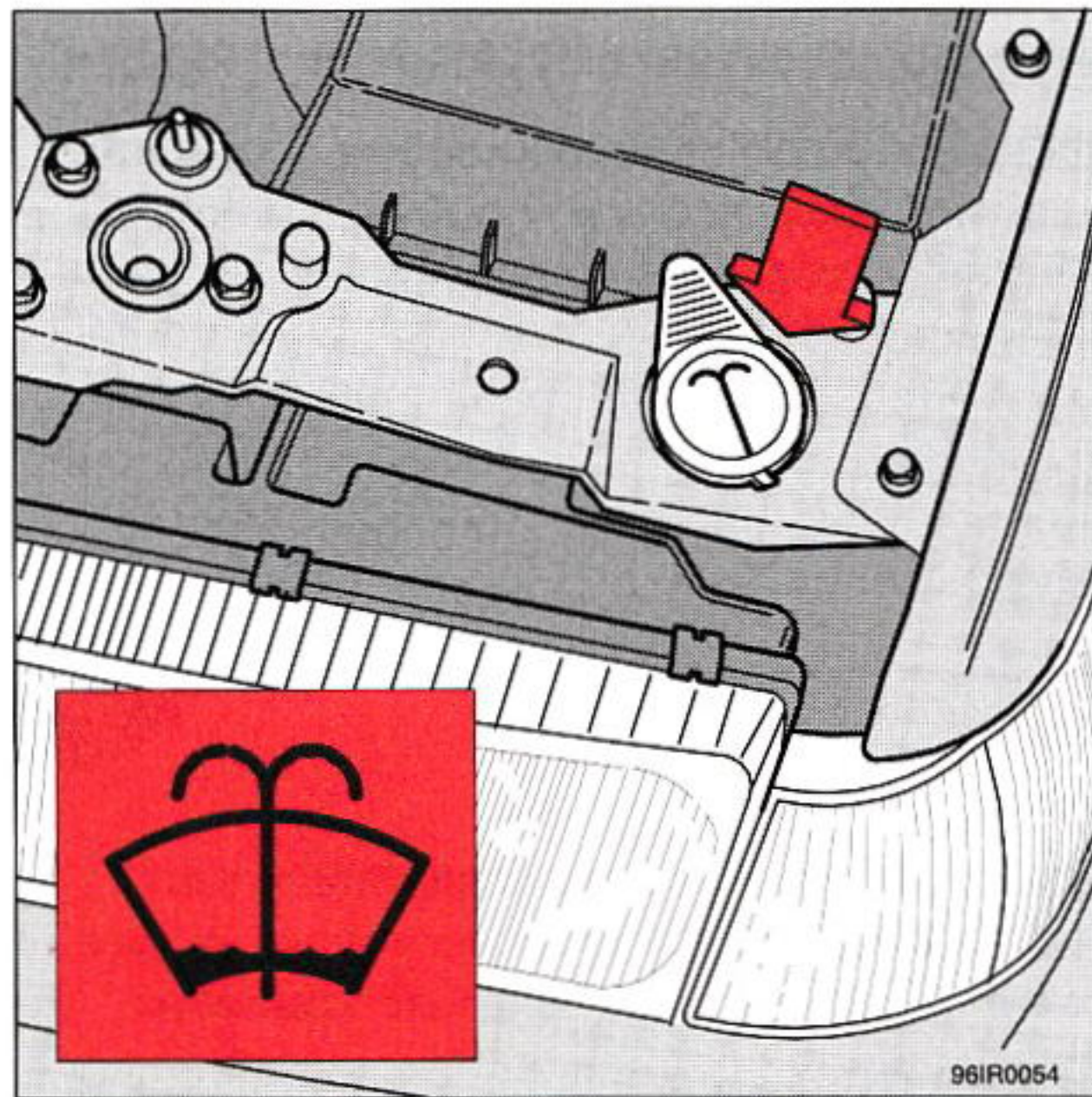

Бачок омывателя

## Бачок омывателя

Омыватели ветрового стекла и стекол фар (а также заднего стекла на универсале) питаются из одного бачка, расположенного в моторном отсеке и вмещающего около 4 литров жидкости. При зимней эксплуатации заполняйте бачок незамерзающим раствором.

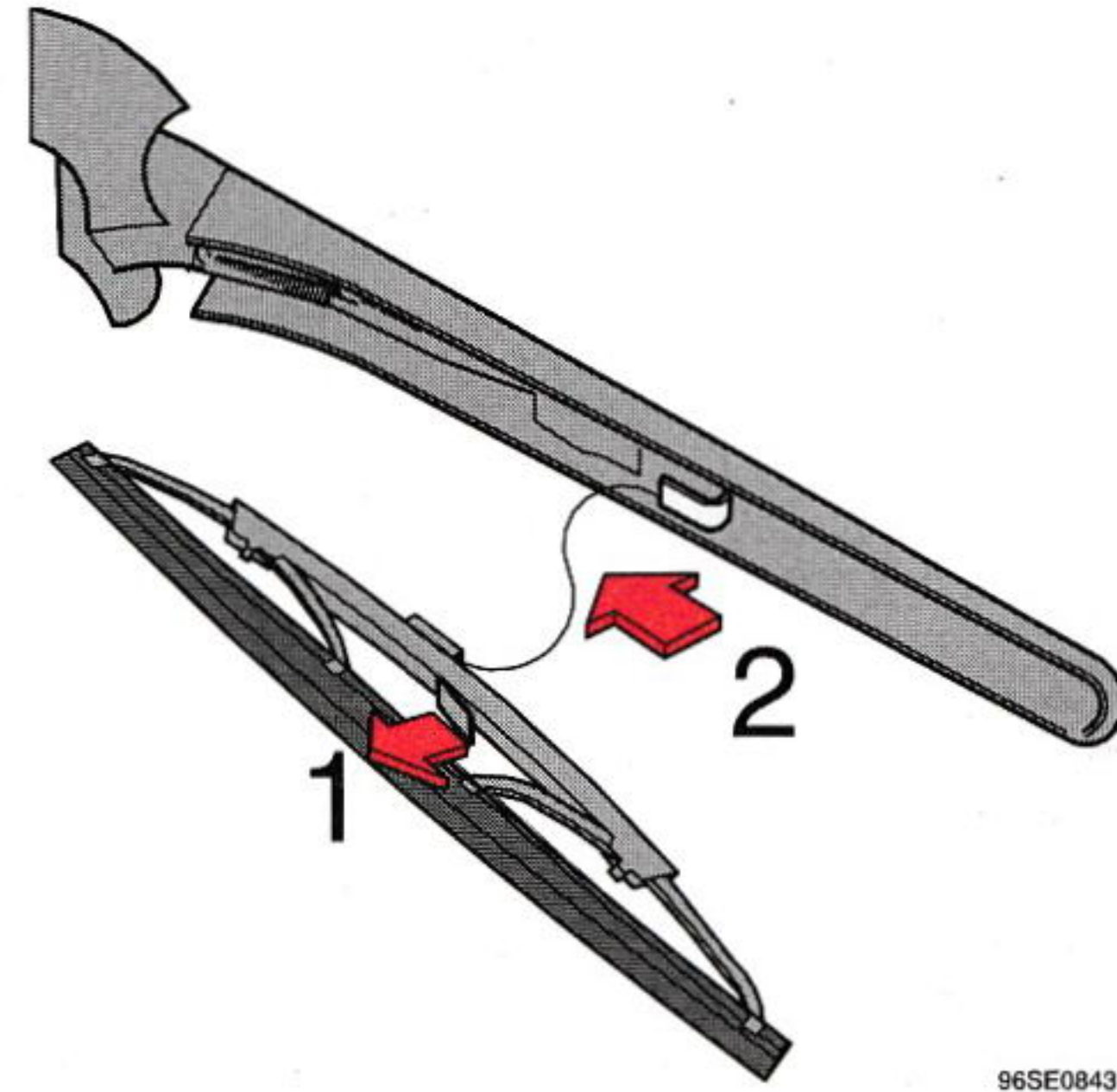

## Очиститель стекла заднего вида, 5-дверная модель

1. Потяните рычаг стеклоочистителя. Нажмите на запорную ручку в направлении наружу.
2. Протолкните щетку внутрь в направлении к середине и снимите. Установите новую щетку стеклоочистителя в обратном порядке.



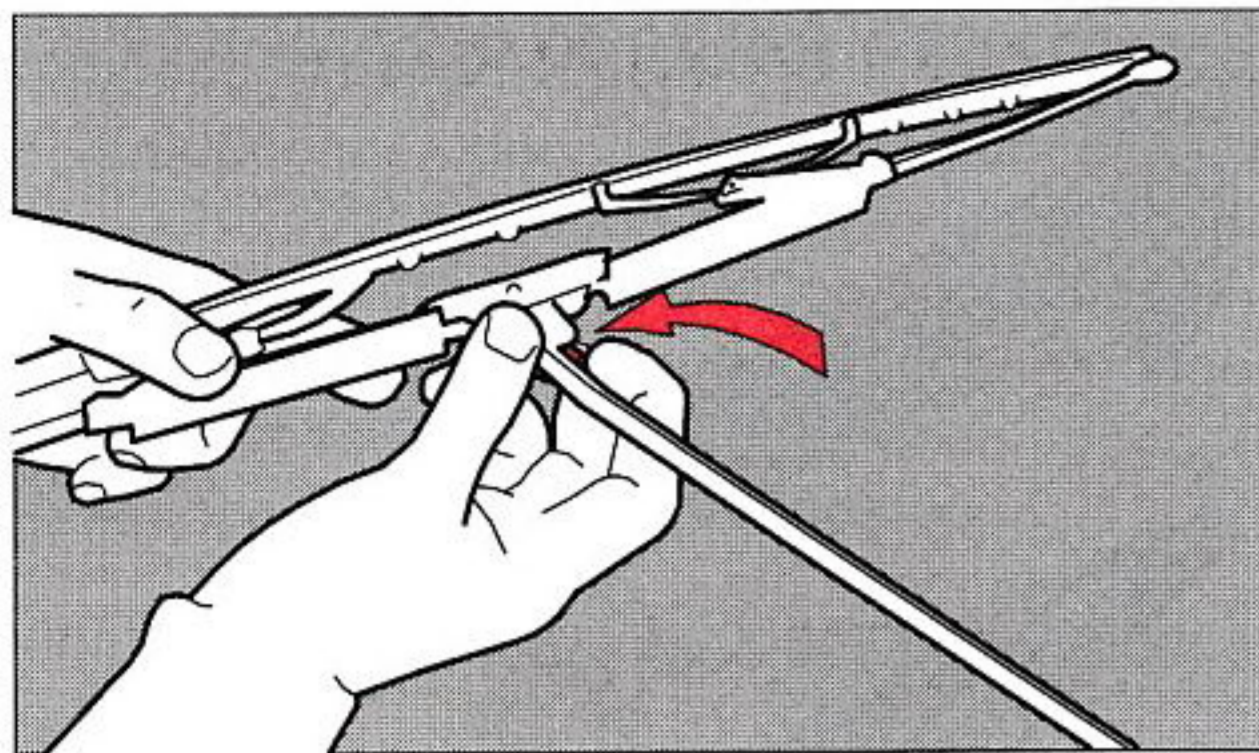

## Замена щеток ветрового стекла

Поднимите рычаг стеклоочистителя и поставьте щетку под прямым углом к рычагу. Нажмите на зажим на обратной стороне рычага.

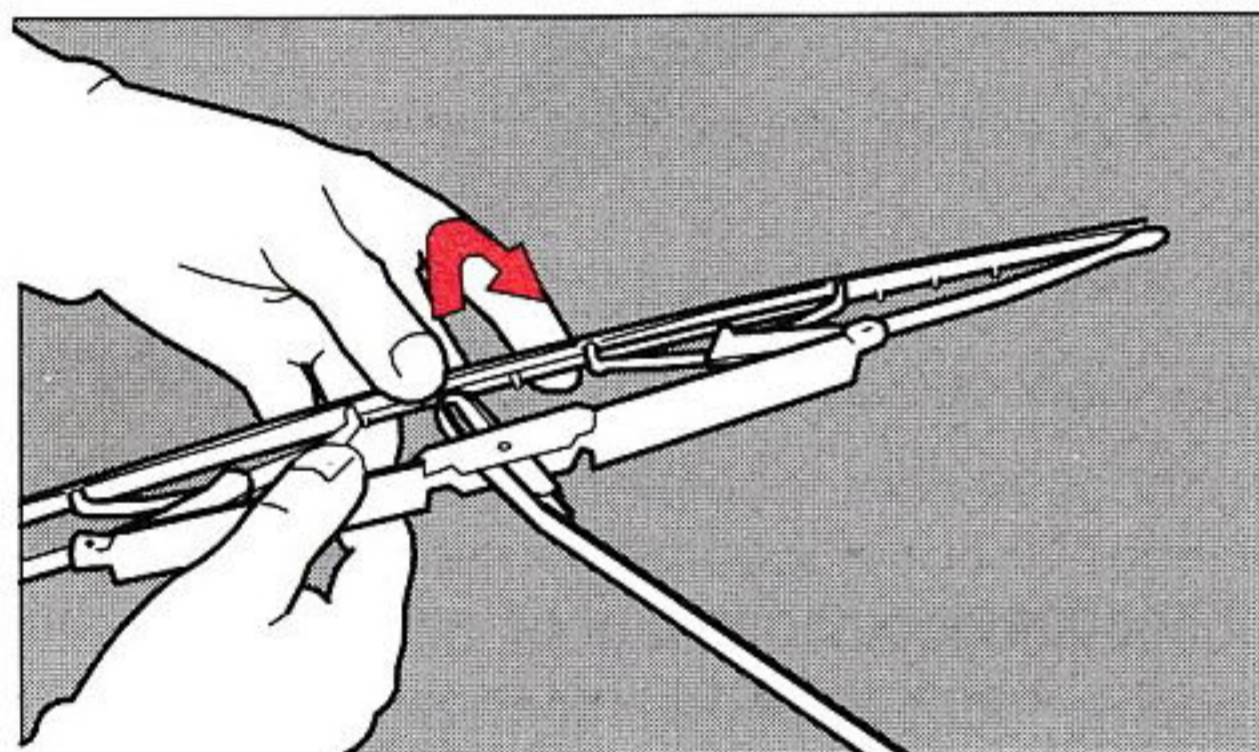

Оттяните **всю** щетку стеклоочистителя вниз таким образом, чтобы небольшое ушко рычага проходило через отверстие в узле крепления щетки.

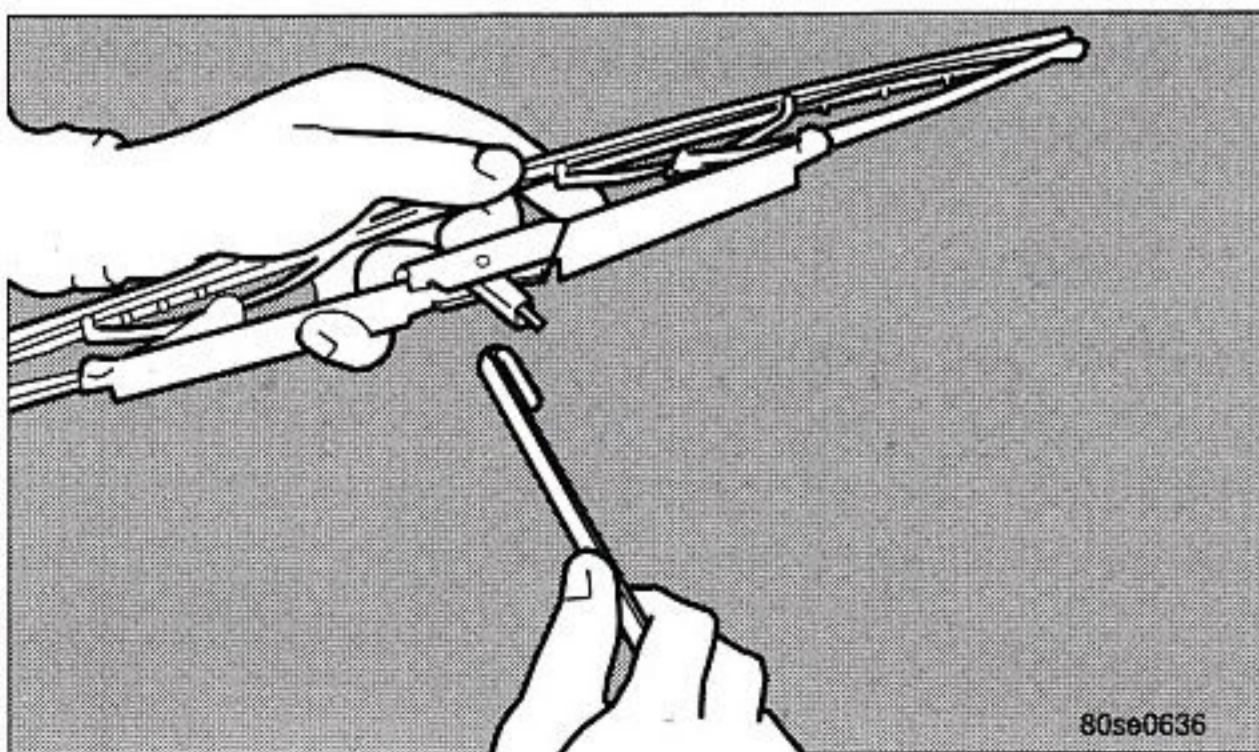

Установка щетки производится в обратной последовательности. **Убедитесь в надежной фиксации щетки на рычаге.**

Промойте щетки в теплой воде с добавлением стирального порошка с помощью жесткой щетки.

Если щетки попережнему оставляют следы на стекле, замените их.

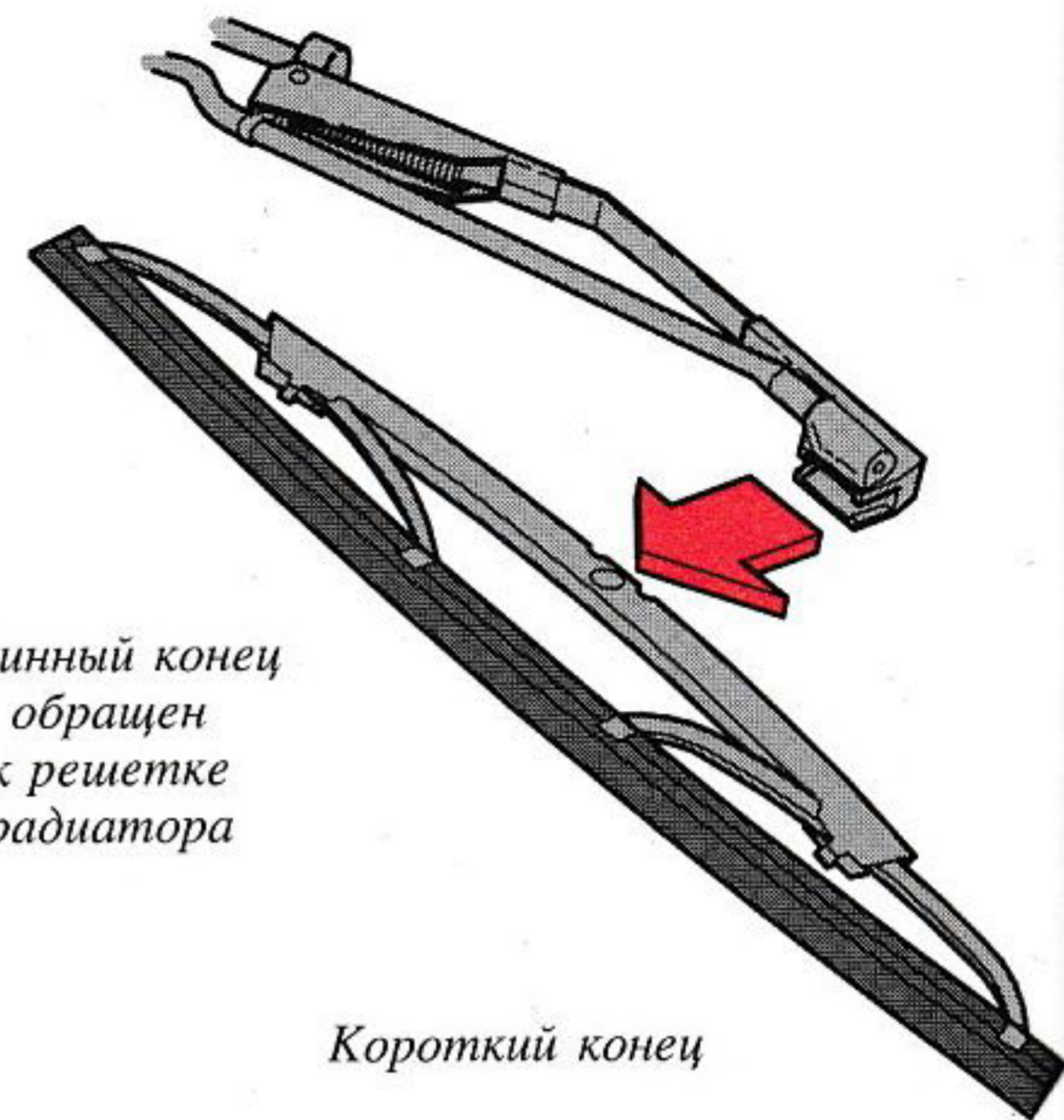

*Длинный конец  
обращен  
к решетке  
радиатора*

*Короткий конец*

## Замена щеток стекол фар

Отведите рычаг щетки стеклоочистителя вперед и снимите щетку, толкая ее в сторону.

Установите новую щетку на место с нажимом.

Проверьте правильность крепления новой щетки к ее рычагу.



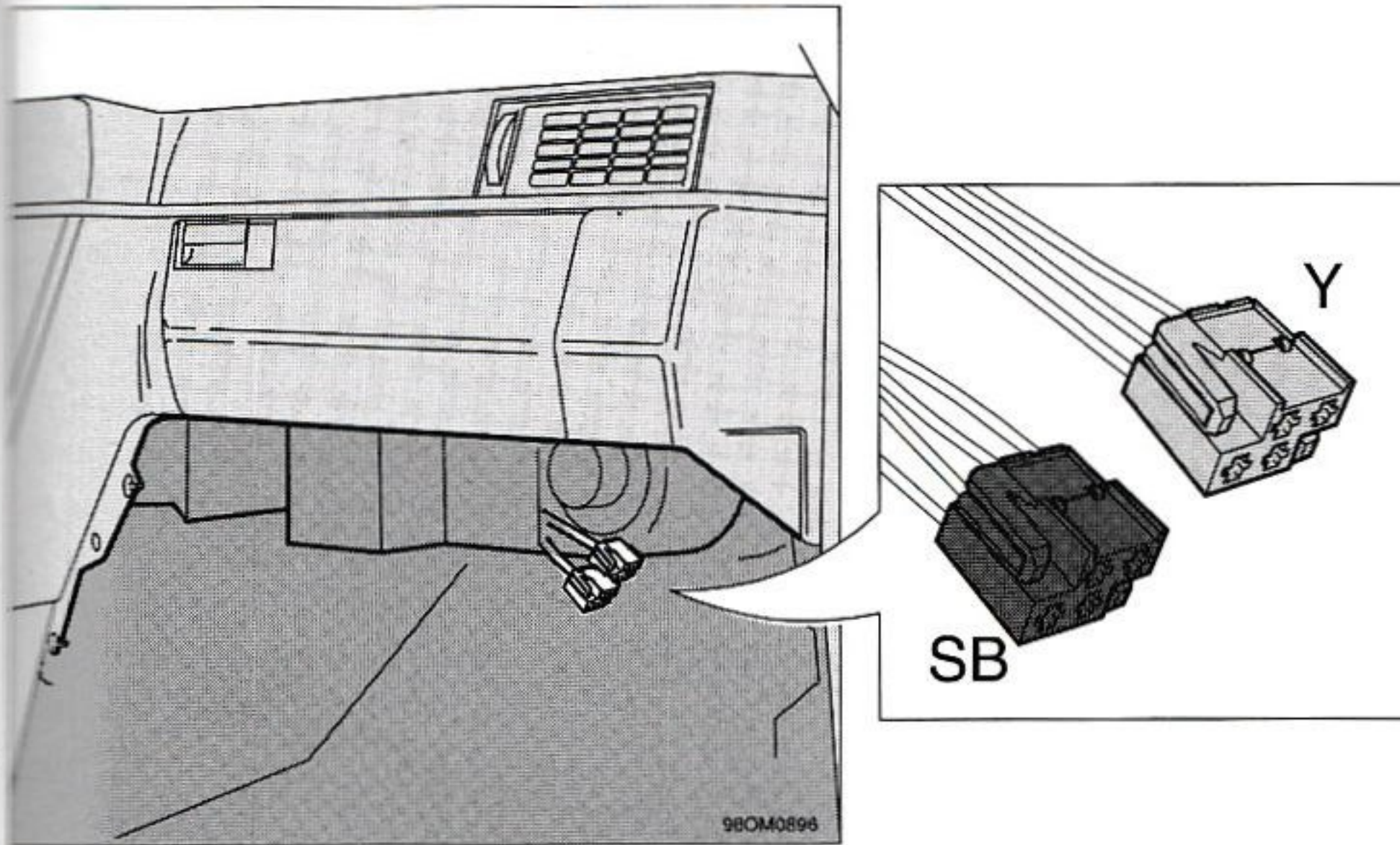

## Черный соединитель (для вспомогательного оборудования)

Позиция	Соединение	Максимальная нагрузка
1	Заземление (31)	4 А
2	Дальний свет фар (56 А)	1 А
3	Реостат (PR)	1 А
4	Аккумулятор + (30)	16 А*

## Желтый соединитель (для телефона)

Позиция	Соединение	Максимальная нагрузка
1	Заземление (31)	4 А
2	Положения ключа зажигания I и II	1 А
3		
4	Аккумулятор + (30)	16 А*

## Установка телефона и дополнительного оборудования

Во избежание помех и повреждений электрических систем вашего автомобиля, он снабжается двумя соединителями для установки телефона и другого вспомогательного электрического оборудования. Эти два соединителя располагаются за перчаточным ящиком под звукозащитной панелью.

При установке вспомогательного оборудования или телефона обращайтесь на фирменную станцию обслуживания Volvo.

\* Максимальная комбинированная нагрузка для позиции 4 — черный соединитель + позиция 4 — желтый соединитель, составляет 16 А.



**Технические характеристики**

**В этом разделе приведен ряд полезных сведений относительно технических характеристик автомобиля.**

Обозначение типа	8:2
Размеры и нагрузки	8:3
Масла	8:4
Система охлаждения, топливо	8:5
Силовая передача	8:6
Передняя часть автомобиля	8:6
Электрооборудование	8:7
Двигатель	8:8
Приводные ремни	8:9



## Обозначение типа

В переписке относительно Вашего автомобиля и при заказе запасных частей указывайте, пожалуйста, обозначение типа, номера шасси и двигателя.

### 1 Тип и год выпуска модели, номер шасси

Выбиты на правой средней стойке.

На некоторых рынках сбыта эти сведения указаны также на верхней левой поверхности приборной панели.

### 2 Обозначение типа, максимальная разрешенная нагрузка и коды цветов лакокрасочного покрытия и обивки

Указаны на табличке над правой фарой.

### 3 Обозначение типа двигателя и серийные номера

Обозначение типа двигателя, номер деталей и серийный (порядковый) номер. На крышке ремня коленчатого вала двигателя.

### 4 Обозначение типа и порядковый номер

Ручная коробка передач: на левой боковой стороне коробки.

Автоматическая коробка передач: на правой боковой стороне коробки.

### 5 Передаточное отношение заднего моста, номер детали и серийный (порядковый) номер

Передаточное число заднего хода, номер детали и серийный (порядковый) номер. Табличка на задней части заднего моста.

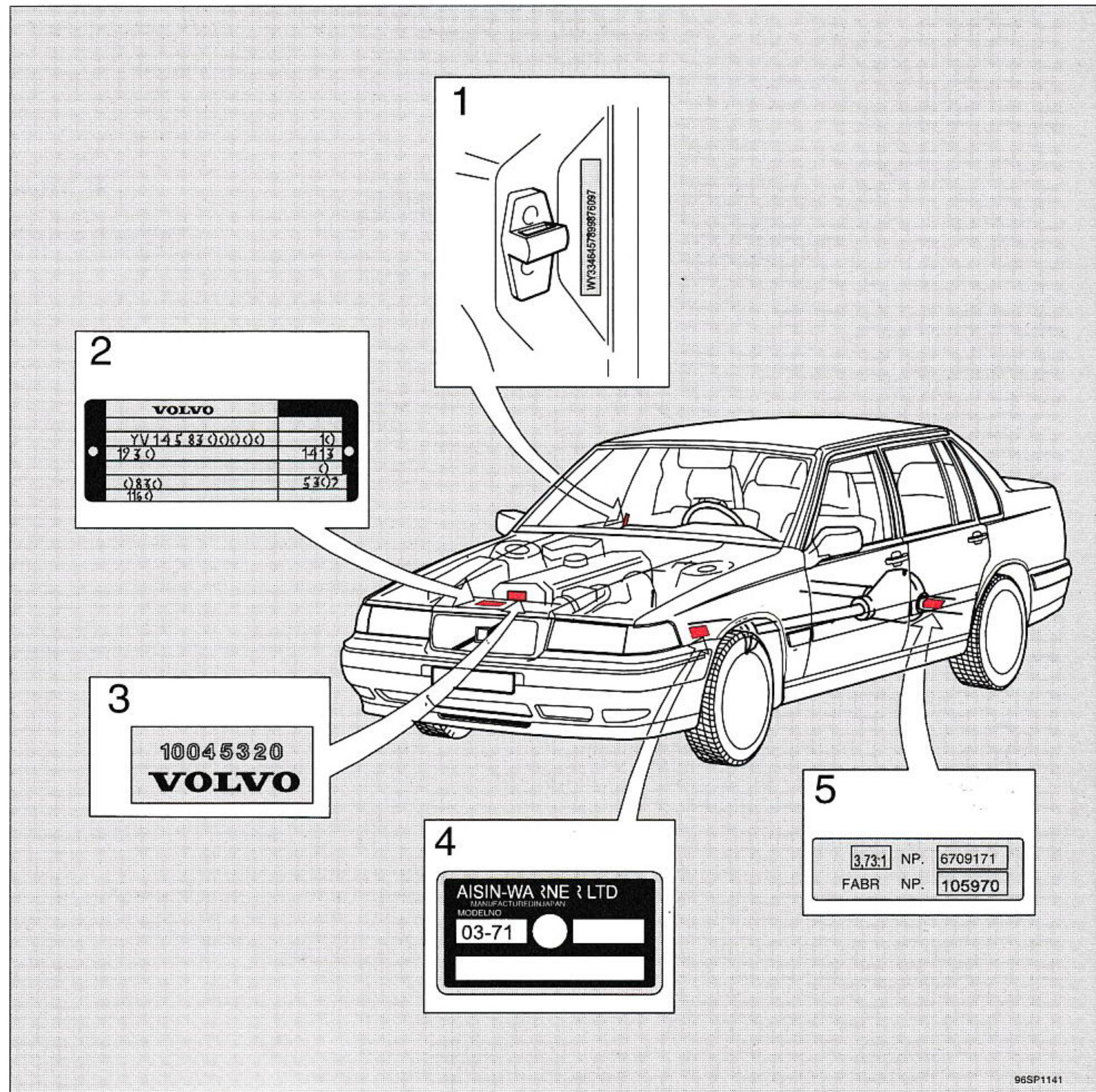



## Размеры и нагрузки

	4-дверная модель	5-дверная модель
Длина .....	487 см	486 см
Ширина .....	175 см	175 см
Высота .....	142 см	145 см
База колес .....	277 см	277 см
Колея передних колес .....	150 см	150 см
задних колес .....	152 см	152 см
Круг поворота .....	9,7 м	9,7 м

Табличка обозначения типа расположена в моторном отсеке над правой фарой.

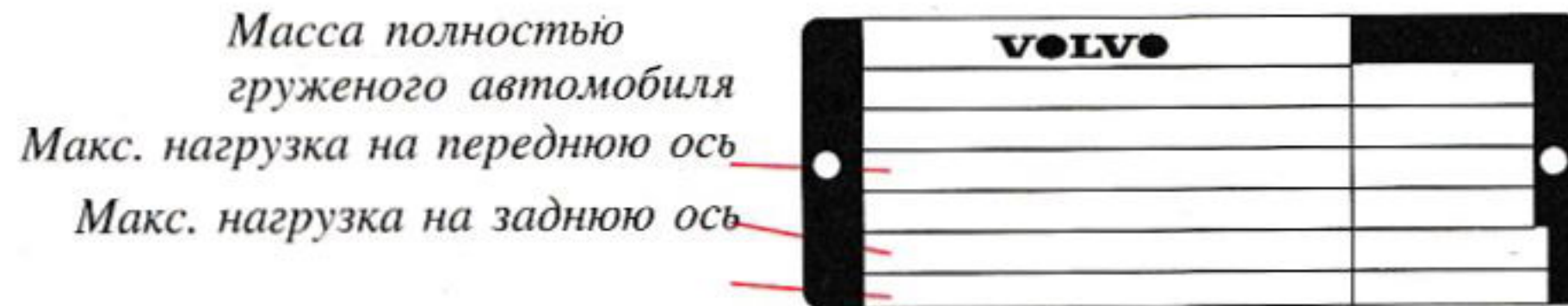

Собственная масса полностью заправленного и оборудованного автомобиля изменяется для различных моделей и различных рынков сбыта.

Автомобили должны оцениваться индивидуально.

Разрешенная нагрузка = масса полностью груженого автомобиля – собственная масса полностью заправленного и оборудованного автомобиля.

Макс. нагрузка на крышу .....	100 кг
Макс. масса прицепа .....	1800 кг

при нормальных климатических условиях

Германия: макс. масса прицепа 1900 кг с двигателем B6304F Турбо и автоматической коробкой передач AW43. См. стр. 3:15.

Запрещается превышение разрешенной нагрузки на ось или массы полностью груженого автомобиля.

## Заправочные емкости (в литрах)

Топливный бак .....	80
Система охлаждения .....	10
Моторное масло, включая фильтр .....	5,7
Масло для коробки передач, M90 .....	1,75
автоматическая коробка .....	7,8
Масло главной передачи .....	1,3
Насос усилителя рулевого управления .....	0,8
Бачок омывателей .....	4,2
Жидкость тормозной системы и системы управления сцеплением .....	0,65
Система кондиционирования воздуха .....	900 г

## Размеры багажного отделения 5-дверной модели

Длина с поднятыми задними сиденьями .....	107 см
Длина со сложенными задними сиденьями .....	180 см
Ширина просвета 5-й двери .....	129 см
Высота просвета 5-й двери .....	83 см



## Моторное масло

Качество масла: CCMC G4/G5

Могут применяться синтетические и полусинтетические масла, если они отвечают требованиям качества, определенным в указанных выше стандартах.

Дополнительные присадки к маслам не должны применяться, если только они не рекомендованы уполномоченной станцией технического обслуживания Volvo.

Заправочная емкость: включая масляный фильтр: 6.2 л

## Коробка передач

**Качество** Синтетическое масло фирмы Volvo для коробок передач, № 97308 (ручные коробки передач) ATF, тип Dexron II E или Dexron II D (автоматические коробки передач)

**Заправочная емкость:** ручная коробка, M90 1,75 л  
автоматическая коробка, AW43 7,8 л

## Задний мост

**Сорт масла:** API-GL-5 (MIL-L-2105C или D) SAE90 или 80W/90

**Заправочная емкость:** 1,6–1,75 л

## Гидроусилитель рулевого управления

**Сорт масла:** ATF

**Заправочная емкость:** 0,8 л

## Тормозная жидкость для системы тормоза и сцепления

**Сорт:** DOT 4+

**Заправочная емкость:** 0,65 л

## Система кондиционирования воздуха

**Хладагент:** R 134a

**Заправочная емкость:** 900 г

**Тип масла:** Sanden SP-20

№ детали (позиции) — 1161425



**Система охлаждения**

Тип	С избыточным давлением
Емкость	литров 10
Термостат, начало открытия	87°C

Октановое число бензина	Двигатели типа S (с каталитическим нейтрализатором): рекомендуется 95 неэтилированный минимально 91 неэтилированный
	Двигатели типа G (без каталитического нейтрализатора): минимально 91 этилированный/неэтилированный

**Неэтилированное топливо**

Автомобили, снабженные каталитическими нейтрализаторами, всегда должны работать на неэтилированном топливе во избежание повреждения нейтрализатора.

В настоящее время все бензиновые двигатели фирмы Volvo могут работать на неэтилированном топливе, при условии, что удовлетворяется требование по октановому числу.



## Силовая передача

Полностью автоматическая 4-скоростная коробка передач, состоящая из гидротрансформатора и планетарного редуктора.

Гипоидная главная передача.

## Коробка передач

Обозначение типа	Ручная М 90	Автоматическая АW43
Передаточное отношение		
1-я передача	3,54:1	2,80:1
2-я передача	2,05:1	1,53:1
3-я передача	1,38:1	1,10:1
4-я передача	1,00:1	0,75:1
5-я передача	0,81:1	
Передача заднего хода	3,54:1	2,39:1

## Задний мост

Отношение	В6304	В6254	В6244
	3,73	4,10	4,10

## Рекомендуемые минимальные и максимальные скорости движения, км/ч

Передача	1-я	2-я	3-я	4-я	5-я
М 90	0—45	20—80	30—125	40 <	70 <

## Передняя подвеска

Пружинная подвеска типа Макферсон. Амортизаторы размещены внутри штанг. Рулевое управление реечного типа.

Складывающаяся при ударе рулевая колонка.

При измерении углов установки колес требуется, чтобы автомобиль не был нагружен, но был полностью заправлен и в нем было запасное колесо.

### Схождение

измеренное на ободе колеса  $2,3 \pm 1,0$  мм

измеренное на боковой поверхности шины  $2,8 \pm 1,3$  мм

## Задняя подвеска (4-дверная модель)

Независимая подвеска задних колес с независимо действующими пружинами и амортизаторами, автоматическое управление величиной дорожного просвета. Подвеска состоит из опорных рычагов, верхних и нижних рычагов и поперечных штанг.

### Схождение

измеренное на ободе колеса  $0,4 \pm 0,5$  мм

измеренное на боковой поверхности шины  $0,5 \pm 0,8$  мм



## Электрооборудование

12-вольтовый генератор переменного тока со встроенным регулятором напряжения. Однополюсная система, в которой шасси и двигатель используются как проводник. Отрицательный полюс соединен с шасси.

### Аккумулятор

Напряжение 12 В

Ток для холодного

поворачивания (ССА)

115 мин/25А

90 мин/25А

Плотность электролита

Плотность, при которой

требуется перезарядка

Генератор

Стартер

Если вам требуется заменить батарею, обеспечьте, чтобы замена выполнялась батареей с той же самой емкостью для обеспечения холодного запуска и с той же резервной емкостью, что и основная батарея. (См. табличку с данными на аккумуляторе.)

Емкость (RC)

600 А/30с

520 А/30с

1,28

1,23

120 А

100 А

1,7 кВт

### Лампы 12 В

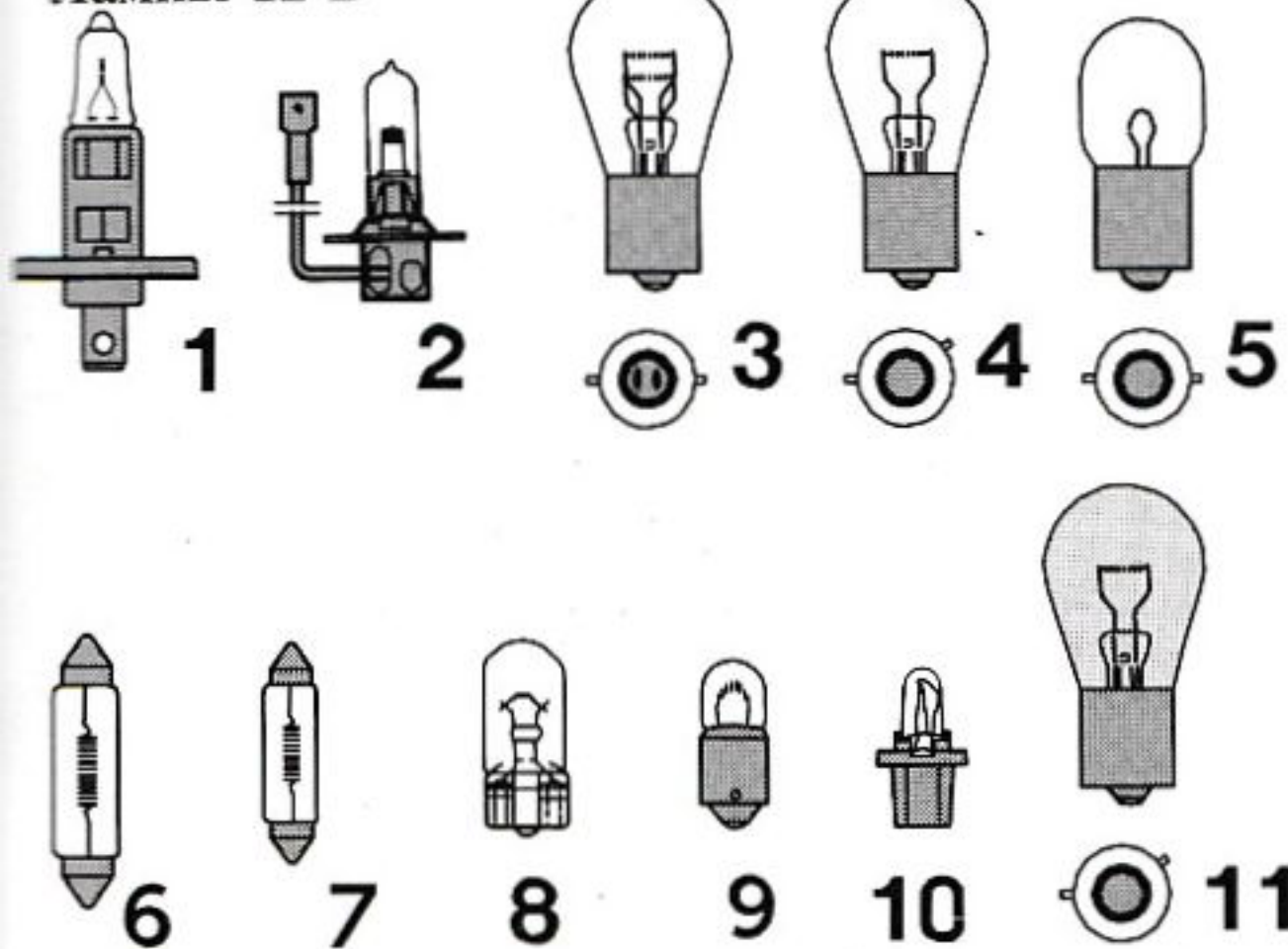

96SP0702

Лампы	Мощность (Вт)	Цоколь	Номер рис.
Фара	55	P 14,5 s/H1	1
Прожектор или противотуманный фонарь	55	H3	2
Передние габариты	5	W 2,1x9,5 d	8
Указатели поворота, передние	21	BAU 15 s	11
задние	21	BAU 15 s	11
боковые	5	W 2,1x9,5 d	8
Задние фонари	5	BA 15 s	5
Высокорасположенные сигналы тормоза	21	BA 15 s	4
Сигналы тормоза*	21	BA 15 s	4
Задние фонари/ сигналы тормоза**	21/4	BAZ 15 d	3
Освещение заднего хода	21	BA 15 s	4
Задний противотуманный фонарь	21	BA 15 s	4
Освещение номерного знака*	5	W 2,1x9,5 d	8
Освещение номерного знака**	5	W 2,1x9,5 d	8
Фонари предупреждения об открытых дверях	3	W 2,1x9,5 d	8
Освещение салона	10	5 W	6
Освещение косметического зеркала	1,2	SV 5,5	7
Лампы для чтения, передние	5	W 2,1x9,5 d	8
Лампа освещения ниши для ног	5	W 2,1x9,5 d	8
Освещение моторного отсека	10	SV 8,5	6
Освещение багажника	10	SV 8,5	6
Освещение ящика для перчаток	2	BA 9 s	9
Подсветка приборов	3	W 2,1x9,5 d	8
Подсветка, панель управления	1,2	W 2x4,6 d	10
панель селектора (автоматическая трансмиссия)	1,2	W 2x4,6 d	10
пепельница, тыльная часть	1,2	W 2x4,6 d	10
Предупреждающие/ индикаторные лампы	1,2		10†
† Некоторые модели	1,2	W 2x4,6 d	10

\* 4-дверная модель

\*\* 5-дверная модель



# Технические характеристики

Двигатель	B6304S	B6304G	B6254S	B6254G	B6244S
Мощность [кВт при об/с]	150/100	150/100	125/95	125/95	120/97
[лс при об/мин]	204/6000	204/6000	170/5700	170/5700	163/5800
Момент [Нм при об/с]	267/72	267/72	230/73	230/73	220/73
[кпм при об/мин]	27,2/4300	27,2/4300	23,4/4400	23,4/4400	22,4/4400
Число цилиндров	6	6	6	6	6
Диаметр цилиндра [мм]	83	83	81	81	81
Ход поршня [мм]	90	90	80	80	77
Рабочая емкость [куб. дм (л)]	2,92	2,92	2,47	2,47	2,38
Компрессия	10,7:1	10,7:1	10,5:1	10,5:1	10,3:1
Зазор клапанов					
на горячем двигателе [мм]	—	—	—	—	—
на холодном двигателе [мм]	—	—	—	—	—
Формула зажигания	1-5-3-6-2-4	1-5-3-6-2-4	1-5-3-6-2-4	1-5-3-6-2-4	1-5-3-6-2-4
Угол опережения зажигания [градусы до ВМТ при об/с]	5/12,5	5/12,5	10/12,5	10/12,5	10/12,5
Свечи зажигания					
Нормальные условия [номер Volvo]	271636-3	271636-3	271636-3	271636-3	271636-3
Изготовитель/модель	Bosch/FR7DC*	Bosch/FR7DC*	Bosch/FR7DC*	Bosch/FR7DC*	Bosch/FR7DC*
Тяжелые условия [номер Volvo]	271427-7	271427-7	271427-7	271427-7	271427-7
Изготовитель/модель	Bosch/FR6DC*	Bosch/FR6DC*	Bosch/FR6DC*	Bosch/FR6DC*	Bosch/FR6DC*
Межэлектродный зазор [мм]	0,7-0,8	0,7-0,8	0,7-0,8	0,7-0,8	0,7-0,8
Момент затяжки [Нм]	25	25	25	25	25
Октановое число					
рекомендуемое	95**	95***	95**	95***	95**
минимальное	91**	91***	91**	91***	91**

\* или их эквивалент

Тяжелые условия: длительное движение с большой скоростью.

\*\* Неэтилированный

\*\*\* Этилированный/неэтилированный

## Неэтилированный бензин

Автомобили, оборудованные каталитическим нейтрализатором, необходимо эксплуатировать только на неэтилированном бензине во избежание выхода нейтрализатора из строя.

В настоящее время все бензиновые двигатели Volvo могут работать на неэтилированном топливе при условии, что соблюдается требование по октановому числу.



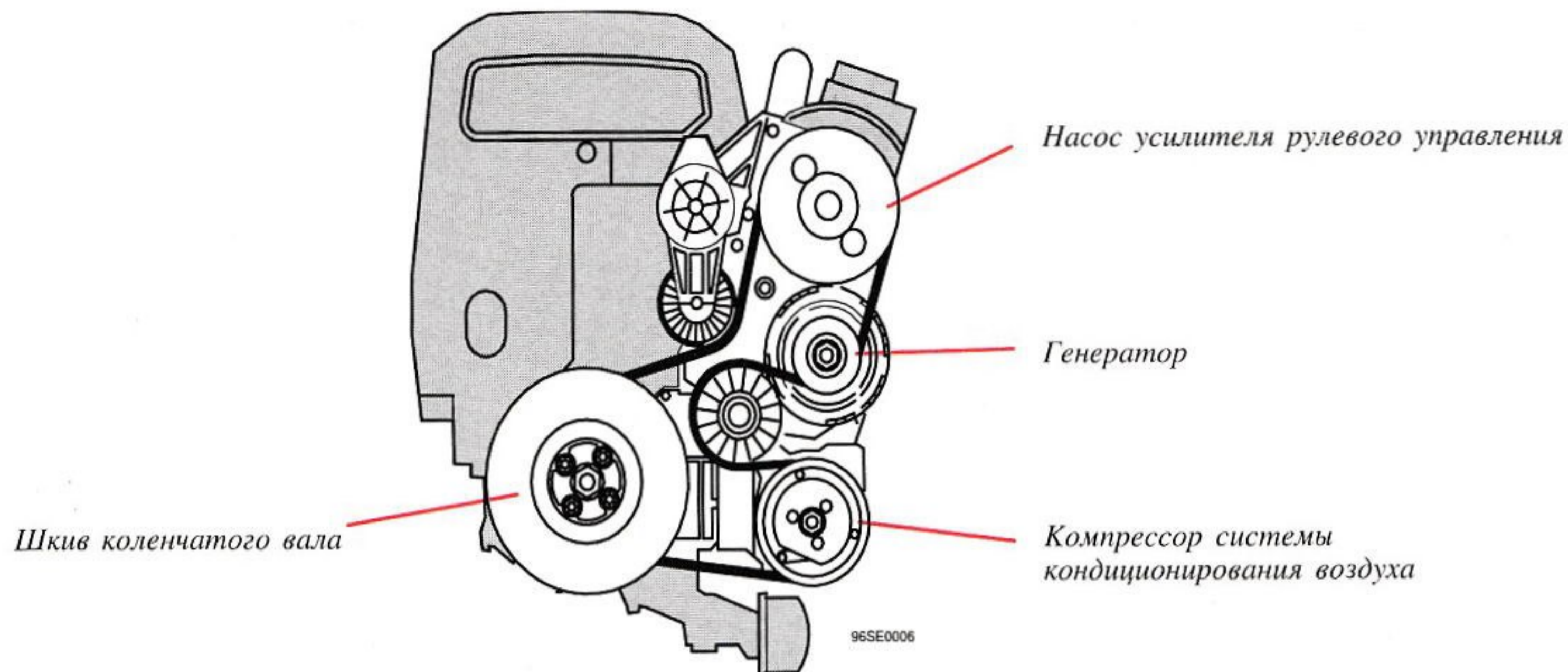

## Автоматический натяжитель приводного ремня

Приводные ремни снабжены устройством для автоматического натяжения. Натяжение ремня нельзя и не следует регулировать. Не пытайтесь самостоятельно контролировать состояние ремней, они будут проверяться на Вашей станции в ходе технического обслуживания.

## Поручите замену приводного ремня станции технического обслуживания Volvo

Расположение приводных ремней затрудняет замену их своими силами. Поэтому советуем поручить эти работы станции технического обслуживания Volvo. **Всегда** должны устанавливаться фирменные приводные ремни Volvo.



**Снижение токсичности отработавших газов**

Фирма Volvo давно занимается проблемами охраны окружающей среды. Еще в 1970 г. фирма начала работать над созданием более «чистого» двигателя и эти усилия увенчались разработкой каталитического нейтрализатора тройного действия, управляемого датчиком кислорода «Лямбда-Зонд». Фирма Volvo стала первой фирмой по производству легковых автомобилей, которая с 1976 г. начала оборудовать этой системой все свои автомобили, поставляемые в США. Важно, чтобы Вы как владелец автомобиля знали, какие его части отрицательно влияют на состав отработавших газов и какие необходимы меры для снижения эмиссии вредных веществ, содержащихся в выхлопных газах.

**Забота об окружающей среде**

Фирма Volvo имеет давнюю традицию заботы об окружающей среде и понимания связанных с ней проблем. Тормоза без применения асбеста, двигатели с каталитическими нейтрализаторами и применение метилового спирта в качестве источника энергии — примеры неустанных усилий фирмы Volvo Car Corporation по сведению к минимуму вреда, наносимого автомобильным движением окружающей среде.

Наши специальные услуги также важны для окружающей среды, например, это относится к применению истинных запчастей фирмы Volvo, а также к техническому обслуживанию систем зажигания и топлива и другим мерам, которые непосредственно направлены на уменьшение вредных выбросов в выхлопных газах. Мы также хотели бы подчеркнуть безопасные в отношении окружающей среды методы, которые применяются на одобренных фирмой Volvo станциях техобслуживания для удаления экологически опасных продуктов, таких как отработавшие смазочные материалы, охлаждающие жидкости и т.д.

**Каталитический нейтрализатор 9:2**

**Принудительная вентиляция картера двигателя,**

**Контроль за испарением топлива 9:3**

**Меры по сокращению вредных выбросов**

**в выхлопных газах 9:4**



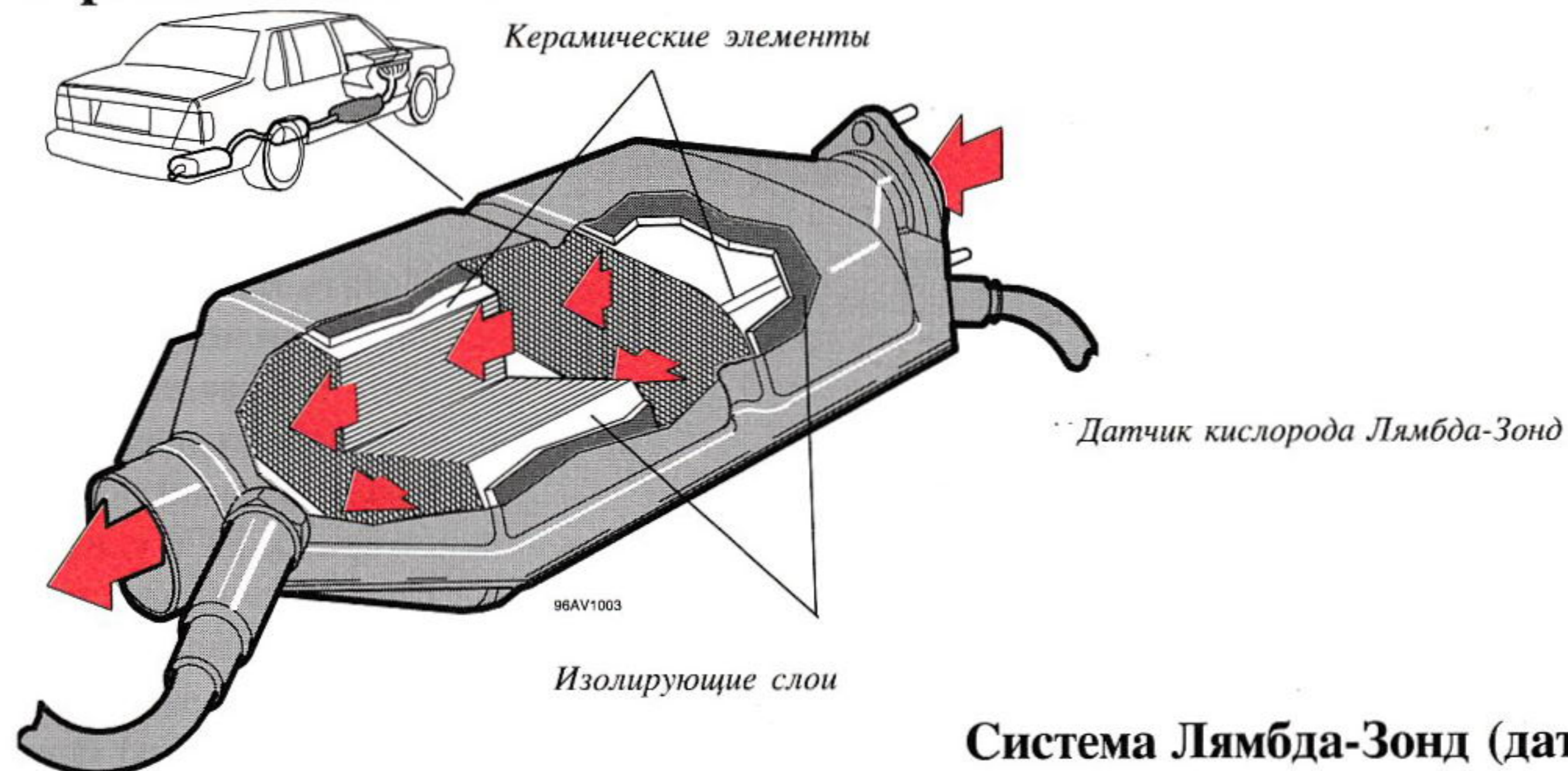

## Каталитический нейтрализатор

Это дополнительное устройство, устанавливаемое в выхлопной системе двигателя, предназначенное для очистки отработавших газов. Нейтрализатор состоит из корпуса, в котором расположены вставки из керамического материала. Отработавшие газы проходят через каналы, выполненные в керамических вставках. Стенки каналов покрыты тонким слоем платины/радия. Эти металлы выполняют роль катализаторов, создавая условия для химической реакции без участия в ней.

### **ПРЕДОСТЕРЕЖЕНИЕ!**

Автомобили с каталитическими нейтрализаторами должны работать только на неэтилированном бензине. В противном случае действие каталитического нейтрализатора становится неэффективным. См. Раздел «Топливо».

## Система Лямбда-Зонд (датчик кислорода)

Эта система контроля за содержанием токсичных компонентов в отработавших газах и улучшения экономичности двигателя. Две Лямбда-Зонды контролируют состав отработавших газов, выходящих из камеры сгорания двигателя. Эта аналитическая информация о составе отработавших газов поступает в электронный блок, который постоянно регулирует работу инжекторов. Устройство корректирует состав топливо-воздушной смеси для обеспечения оптимального сгорания этой смеси и эффективного снижения уровня содержания трех основных токсичных компонентов в отработавших газах (углеводороды, окись углерода и окислы азота) с помощью каталитического нейтрализатора тройного действия.



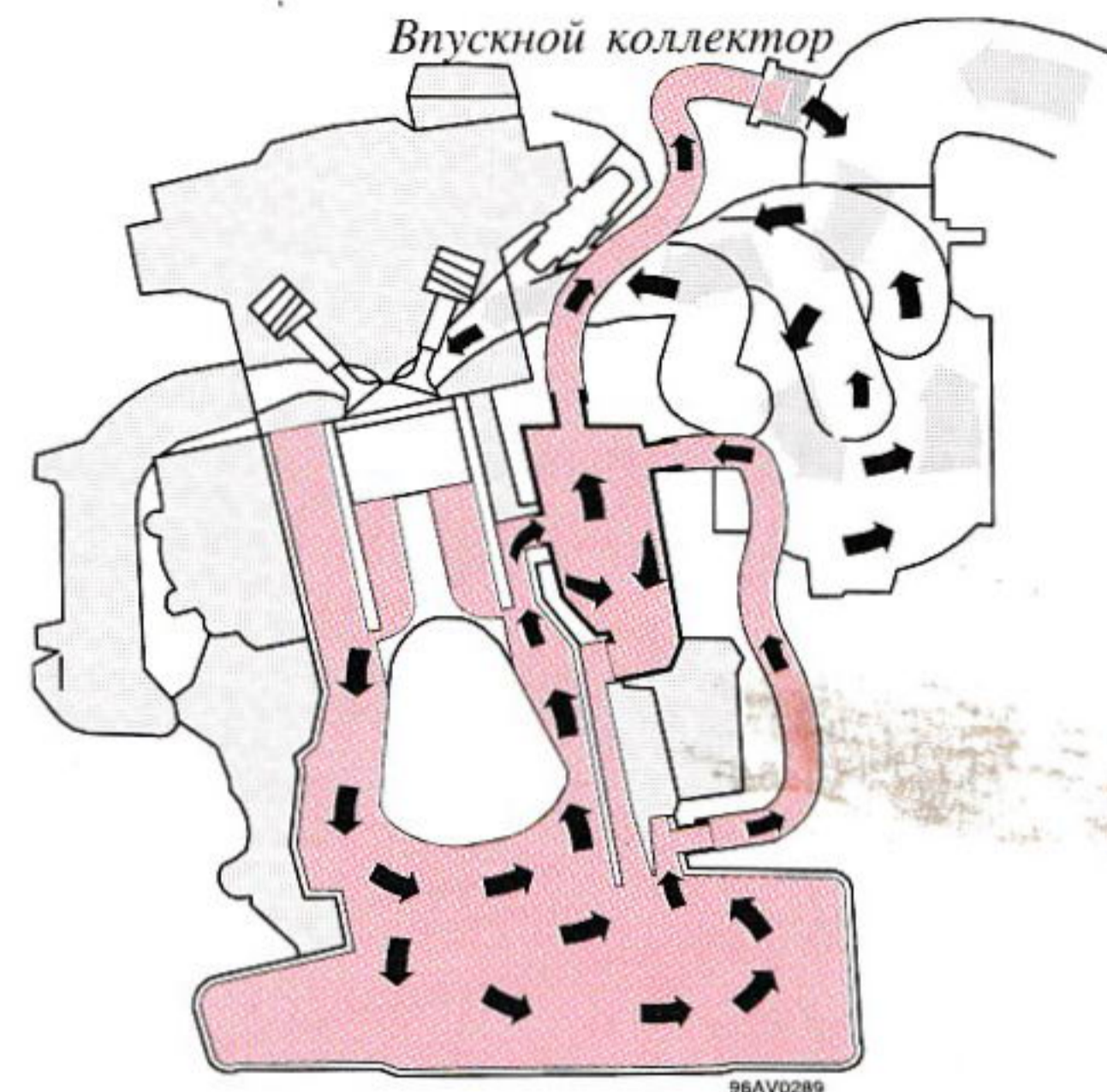

## Система испарения топлива (EVAP)

Двигатель снабжен системой испарения топлива, которая предотвращает выпуск паров топлива в атмосферу. Система состоит из системы шлангов в топливном баке, клапана с перекатывающимся шариком, расположенного на поперечном элементе перед топливным баком, коробки угольного фильтра в моторном отделении, который связывает пары топлива, а также электрического клапана, который, при необходимости, опорожняет коробку фильтра, находящуюся в моторном отделении, направляя испаренное топливо в двигатель.

## Система принудительной вентиляции картера двигателя

Эта система предотвращает попадание картерных газов в окружающую среду. Эти газы засасываются через впускной коллектор в цилиндры, где способствуют процессу сгорания.

## Проверка системы принудительной вентиляции картера

Состояние и степень забивания резиновых шлангов должны проверяться в соответствии с программой техобслуживания фирмы Volvo. Резиновые шланги подлежат замене, если они в плохом состоянии. Калиброванный ниппель во впускном коллекторе должен сниматься и очищаться.



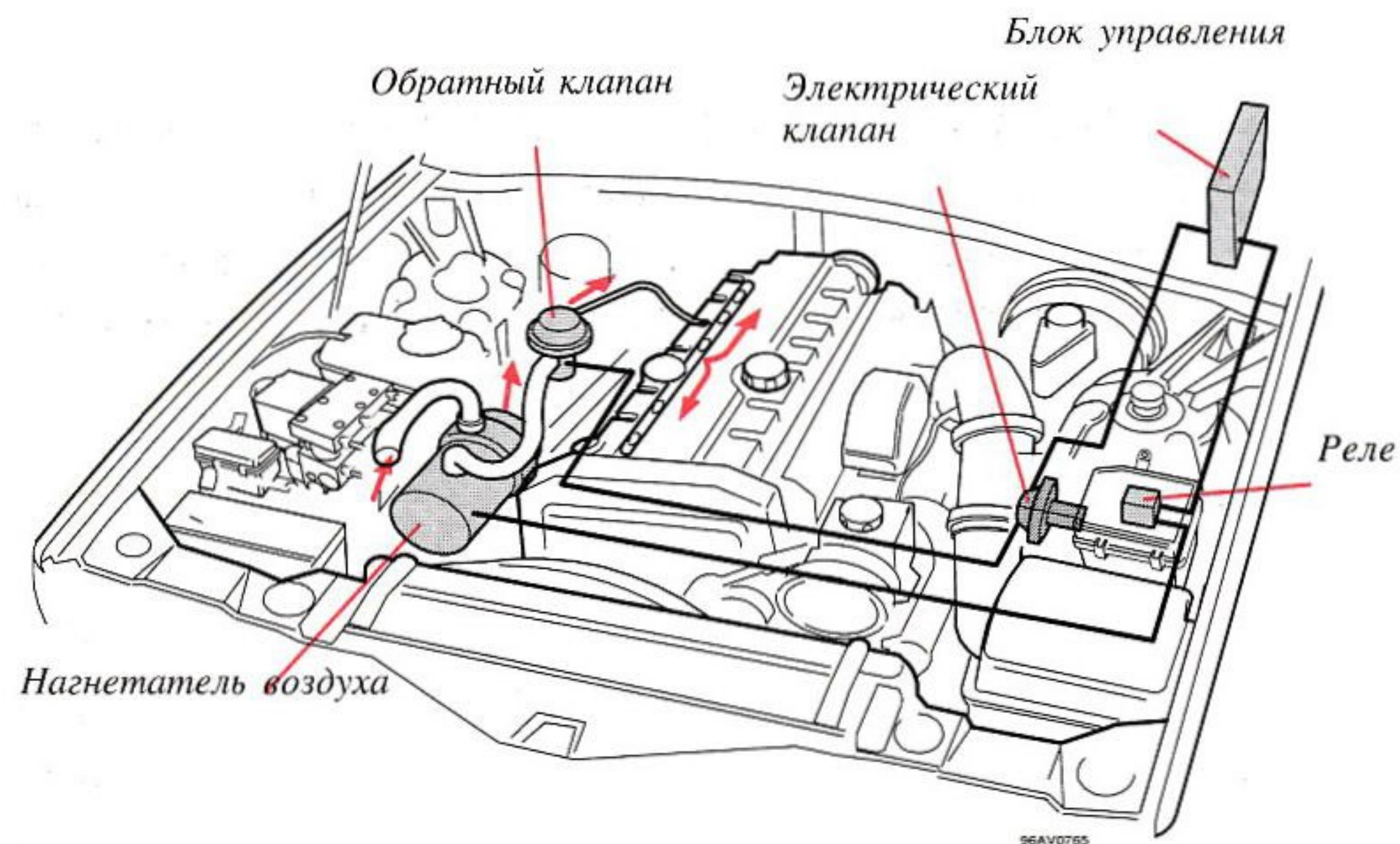

## Нагнетатель воздуха

При запуске холодного двигателя начинает работать электрический нагнетатель воздуха. Это способствует лучшему сгоранию рабочей смеси, что влечет уменьшенный выброс углеводородов и окиси серы (НС и СО), а также уменьшает время разогрева каталитического нейтрализатора.

Нагнетатель начинает работать после того, как двигатель запущен, и автомобиль начал движение. Он продолжает работать до достижения нейтрализатором рабочей температуры.

В режиме холостого хода, нагнетатель воздуха выполняет самодиагностику. При этом может быть слышен слабый «завывающий» шум, что является нормальным.



**На последующих страницах описывается, как пользоваться кассетной магнитолой типов SC-710/811/815 и CR-915 и дистанционным управлением проигрывателя компакт-дисков.**

**SC-710 10:2**

**SC-811 10:13**

**SC-815 10:25**

**CR-915 10:40**

**Кассетный проигрыватель сменных**

**компакт-дисков 10:49**

**Общая информация 10:50**

**Техническая характеристика 10:53**



На последующих страницах описывается, как пользоваться кассетной магнитолой SC-710 и дистанционным управлением проигрывателя компакт-дисков Вашего автомобиля.

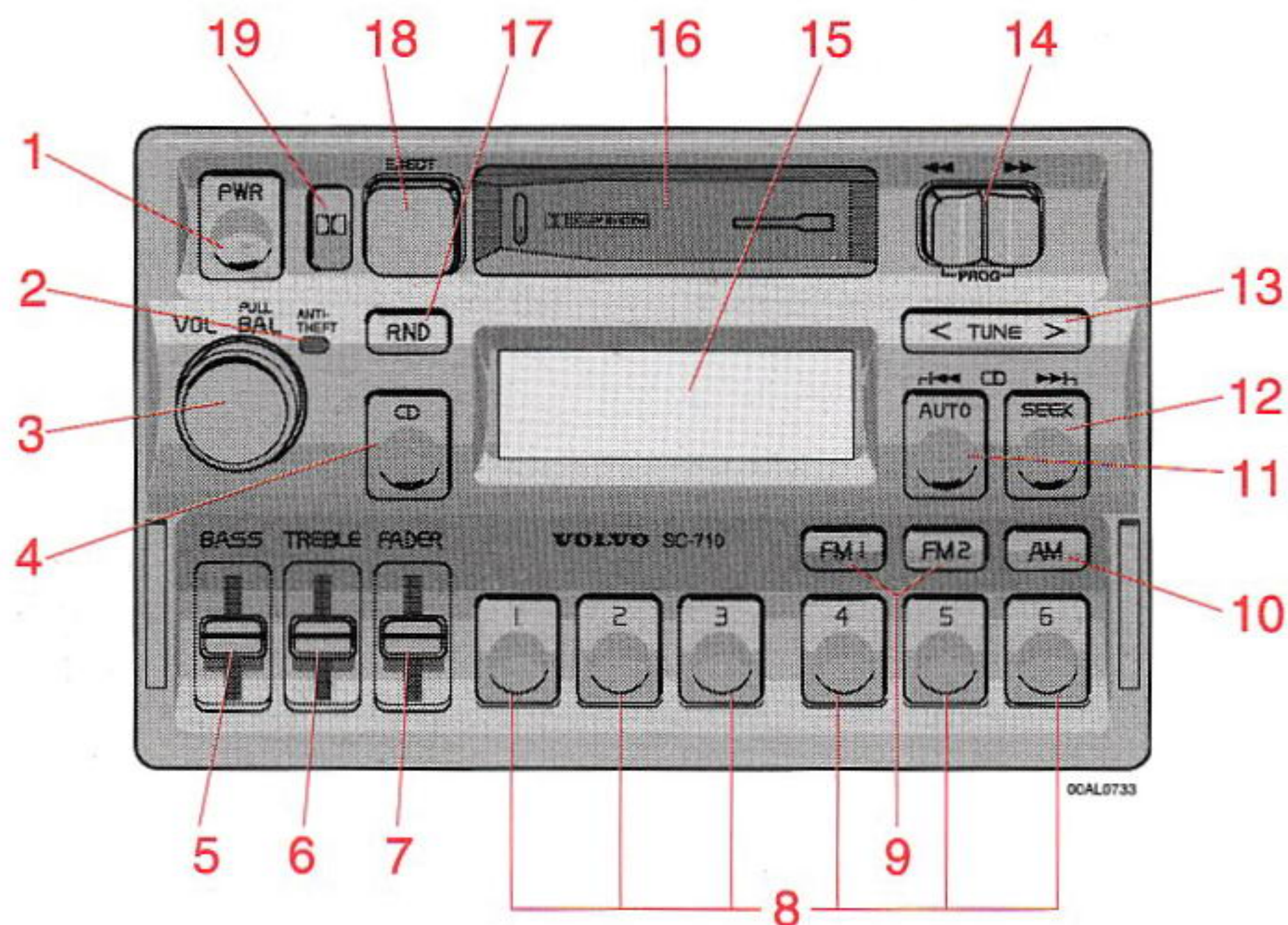

1. Выключатель вкл/вык (нажать)
2. Светодиодный индикатор защиты от кражи
3.
  - Громкость (повернуть)
  - Баланс громкости левого-правого динамиков (вытянуть и повернуть)
4. Переключатель выбора режима проигрывания компакт-диска
5. Регулятор тембра в области нижних частот
6. Регулятор тембра в области верхних частот
7. Регулятор баланса громкости передних-задних динамиков
8.
  - Кнопки предварительно настроенных станций
  - **CD** — Кнопки выбора номера компакт-диска

9. Переключатель диапазона волн (ЧМ)
10. Переключатель диапазона волн (АМ)
11.
  - Память автоматического поиска
  - **CD** — Предыдущая дорожка ВНИЗ
12.
  - Настройка поиском
  - **CD** — Следующая дорожка ВВЕРХ
13.
  - Ручная настройка вверх/вниз диапазона
  - **CD** — Поиск музыки ВНИЗ
  - **CD** — Поиск музыки ВВЕРХ
14.
  - Ускоренная перемотка назад/вперед
  - Переключатель обратного направления движения ленты PROG
15. Дисплей
16. Кассетоприемник

17. **CD** — Произвольный выбор проигрывания компакт-дисков
  18. Извлечение (выталкивание) кассеты
  19. Кнопка шумоподавления Dolby B.
- CD** — применимо только в режиме CD (компакт-дисков) и с подсоединенным кассетным проигрывателем сменных компакт-дисков



Светодиодный индикатор защиты от кражи

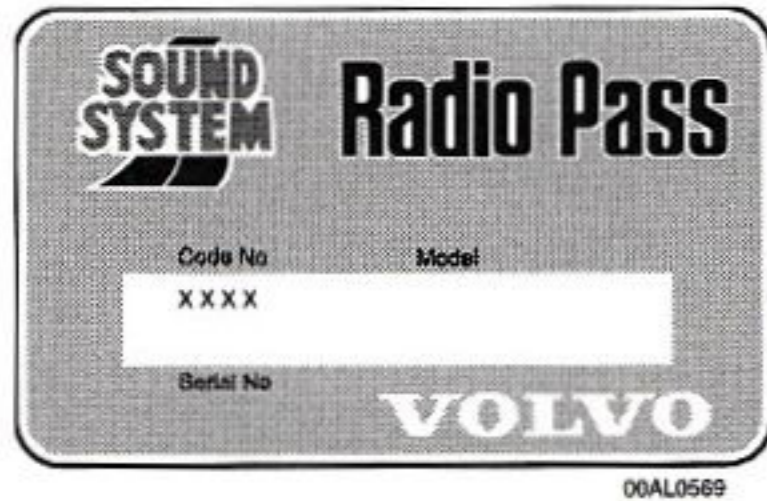

Кодированная карточка

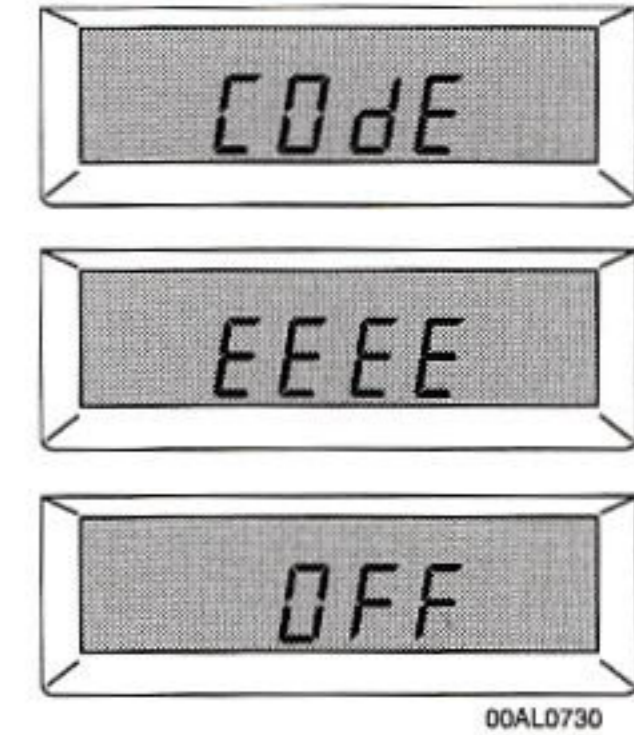
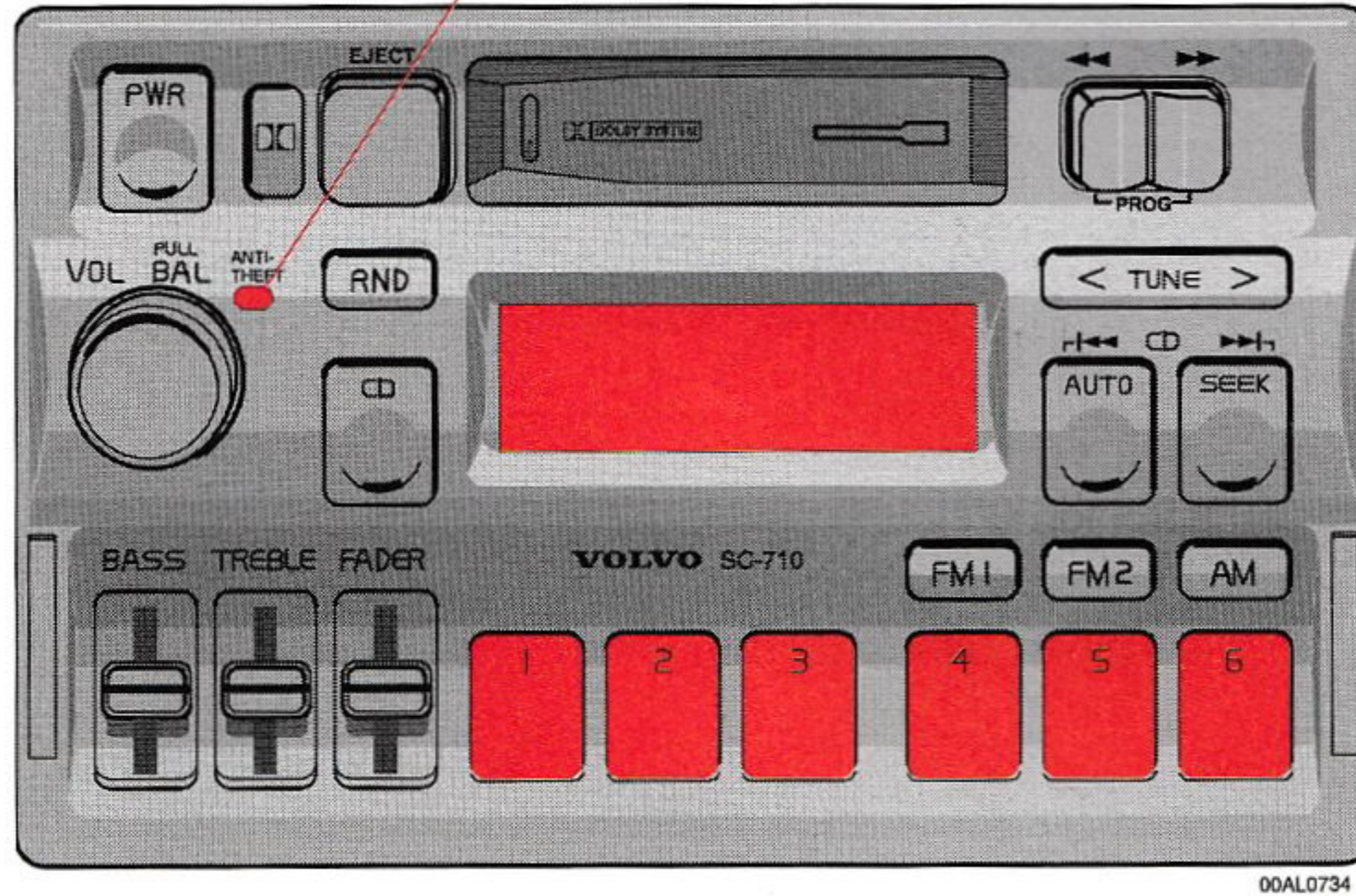

## Код защиты от кражи

Радиоприемник снабжен электронной схемой защиты от кражи. Если радиоприемник снят с автомобиля или если разъединено питание аккумуляторной батареи, то для того, чтобы радиоприемник начал работать вновь, должен быть введен специальный код.

**См. карточку с кодом радиоприемника, прилагаемую с автомобилем, либо обращайтесь к Вашему дилеру для получения правильного кода.**

Когда автомобиль находится на стоянке с вынутым ключом зажигания, светодиодный индикатор защиты от кражи будет мигать.

## Ввод кода

После установки или после того, как радиоприемник был отсоединен от электрического питания, при его включении на дисплее появится надпись «CODE» (код).

Введите четырехзначный код, пользуясь кнопками предварительной настройки. Если введен правильный код, радиоприемник будет готов к работе.

Если введен неправильный код, необходимо еще раз повторить операцию ввода правильного кода с самого начала.

## Неправильный код

Если был введен неправильный код, на дисплее появится «EEEE». Введите правильный код. После трех безуспешных попыток ввода правильного кода радиоприемник будет заблокирован и будет оставаться заблокированным в течение двух часов. На дисплее появится надпись «OFF» (выкл.).

**Во время этого периода ожидания:**

- аккумуляторная батарея должна быть подсоединена
  - ключ зажигания должен быть повернут в положение I
  - радиоприемник должен быть включен
- Для предотвращения разрядки аккумуляторной батареи следите за тем, чтобы фары были выключены.

По истечении периода ожидания еще раз введите код.



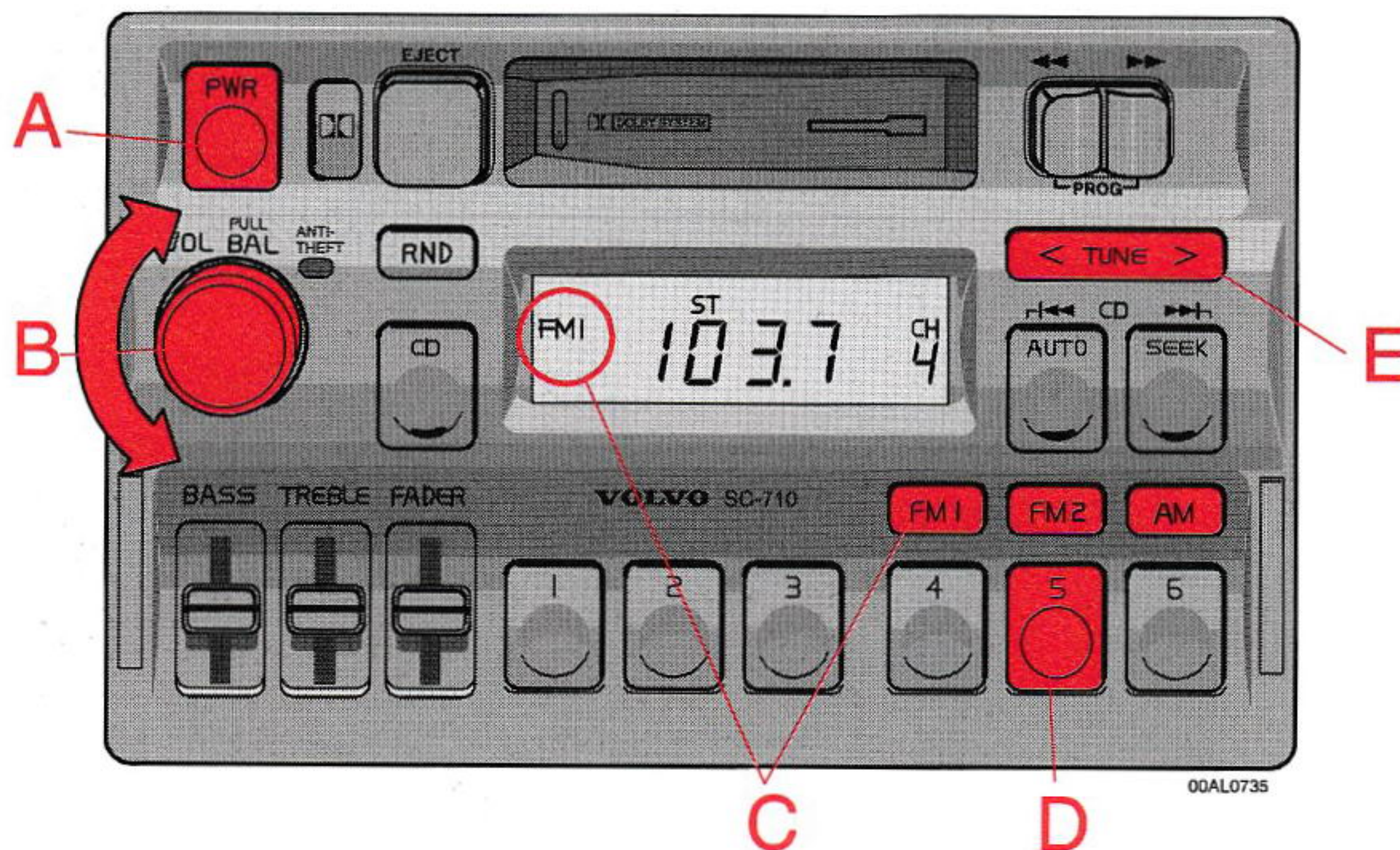

## **A — выключатель**

Нажмите кнопку для включения радиоприемника.

## **B — регулятор громкости**

Для увеличения громкости поворачивайте ручку по часовой стрелке. Регулятор громкости — электронный прибор и не имеет упора.

## **C — переключатель диапазона волн**

Требуемый диапазон волн выбирается нажатием одной из кнопок выбора диапазона волн. Частота и диапазон волн будут после этого показаны на дисплее.

**ВНИМАНИЕ:** Имеются два диапазона волн ЧМ и один диапазон волн АМ. Это позволяет сохранять в памяти 2 x 6 станций ЧМ и 6 станций АМ.

## **D — настройка выбора частоты**

Радиоприемником можно пользоваться в различных странах мира путем изменения интервалов выбора частоты следующим образом:

Нажать и удерживать кнопку предварительной настройки 5 и включить радиоприемник. На дисплее начнет мигать «USA». Каждый раз при нажатии кнопки 5 выбор частоты будет изменяться с «USA» на «AUS» и т. д. Когда на

дисплее появится название требуемой страны, выждать 5 секунд, по истечении которых радиоприемник будет готов к работе в данной стране.

## **E — ручная настройка**

Нажатие левого конца клавиши настройки изменяет настройку на более низкие частоты, а нажатие правого конца клавиши настраивает на более высокие частоты. Настроенная частота будет отображена на дисплее.

На дисплее появятся буквы ST, указывающие на стереоприем в диапазоне ЧМ.



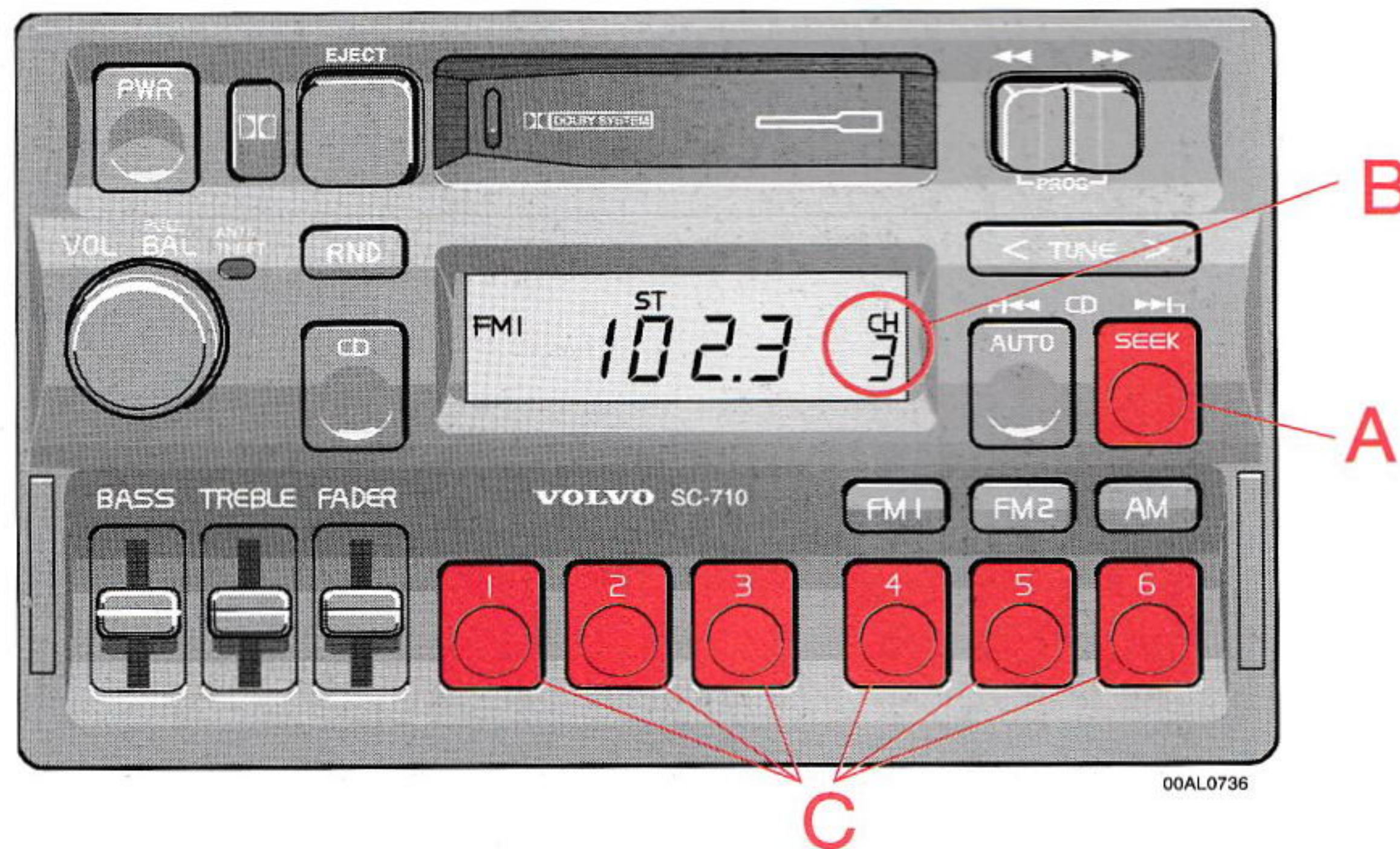

### **A — настройка поиском**

Нажатие кнопки «SEEK» (поиск) применяется для поиска более высоких частот. Радиоприемник отыскивает следующую слышимую станцию и останавливается на ней. Если Вы захотите продолжить настройку поиском, нажмите еще раз кнопку «SEEK».

### **B — программирование кнопок предварительной настройки**

1. Настройтесь на желаемую частоту.
2. Нажмите и удерживайте кнопку предварительной настройки. Звук прекратится. Продолжайте удерживать кнопку в нажатом положении, пока вновь не появится звук (приблизительно 2 секунды).
3. Теперь частота хранится в памяти и вызывается этой кнопкой предварительной настройки.

### **C — кнопки предварительной настройки**

Для выбора ранее запрограммированной радиочастоты нажмите кнопку предварительной настройки. Настроенная частота будет показана на дисплее.



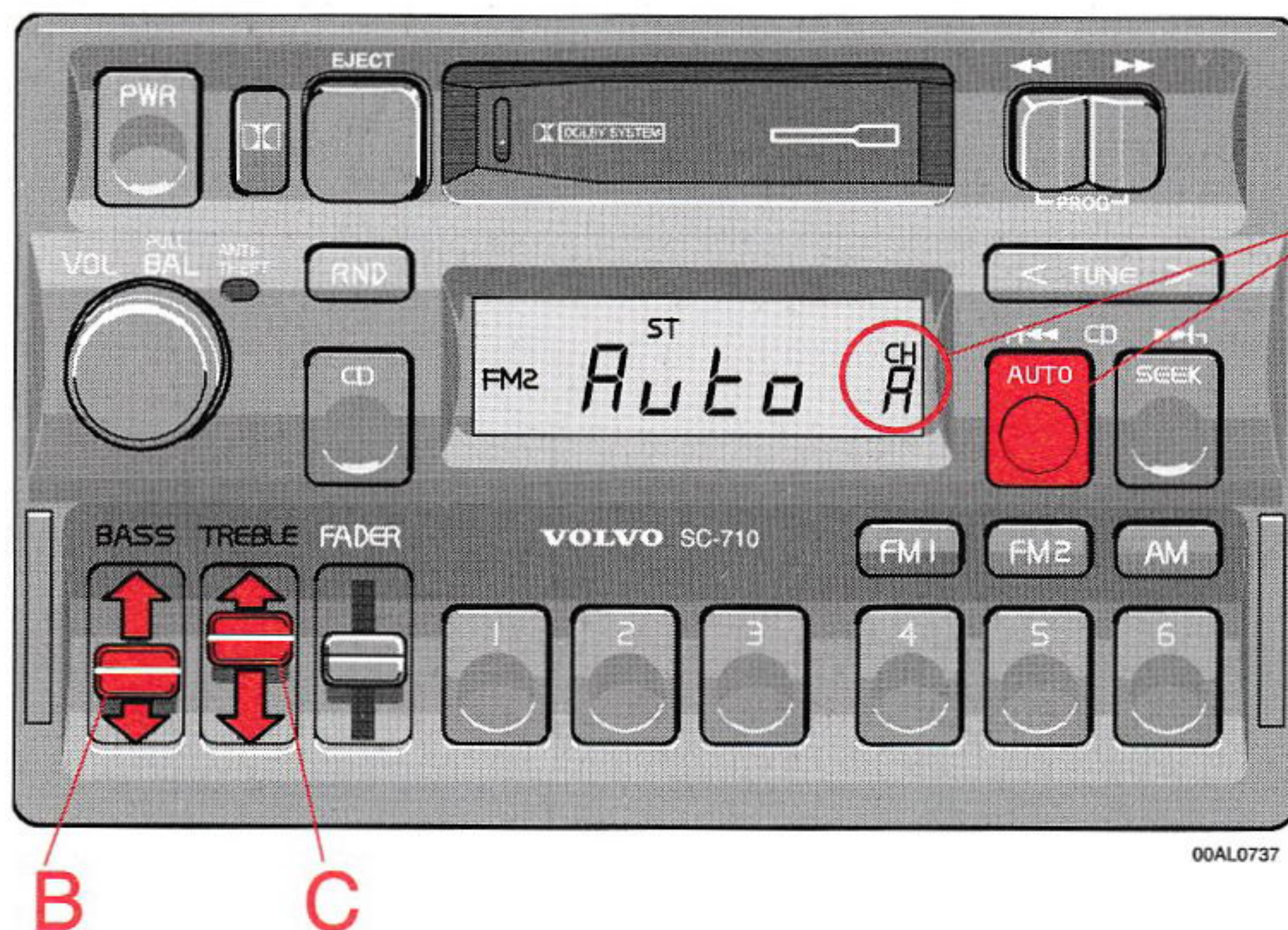

## **A — автоматическое программирование (автопоиск)**

Этот режим работы автоматически находит и сохраняет в памяти вплоть до восьми мощных станций AM или ЧМ. Это особенно удобно при поездках в местах с незнакомыми радиостанциями.

1. Нажмите и удерживайте кнопку «AUTO» (автоматически) в течение по крайней мере 1 секунды. На дисплее будет показано «Auto». Вплоть до восьми мощных станций в выбранном диапазоне волн теперь будут автоматически храниться в памяти автопоиска. При отсутствии слышимых станций на дисплее будет показано «----».

2. Нажмите кнопку «AUTO» (в течение менее 1 секунды), чтобы получить другую автоматически сохраняемую в памяти станцию. Новая автоматически сохраняемая в памяти станция будет выбираться каждый раз при кратковременном нажатии кнопки.

## **B — регулирование тембра в области нижних частот**

Для регулирования тембра в области нижних частот сдвинуть регулятор вверх или вниз (вверх — для увеличения, вниз — для уменьшения). Положение «фиксации» указывает «эквализацию» (уравнивание) тембра в области нижних частот.

## **C — регулирование тембра в области верхних частот**

Для регулирования тембра в области верхних частот сдвинуть регулятор вверх или вниз (вверх — для увеличения, вниз — для уменьшения). Положение «фиксации» указывает «эквализацию» (уравнивание) тембра в области верхних частот.



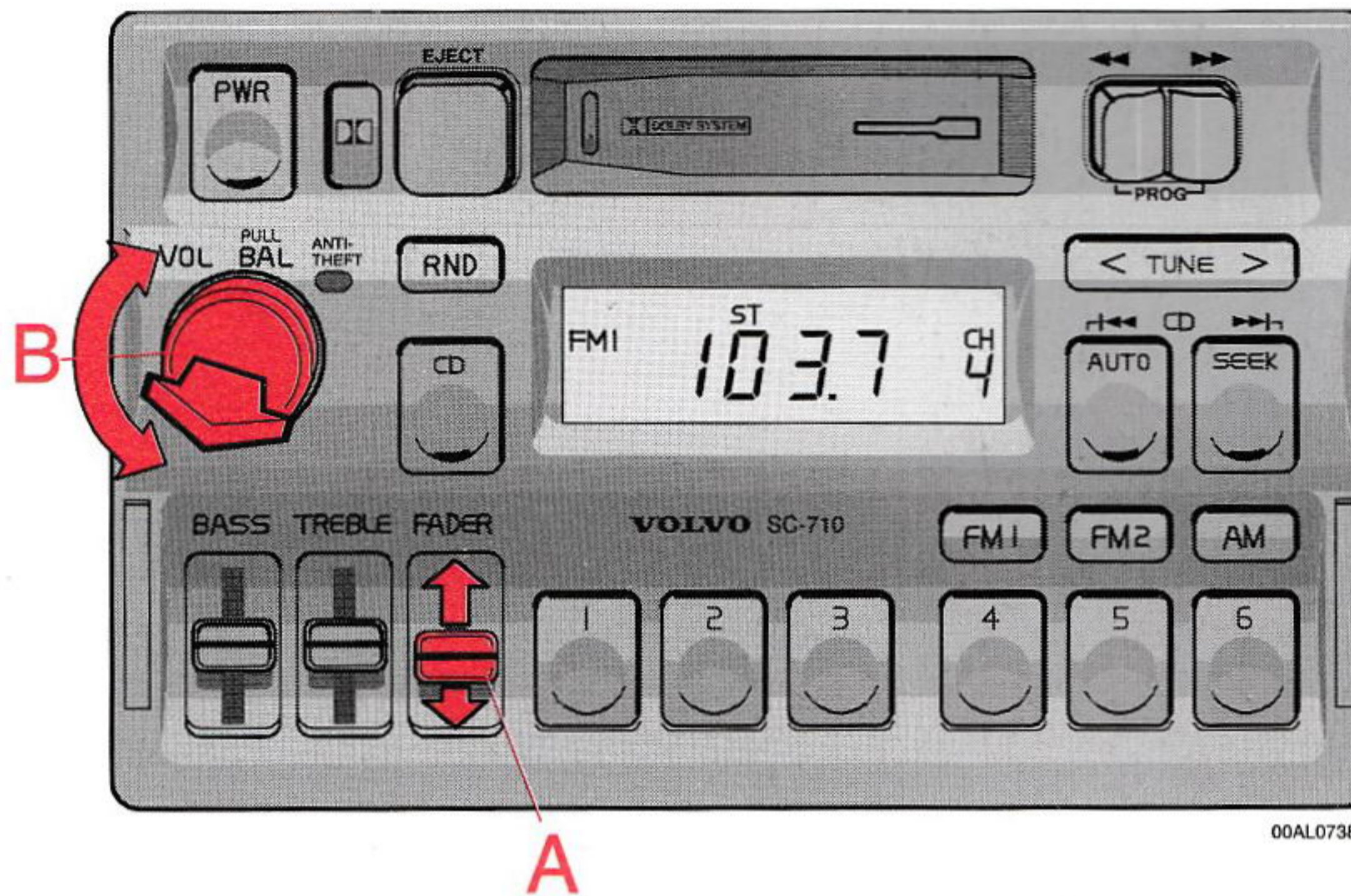

00AL0738

### **А — регулирование баланса громкости передних-задних динамиков**

Для регулирования баланса громкости передних-задних динамиков сдвинуть регулятор вверх или вниз.

Сдвиг вверх повышает громкость в передних динамиках, уменьшая ее в задних, а сдвиг вниз повышает громкость в задних динамиках, уменьшая ее в передних динамиках.

Положение «фиксации» указывает «эквализированное» (уравненное) положение баланса громкости передних-задних динамиков.

### **В — регулирование баланса громкости левого-правого динамиков**

Вытяните ручку громкости и отрегулируйте баланс громкости левого-правого динамиков путем поворота ручки против часовой стрелки или по часовой стрелке. Положение «фиксации» указывает «эквализированное» (уравненное) положение баланса громкости левого-правого динамиков.





## **A — кассетоприемник**

Кассета вставляется открытой стороной, обращенной вправо (сторона 1, или «А», кассеты обращена вверх). При вставлении кассеты радио отключается, и проигрывание кассеты начнется автоматически. На дисплее отображается «TAPE ►» или «TAPE ◀», указывая, какая из сторон кассеты воспроизводится. Когда одна сторона ленты закончится, автоматически произойдет переключение на другую сторону (авто-реверс). Кассету можно вставлять или извлекать, даже если аудиосистема выключена.

## **B — обратное направление движения ленты (PROG)**

Для воспроизведения другой стороны ленты нажать одновременно обе клавиши. На дисплее будет показана проигрываемая сторона ленты.

## **C — ускоренная перемотка**

Ускоренная перемотка вперед включается клавишей «►►» и назад — клавишей «◀◀». Ускоренная перемотка может быть остановлена нажатием противоположной клавиши.

## **D — кнопка шумоподавления Dolby B**

Этой кнопкой следует пользоваться при воспроизведении магнитофонных лент, записанных с системой шумоподавления Dolby B. На дисплее будет отображаться «» — символ Dolby B.



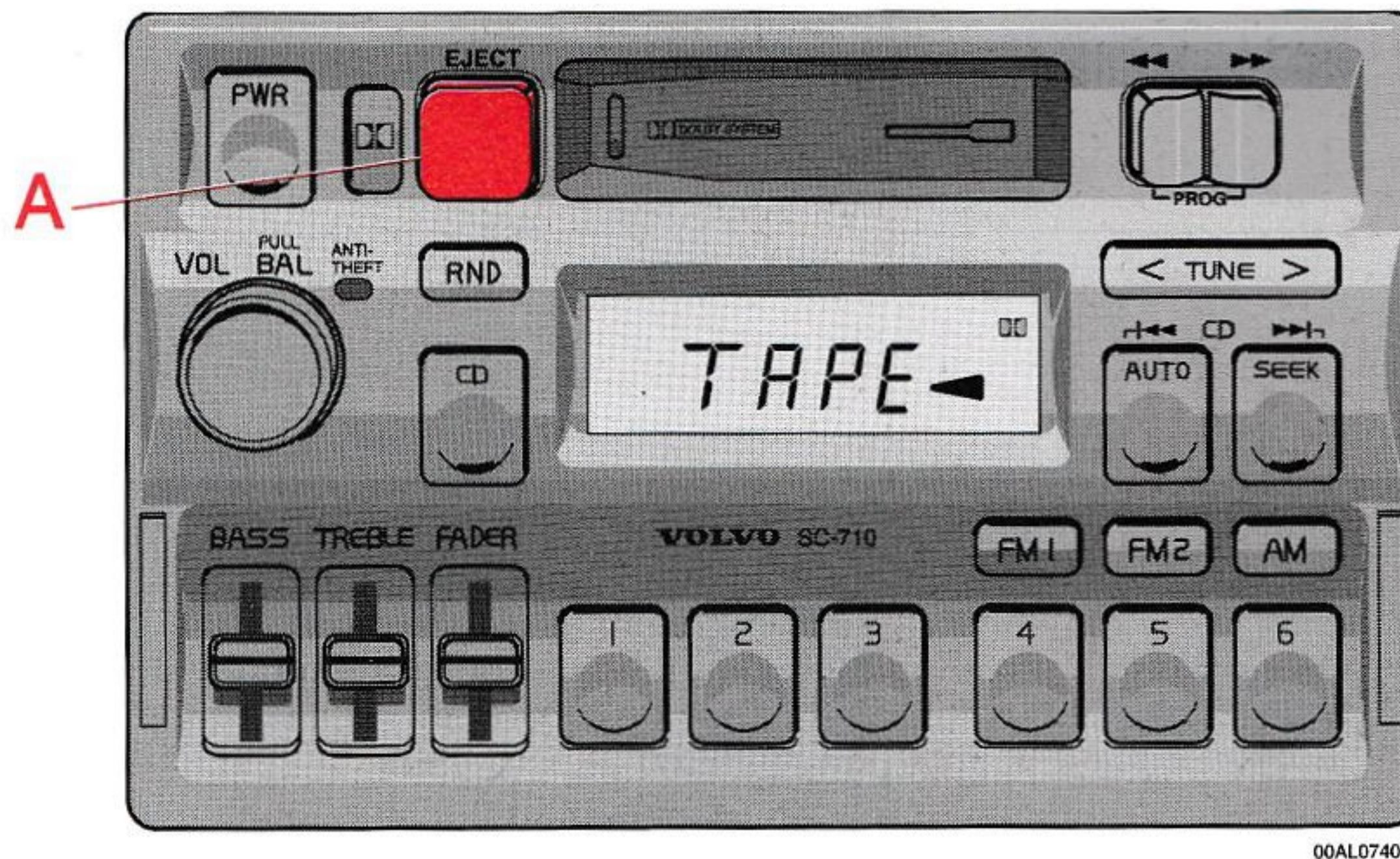

### **A — извлечение кассеты**

При нажатии кнопки извлечения кассеты лента остановится, и кассета будет вытолкнута. Радиоприемник или проигрыватель компакт-диска автоматически включатся (в зависимости от того, какой режим был включен перед воспроизведением магнитофонной ленты).



# — Проигрыватель компакт-дисков — выносное устройство (для некоторых моделей) —

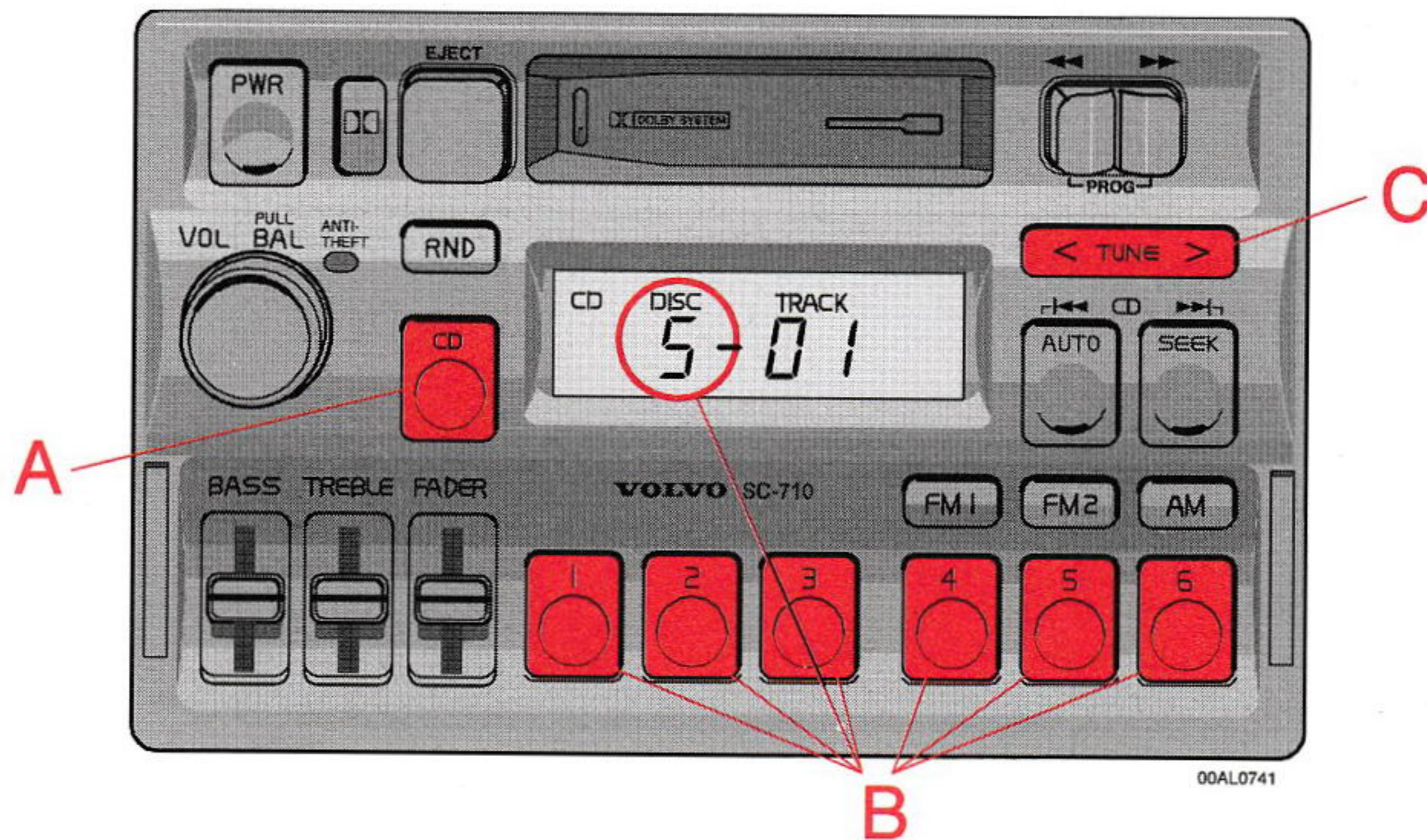

## **А — переключатель выбора режима проигрывания компакт-дисков**

Для включения режима проигрывания компакт-дисков нажать кнопку «CD». Продолжится проигрывание последних прослушанных диска/дорожки. Если кассета\* проигрывателя сменных компакт-дисков пустая, на дисплее будет показано «----».

Если в кассете нет выбранного диска, на дисплее будут показаны его номер и «5---», и автоматически будет выбран следующий диск.

\*Функции, относящиеся к проигрывателю сменных компакт-дисков, могут использоваться только при подсоединенном к системе кассетном проигрывателе сменных компакт-дисков Volvo, который продается отдельно в качестве дополнительного устройства или устанавливается как стандартное оснащение на некоторых моделях автомобилей

## **В — переключатель номера диска**

Для выбора нужного номера диска нажать одну из кнопок предварительной настройки (1—6). Выбранный номер диска и номер дорожки будут показаны на дисплее.

## **С — поиск музыки**

Нажать кнопку TUNE для поиска в пределах дорожки. Пока кнопка нажата, на дисплее будет отображаться время воспроизведения этой дорожки.



# — Проигрыватель компакт-дисков — выносное устройство (для некоторых моделей) —

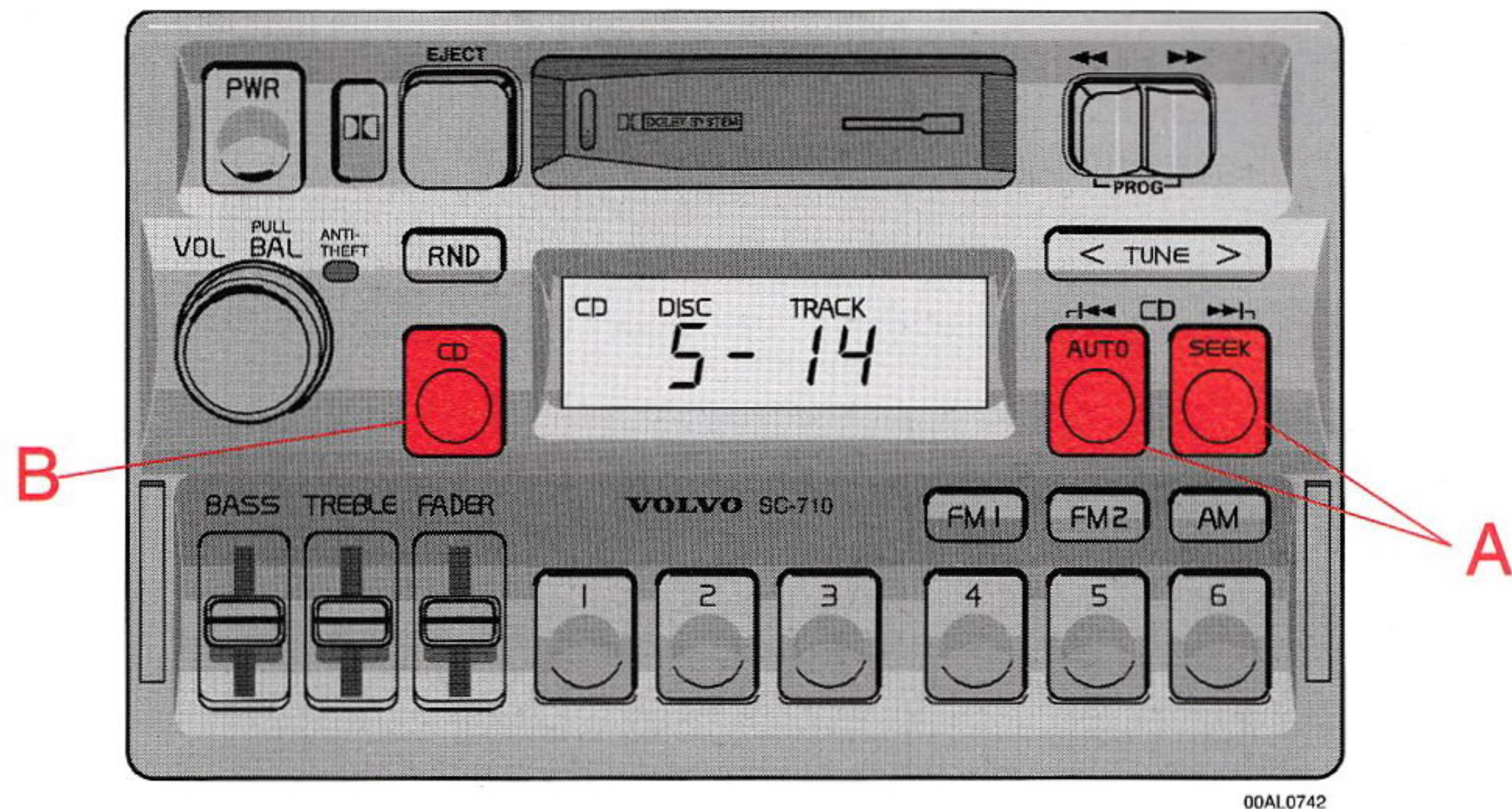

## **A — изменение выбранного номера дорожки**

Нажать кнопку CD (SEEK) для выбора следующей дорожки.  
Нажать кнопку CD (AUTO) для выбора предыдущей дорожки.  
На дисплее будут показаны выбранные номер диска и номер дорожки.

## **B — показ на дисплее времени воспроизведения**

При нажатии кнопки CD на дисплее в течение 5 секунд будет показано время воспроизведения текущей дорожки.



# — Проигрыватель компакт-дисков — выносное устройство (для некоторых моделей) —

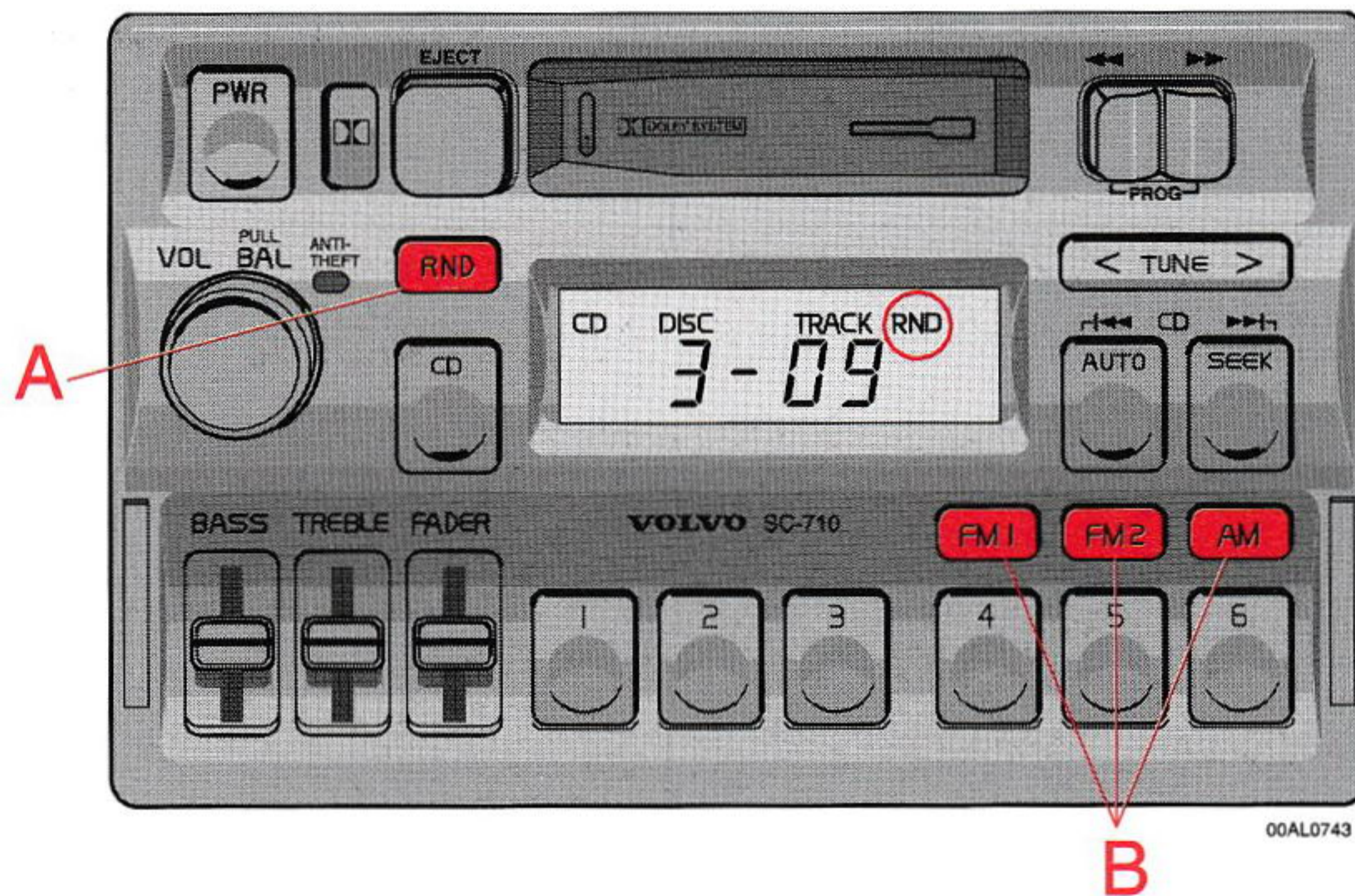

## **A — произвольный выбор**

Чтобы включить режим произвольного выбора, надо нажать кнопку «RND». С диска, выбранного наугад, будут воспроизведены 4 дорожки (также выбранные произвольно). После этого тем же путем будет проигран новый диск. При использовании этого режима на дисплее будет показано «RND».

## **B — повторный ввод режима радио**

Чтобы вновь ввести режим радио, следует нажать кнопку переключателя диапазона волн.



# Аудиосистема SC-811 повышенного качества звучания (для некоторых моделей)

На последующих страницах описывается, как пользоваться кассетной магнитолой SC-811 и дистанционным управлением проигрывателя компакт-дисков Вашего автомобиля



1.
  - Выключатель вкл/вык (повернуть)
  - Громкость (повернуть)
  - Пауза/приглушение звука (нажать)
  - Баланс громкости правого-левого динамиков (вытянуть)

2. Переключатель режима проигрывания компакт-диска

3. Регулятор тембра в области нижних частот
4. Регулятор тембра в области верхних частот
5. Регулятор баланса громкости передних-задних динамиков

6. Переключатели диапазона волн (ЧМ)
7. Переключатели диапазона волн (АМ)
8. Кнопки предварительно настроенных станций

**CD** — Кнопки выбора номера компакт-диска

9. Память автоматического поиска
10. Кнопка шумоподавления Dolby B
11.
  - Ручная настройка
  - Настройка поиском (нажать)
12. Переключатель обратного направления движения ленты (rev)  
**CD** — Произвольный выбор проигрывания компакт-дисков
13. Извлечение (выталкивание) кассеты
14. Дисплей
15. Кассетоприемник
16. **TR** — Следующая песня (nxt)  
**CD** — Следующая дорожка ВВЕРХ

17. **TR** — Ускоренная перемотка вперед (ff)  
**CD** — Поиск музыки ВВЕРХ
18. **TR** — Ускоренная перемотка назад (rew)  
**CD** — Поиск музыки ВНИЗ
19. **TR** — Повторение предыдущей песни (rpt)  
**CD** — Предыдущая дорожка ВНИЗ
20. Кнопка выбора режима магнитофона

**TR** — Применимо только в режиме магнитофона

**CD** — Применимо только в режиме CD (компакт-дисков) и с подсоединенным кассетным проигрывателем сменных компакт-дисков



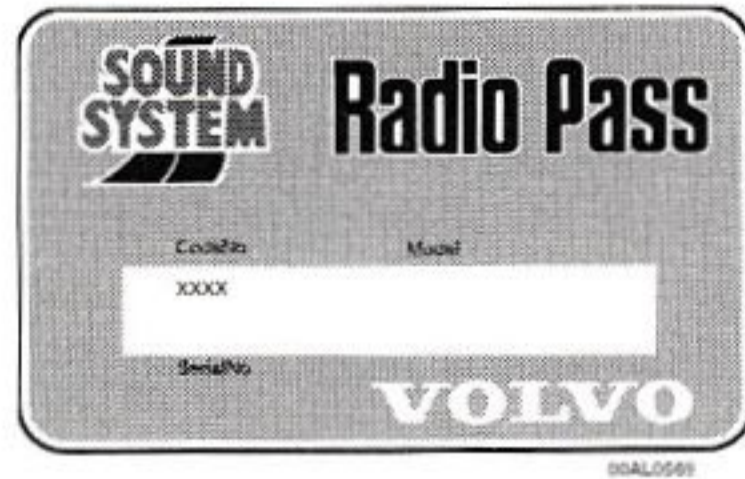

Кодированная карточка



00AL0486

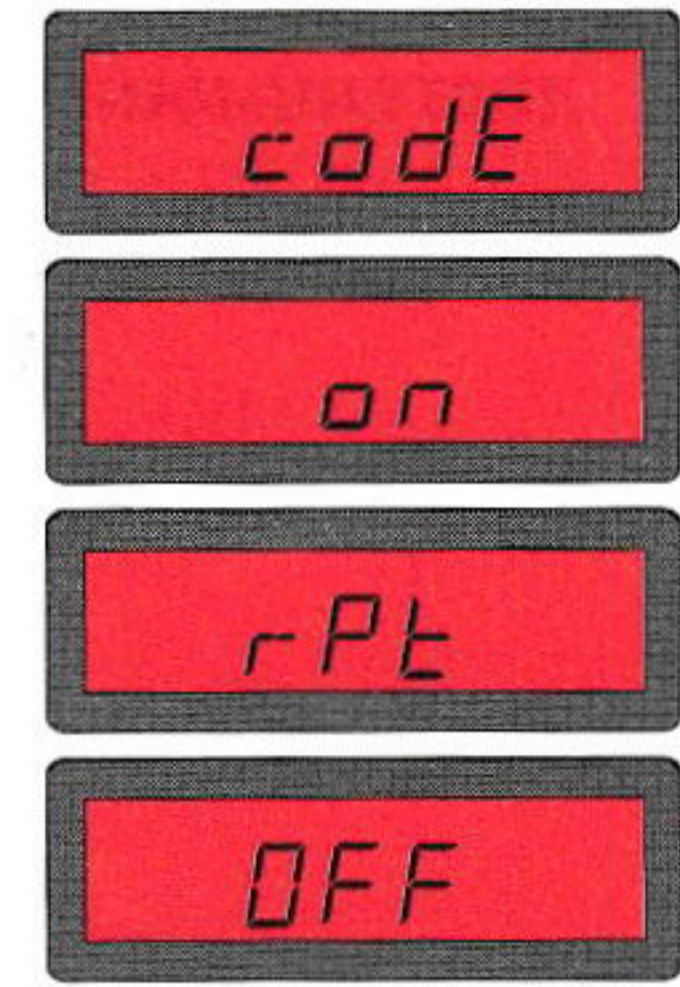

## Код защиты от кражи

Радиоприемник снабжен электронной схемой защиты от кражи. Если радиоприемник снят с автомобиля или если разъединено питание аккумуляторной батареи, то для того, чтобы радиоприемник начал работать вновь, должен быть введен специальный код.

**См. карточку с кодом радиоприемника, прилагаемую с автомобилем, либо обращайтесь к Вашему дилеру для получения правильного кода.**

При парковке автомобиля с вынутым из замка зажигания ключом светодиодный индикатор защиты от кражи будет мигать.

## Ввод кода

После установки или после того, как радиоприемник был отсоединен от электрического питания, при его включении на дисплее появится надпись «Code» (код).

Введите четырехзначный код, пользуясь кнопками предварительной настройки. Если введен правильный код, на дисплее появится «On» (вкл) и радиоприемник будет готов к работе.

Если введен неправильный код, необходимо еще раз повторить операцию ввода правильного кода с самого начала.

## Неправильный код

Если был введен неправильный код, на дисплее появится «EEEE». Введите правильный код. После трех безуспешных попыток ввода правильного кода радиоприемник будет заблокирован и будет оставаться заблокированным в течение двух часов. На дисплее появится «OFF» (вык).

### Во время этого периода ожидания:

- аккумуляторная батарея должна быть подсоединена
  - ключ зажигания должен быть в положении I
  - радиоприемник должна быть включен.
- Во избежание разрядки аккумуляторной батареи следите за тем, чтобы фары были выключены.

По истечении периода ожидания еще раз введите код.



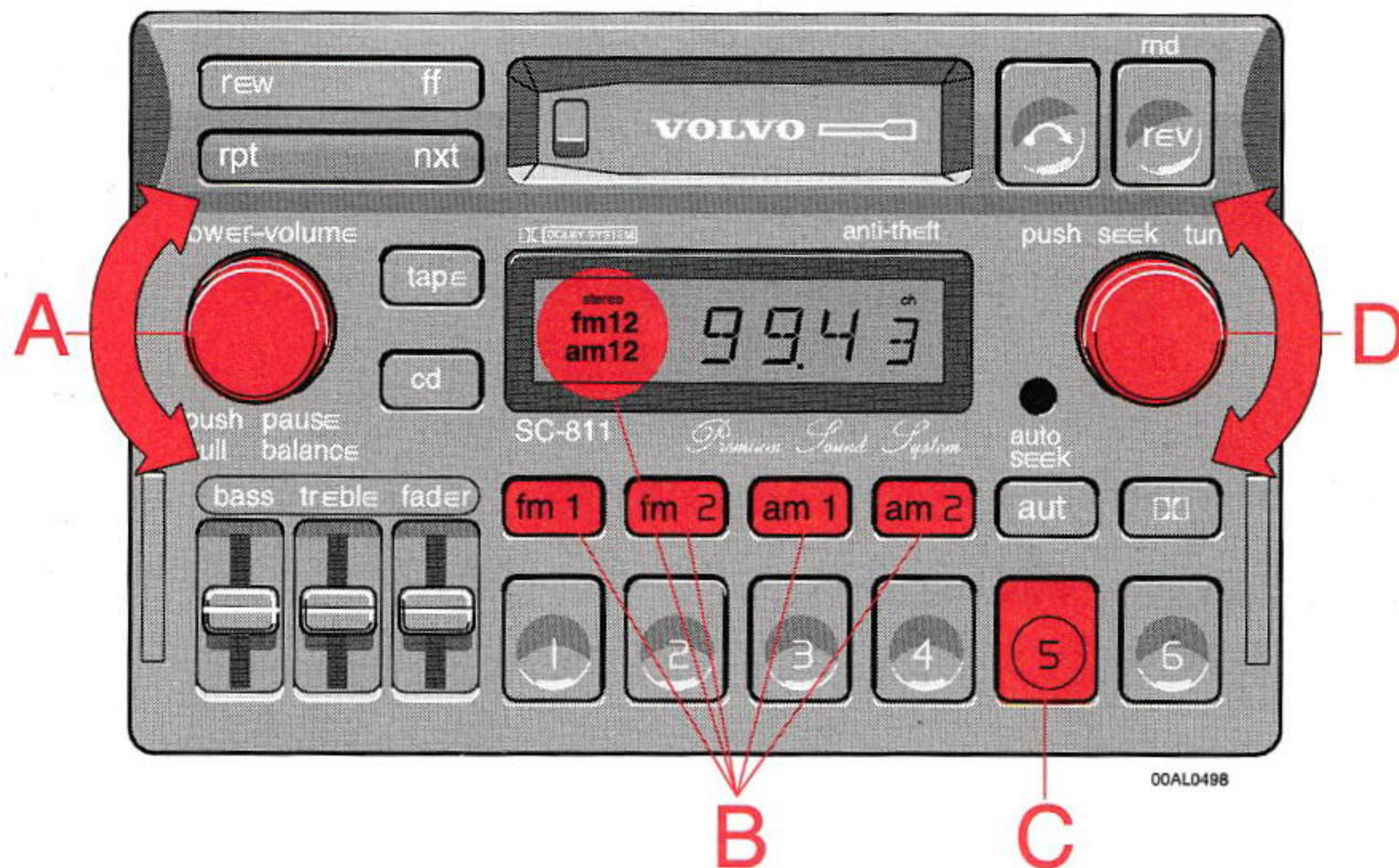

**A — выключатель и регулятор громкости**

Поверните ручку по часовой стрелке для включения радиоприемника и увеличения громкости.

**B — переключатель диапазона волн**

Желаемый диапазон волн устанавливается нажатием одной из кнопок выбора диапазона волн. Частота и диапазон волн отображаются на дисплее.

**ВНИМАНИЕ:** Имеются два диапазона волн ЧМ и два диапазона волн АМ. Это позволяет сохранять в памяти 2 x 6 станций ЧМ и 2 x 6 станций АМ.

**C — настройка выбора частоты**

Радиоприемником можно пользоваться в различных странах мира путем изменения интервалов выбора частоты следующим образом:

Нажать и удерживать кнопку предварительной настройки 5 и включить радиоприемник. На дисплее начнет мигать «USA». Каждый раз при нажатии кнопки 5 выбор частоты будет изменяться с «USA» на «AUS» и т. д. Когда на дисплее появится название требуемой страны, выждать 5 секунд, по истечении которых радиоприемник будет готов к работе в данной стране.

**D — ручная настройка**

Поворачивать ручку против часовой стрелки для настройки на более низкие частоты или по часовой стрелке для настройки на более высокие частоты. Настроенная частота будет отображена на дисплее.



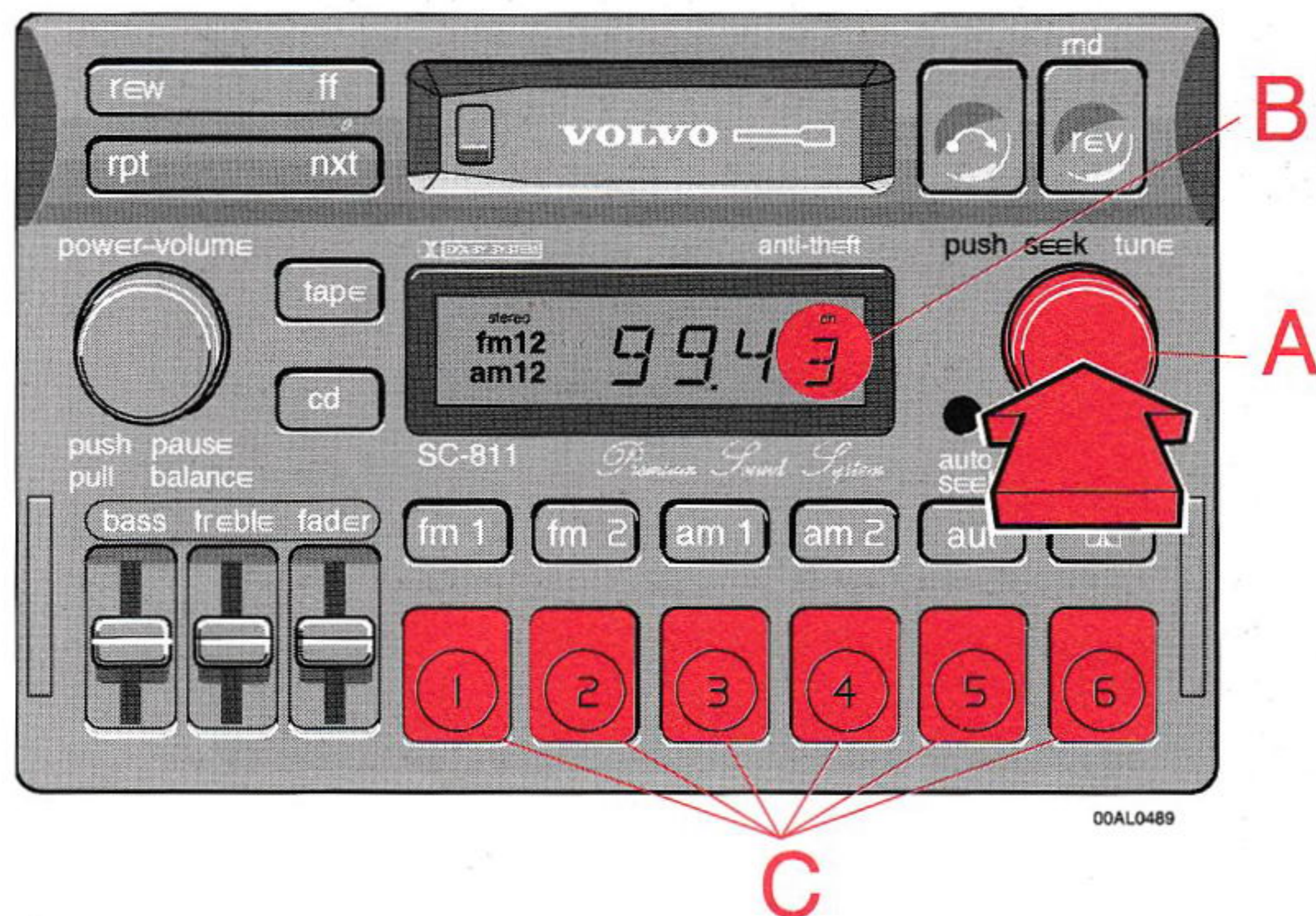

## **A — настройка поиском**

Нажать кнопку настройки для поиска более высоких частот. Радиоприемник отыскивает следующую слышимую станцию и останавливается на ней. Если Вы захотите продолжить поиск, нажмите еще раз кнопку настройки.

## **B — программирование кнопок предварительной настройки**

1. Настройтесь на желаемую частоту.
2. Нажмите и удерживайте кнопку предварительной настройки. Звук прекратится. Продолжайте удерживать кнопку в нажатом положении, пока вновь не появится звук (приблизительно 2 секунды).
3. Теперь частота хранится в памяти и вызывается этой кнопкой предварительной настройки.

## **C — кнопки предварительной настройки**

Для выбора ранее запрограммированной радиочастоты нажмите кнопку предварительной настройки. Настроенная частота будет показана на дисплее.



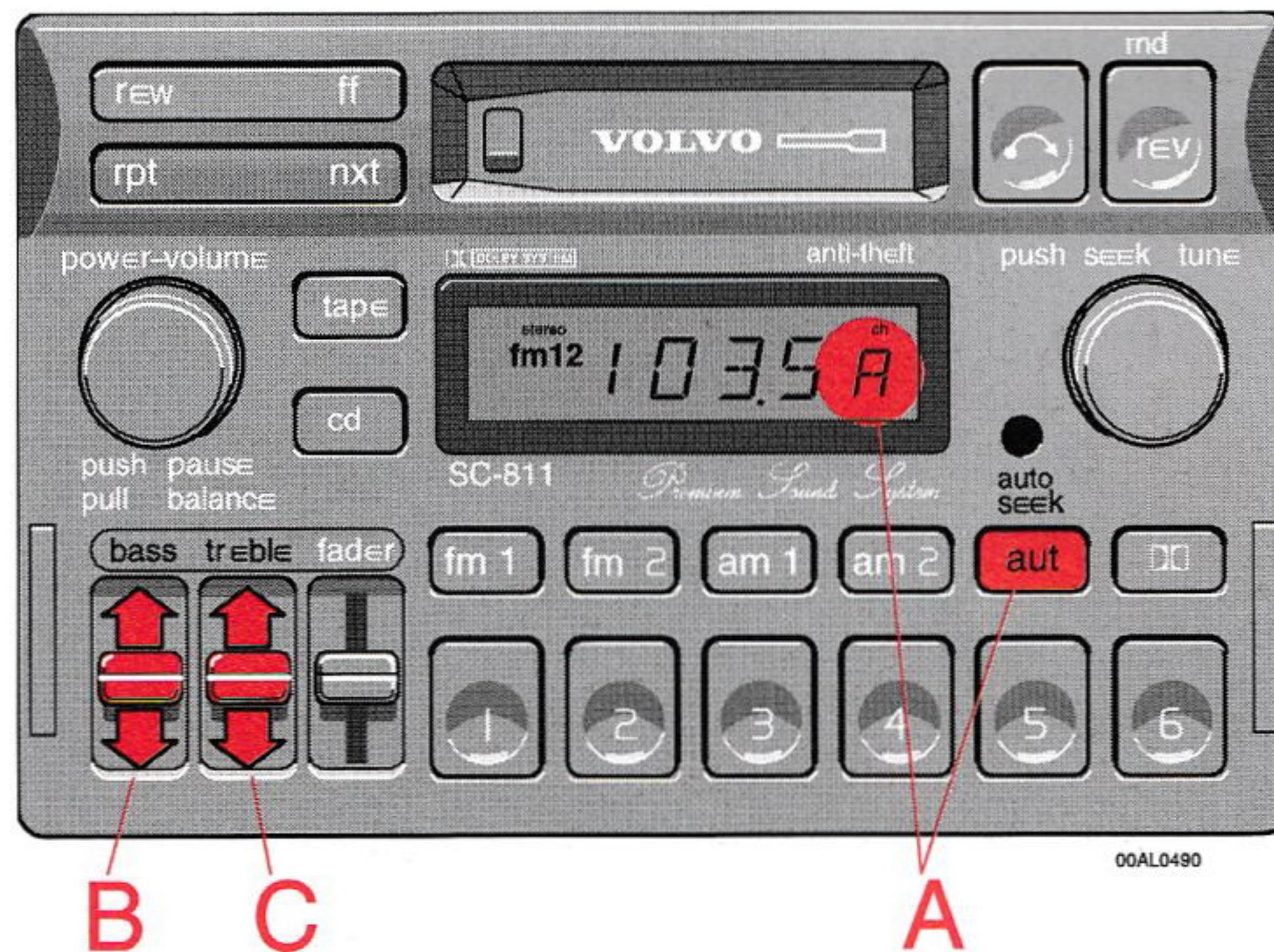

B

C

A

## **A — Автоматическое программирование (автоматический поиск)**

Этот режим работы автоматически производит поиск и сохраняет в памяти вплоть до 8 мощных станций ЧМ и АМ. Это особенно удобно при поездках в местах с незнакомыми радиостанциями.

1. Нажмите и удерживайте кнопку «autoseek» (автоматический поиск) в течение по крайней мере 1 секунды. Несколько мощных станций (максимум 8) в выбранном диапазоне волн теперь будут автоматически сохранены в памяти автоматического поиска. При отсутствии слышимых станций на дисплее будет показано «no» (нет станций).

2. Нажмите кнопку «autoseek» (в течение менее чем 1 секунды), чтобы получить другую автоматически сохраняемую в памяти станцию. Каждый раз при кратковременном нажатии этой кнопки будет выбираться новая станция.

## **B — регулирование тембра в области нижних частот**

Для регулирования тембра в области нижних частот сдвинуть регулятор вверх или вниз (вверх — для увеличения, вниз — для уменьшения). Положение «фиксации» указывает «эквализацию» (уравнивание) тембра в области нижних частот.

## **C — регулирование тембра в области верхних частот**

Для регулирования тембра в области верхних частот сдвинуть регулятор вверх или вниз (вверх — для увеличения, вниз — для уменьшения). Положение «фиксации» указывает «эквализацию» (уравнивание) тембра в области верхних частот.



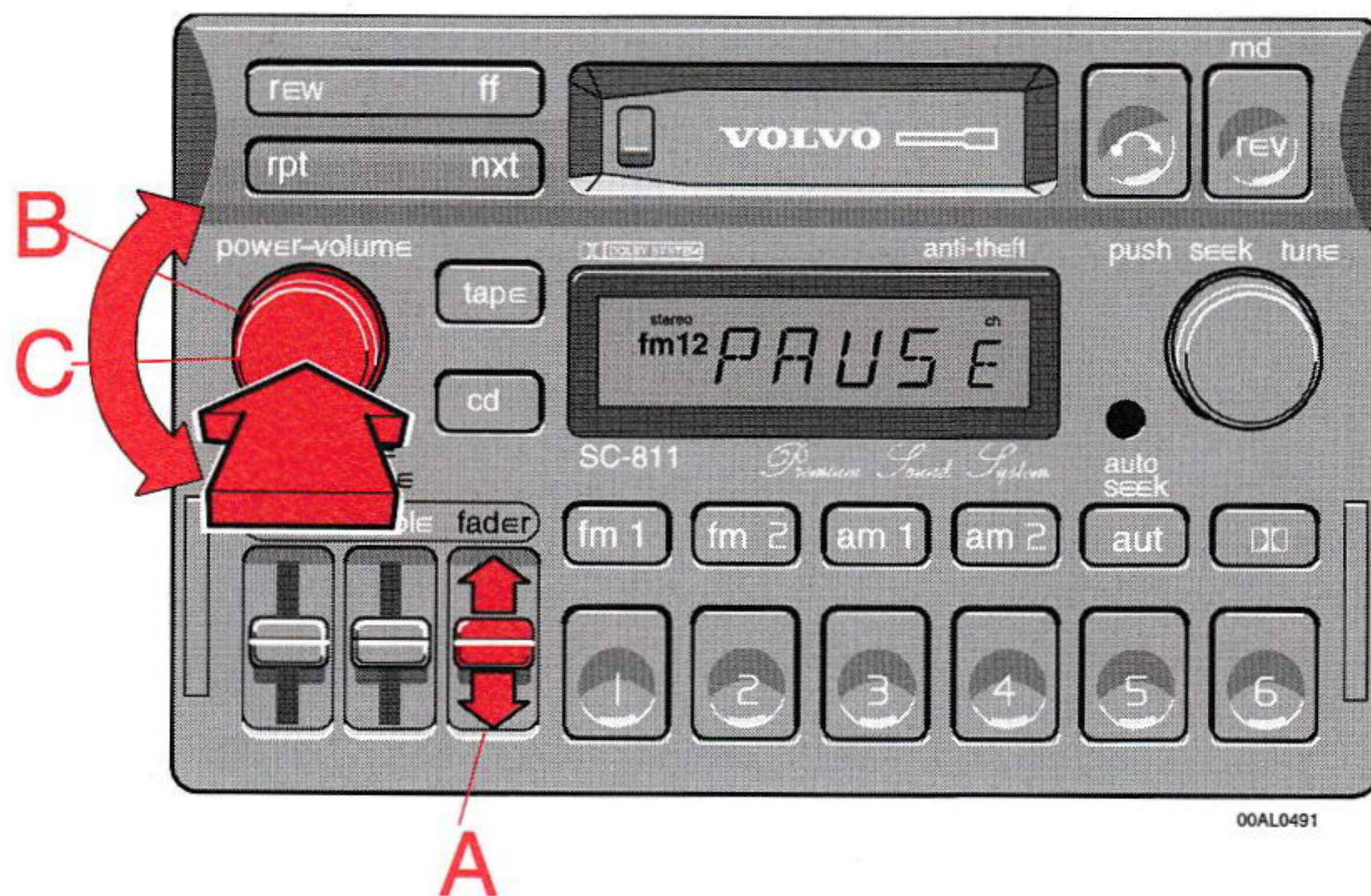

## **А — регулирование баланса громкости передних-задних динамиков**

Для регулирования баланса громкости передних-задних динамиков регулятор следует сдвигать вверх или вниз.

(Сдвиг вверх повышает громкость в передних динамиках, уменьшая ее в задних, а сдвиг вниз повышает громкость в задних динамиках, уменьшая ее в передних динамиках).

Положение «фиксации» указывает «эквализированное» (уравненное) положение баланса громкости передних-задних динамиков.

## **В — приглушение звука**

Для временного приглушения звука нажать кнопку «volume» (громкость). На дисплее появится «PAUSE» (пауза).

## **С — регулирование баланса громкости правого-левого динамиков**

Вытянуть ручку громкости и отрегулировать баланс громкости левого-правого динамиков путем поворота ручки против часовой стрелки или по часовой стрелке.



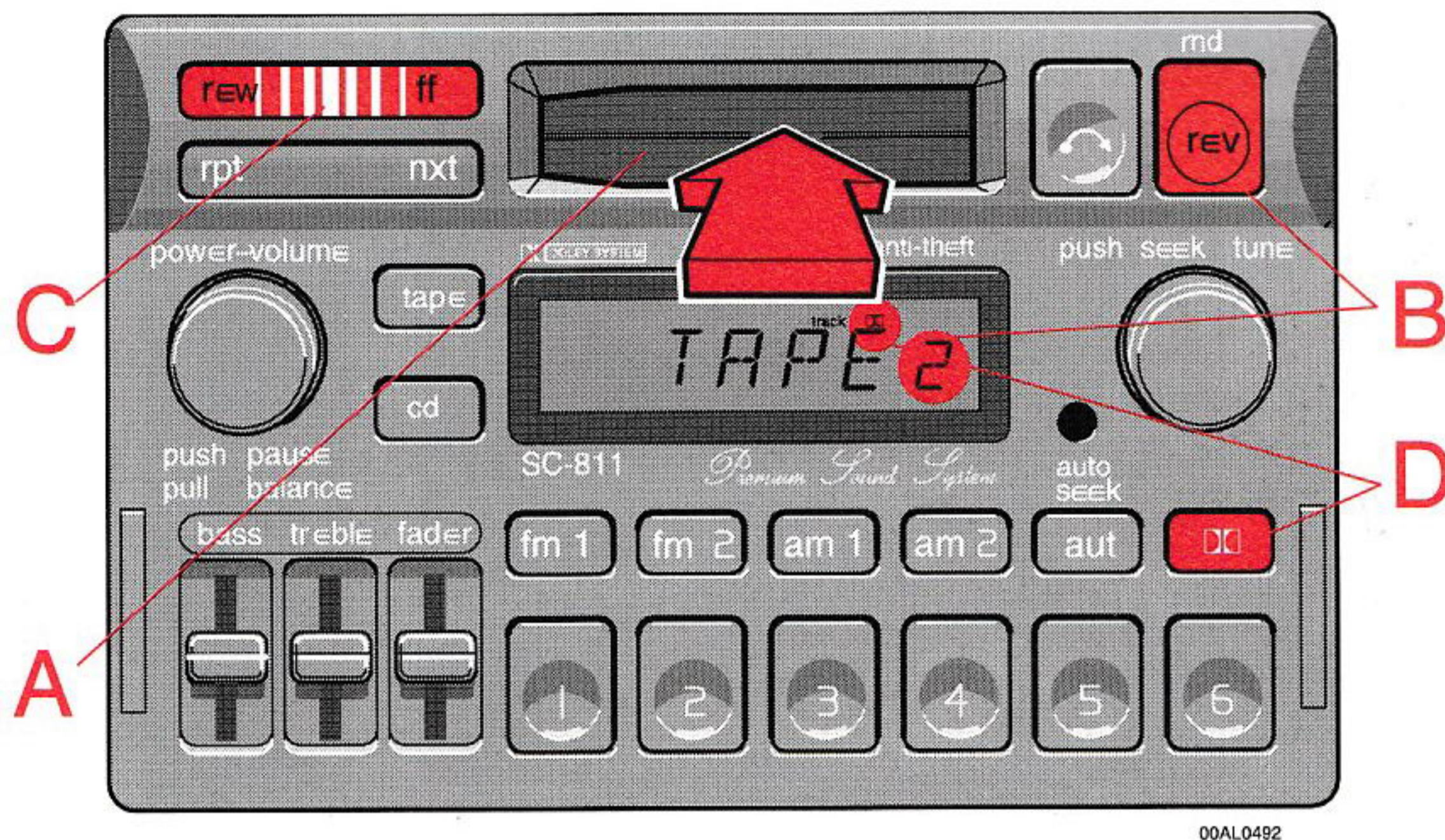

00AL0492

## А — кассетоприемник

Кассета вставляется открытой стороной, обращенной вправо (сторона 1, или «А», кассеты обращена вверх). При вставлении кассеты радио отключается, и проигрывание кассеты начнется автоматически. На дисплее отображается «TAPE 1» или «TAPE 2», указывая, какая из сторон кассеты воспроизводится. Когда одна сторона ленты закончится, автоматически произойдет переключение на другую сторону (авто-реверс). Кассету можно вставлять или извлекать, даже если аудиосистема выключена.

## В — обратное направление движения ленты (rev)

Эту клавишу следует нажать для воспроизведения другой стороны ленты. На дисплее будет показана проигрываемая сторона ленты.

## С — ускоренная перемотка

Ускоренная перемотка вперед включается клавишей «ff» и назад — клавишей «rew». Во время ускоренной перемотки индикатор стороны ленты на дисплее будет часто мигать. Ускоренная перемотка может быть остановлена повторным нажатием клавиши.

## Д — кнопка шумоподавления Dolby B

Этой кнопкой следует пользоваться при воспроизведении магнитофонных лент, записанных с системой шумоподавления Dolby B. На дисплее будет отображаться «» — символ Dolby B.





## **A — переключатель «nxt» (следующий)**

При нажатии клавиши «nxt» лента автоматически продвинется к следующей песне. Чтобы эта операция была работоспособной, между песнями должна быть пауза приблизительно 5 секунд.

## **B — переключатель «rpt» (повторить)**

Эту клавишу «rpt» нажимают для ускоренной перемотки ленты назад, к началу песни. Повторное нажатие этой клавиши производит перемотку назад к началу предыдущей песни. Чтобы эта операция была работоспособной, между песнями должна быть пауза приблизительно 5 секунд.

## **C - пауза**

При нажатии ручки «включение — громкость» лента останавливается, звук прекращается и на дисплее отображается «PAUSE» (пауза). Для возобновления воспроизведения ленты еще раз нажать эту ручку.



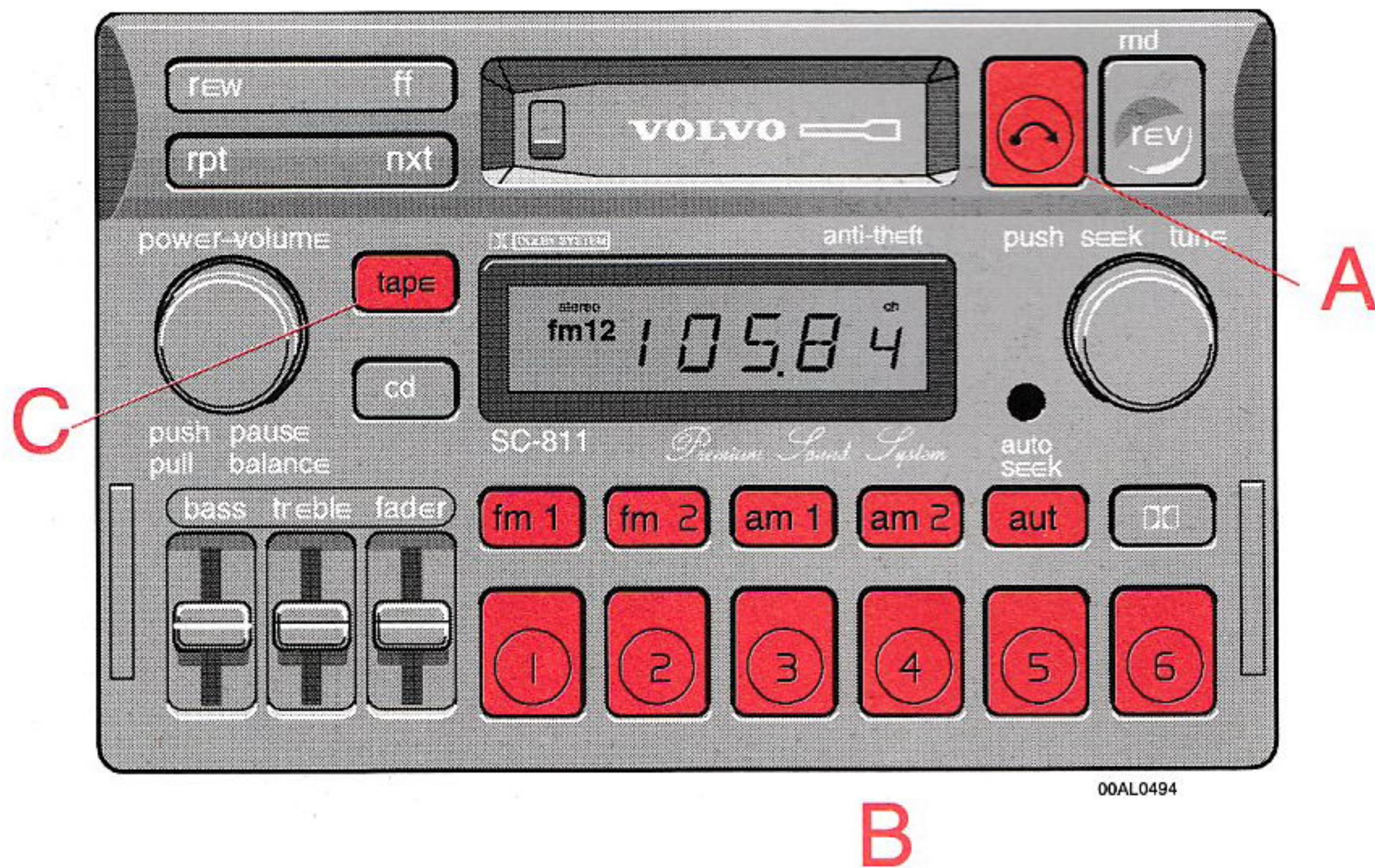

## А — извлечение кассеты

При нажатии кнопки «tape» лента остановится, и кассета будет вытолкнута. Радиоприемник автоматически включится. Радиоприемник или проигрыватель компакт-дисков автоматически включится (в зависимости от того, какой режим был включен перед воспроизведением магнитофонной ленты).

## В — повторный ввод режима радио

Имеются три альтернативных способа ввода режима радио:

- Нажать одну из кнопок выбора диапазона волн.
- Нажать кнопку автоматического поиска.
- Нажать одну из кнопок предварительно настроенных станций.

Когда система вновь вводит режим радио, кассета не будет выталкиваться.

## С — повторный ввод режима магнитофона

Если режим магнитофона был отключен но кассета не была вытолкнута, режим магнитофона можно повторно ввести путем нажатия кнопки «tape».



# — Проигрыватель компакт-дисков — выносное устройство (для некоторых моделей) —

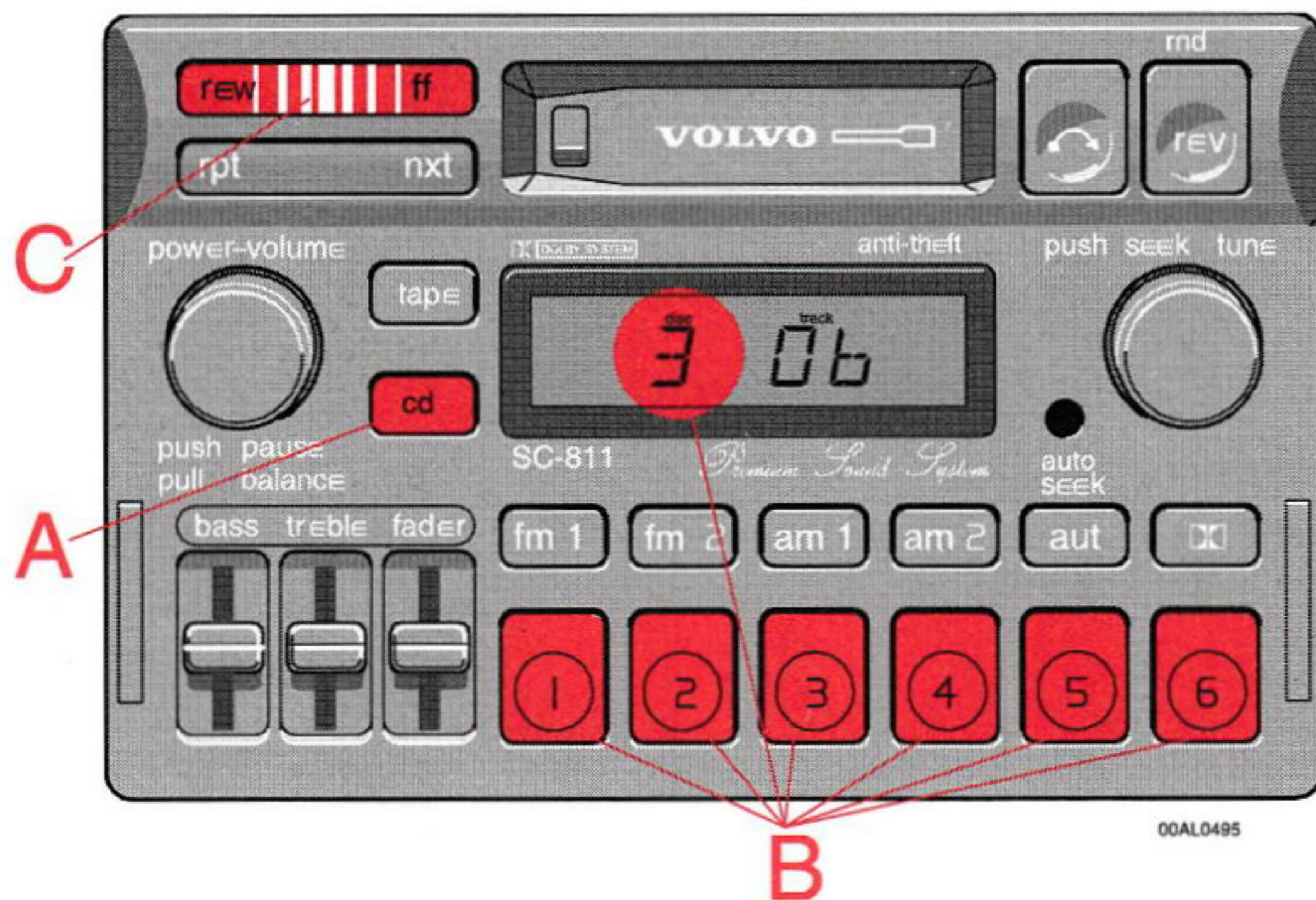

## **A — переключатель выбора режима проигрывания компакт-дисков**

Для включения режима проигрывания компакт-дисков нажать кнопку «cd». Продолжится проигрывание последних прослушанных диска/дорожки. Если кассета\* проигрывателя сменных компакт-дисков пустая, на дисплее будет показано «----».

Если в кассете нет выбранного диска, на дисплее будут показаны его номер и «5---», и автоматически будет выбран следующий диск.

\* Функции, относящиеся к проигрывателю сменных компакт-дисков, могут использоваться только при подсоединенном к системе кассетного проигрывателя сменных компакт-дисков Volvo, который продается отдельно в качестве дополнительного устройства или устанавливается как стандартное оснащение на некоторых моделях автомобилей.

## **B — переключатель номера диска**

Для выбора нужного номера диска нажать одну из кнопок предварительной настройки (1 - 6). Выбранный номер диска и номер дорожки будут показаны на дисплее.

## **C — поиск музыки**

Для поиска в пределах дорожки нажимать клавиши «rew» или «ff». Пока клавиша нажата, на дисплее будет отображаться время воспроизведения этой дорожки.



# — Проигрыватель компакт-дисков — выносное устройство (для некоторых моделей) —

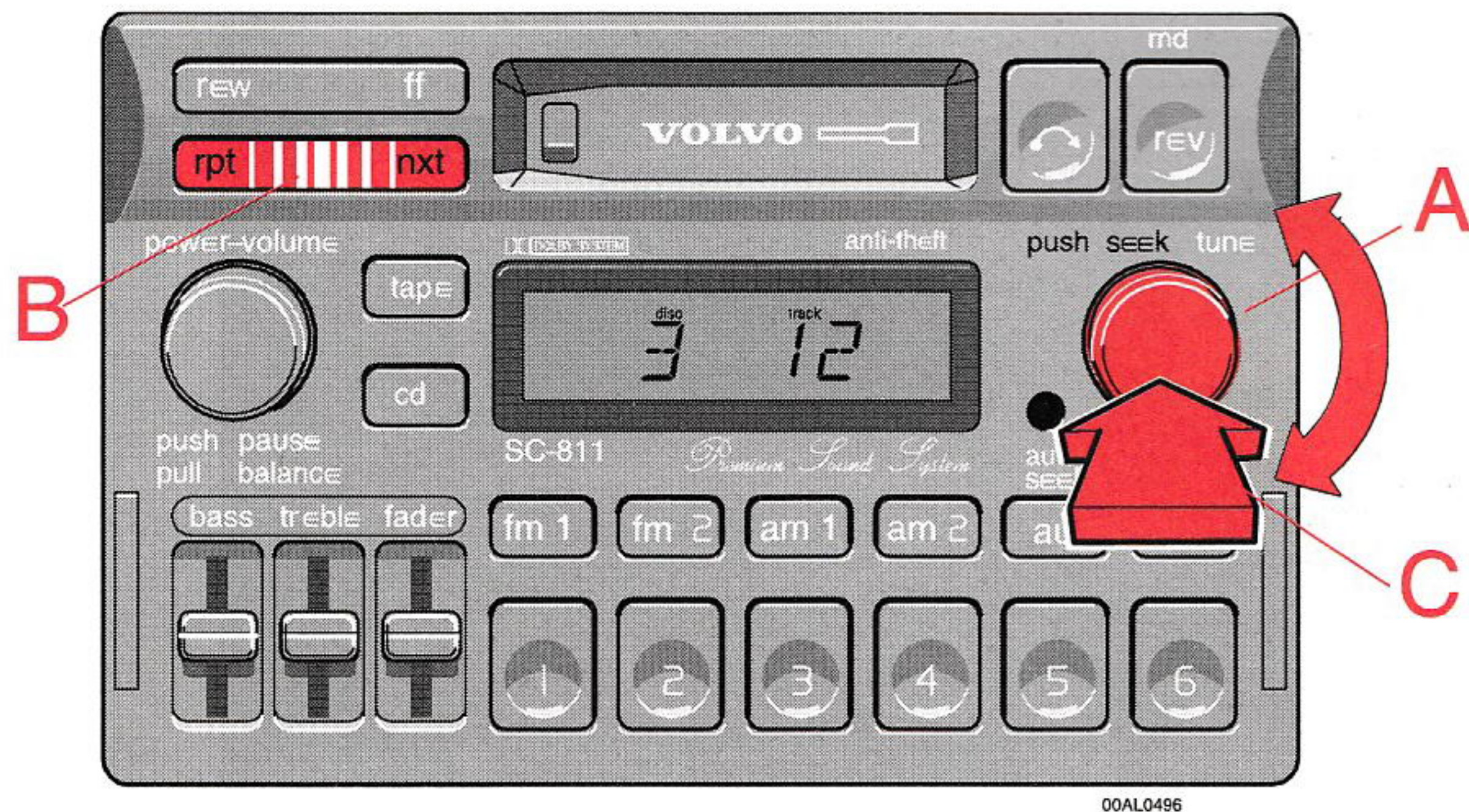

## **A — переключатель номера дорожки**

Повернуть ручку для выбора требуемого номера дорожки.

## **B — изменение выбранного номера дорожки**

Нажать «nxt» для выбора следующей дорожки или «rpt» — для выбора предыдущей дорожки. На дисплее будут показаны выбранные номер диска и номер дорожки.

## **C — показ на дисплее времени воспроизведения**

При нажатии этой кнопки на дисплее в течение 5 секунд будет показано время воспроизведения текущей дорожки.



# — Проигрыватель компакт-дисков — выносное устройство (для некоторых моделей) —

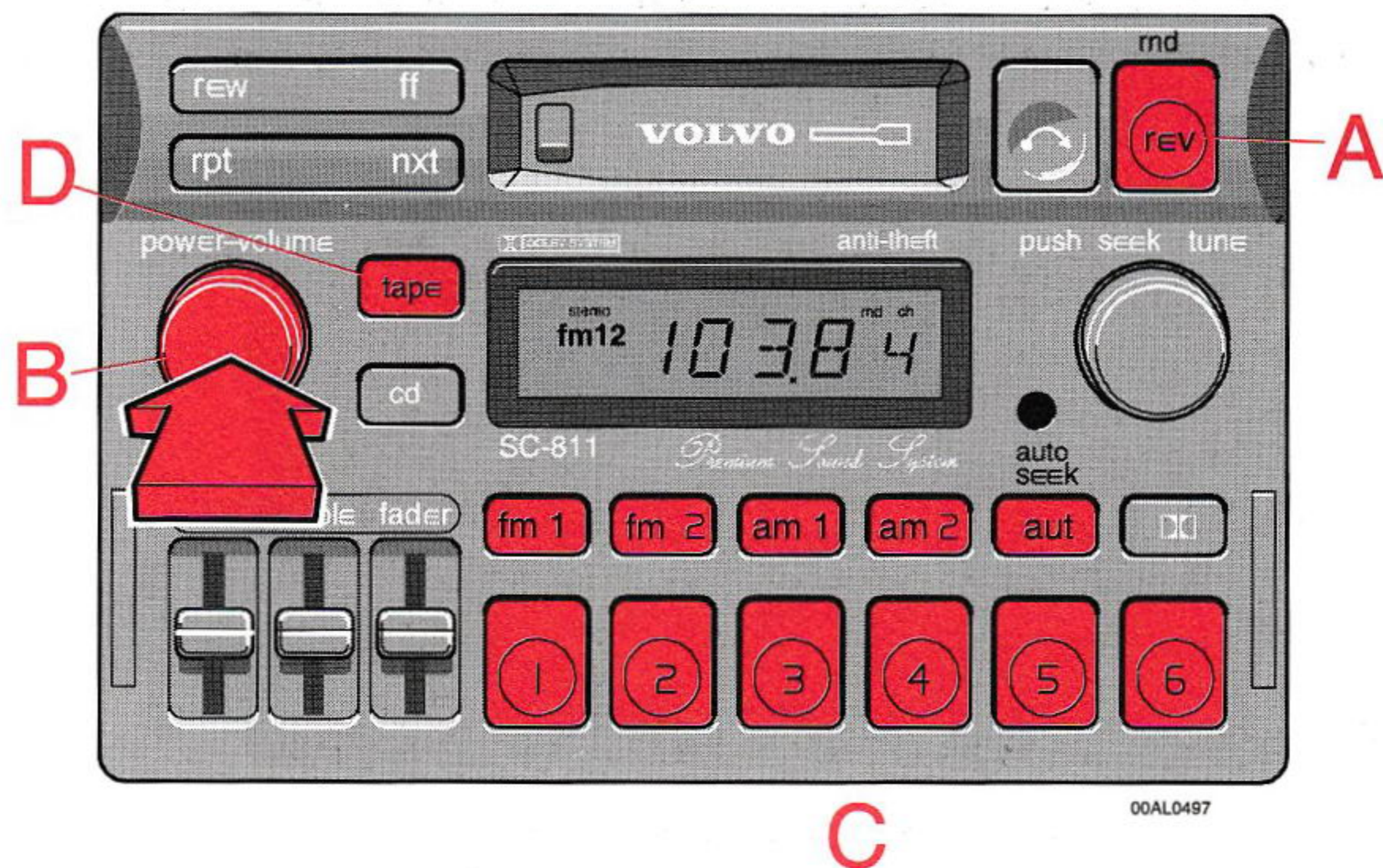

## **A — произвольный выбор**

Чтобы включить режим произвольного выбора, надо нажать «rev». С диска, выбранного наугад, будут воспроизведены 4 дорожки (также выбранные произвольно). После этого тем же путем будет проигран новый диск. При включении этого режима на дисплее будет показано «RND».

## **B — пауза**

При нажатии ручки «включение — громкость» компакт-диск останавливается, звук прекращается и на дисплее отображается «PAUSE» (пауза). Для возобновления проигрывания диска еще раз нажать эту ручку.

## **C — повторный ввод режима радио**

Имеются два способа повторного ввода режима радио:

- Нажать одну из кнопок выбора диапазона волн.
- Нажать кнопку автоматического сохранения в памяти.

## **D — повторный ввод режима магнитофона**

Если кассета уже вставлена, режим магнитофона будет повторно введен при нажатии кнопки «tape».



# Аудиосистема SC-815 повышенного качества звучания (для некоторых моделей)

На последующих страницах описывается, как пользоваться кассетной магнитолой SC-815 и дистанционным управлением проигрывателя компакт-дисков Вашего автомобиля

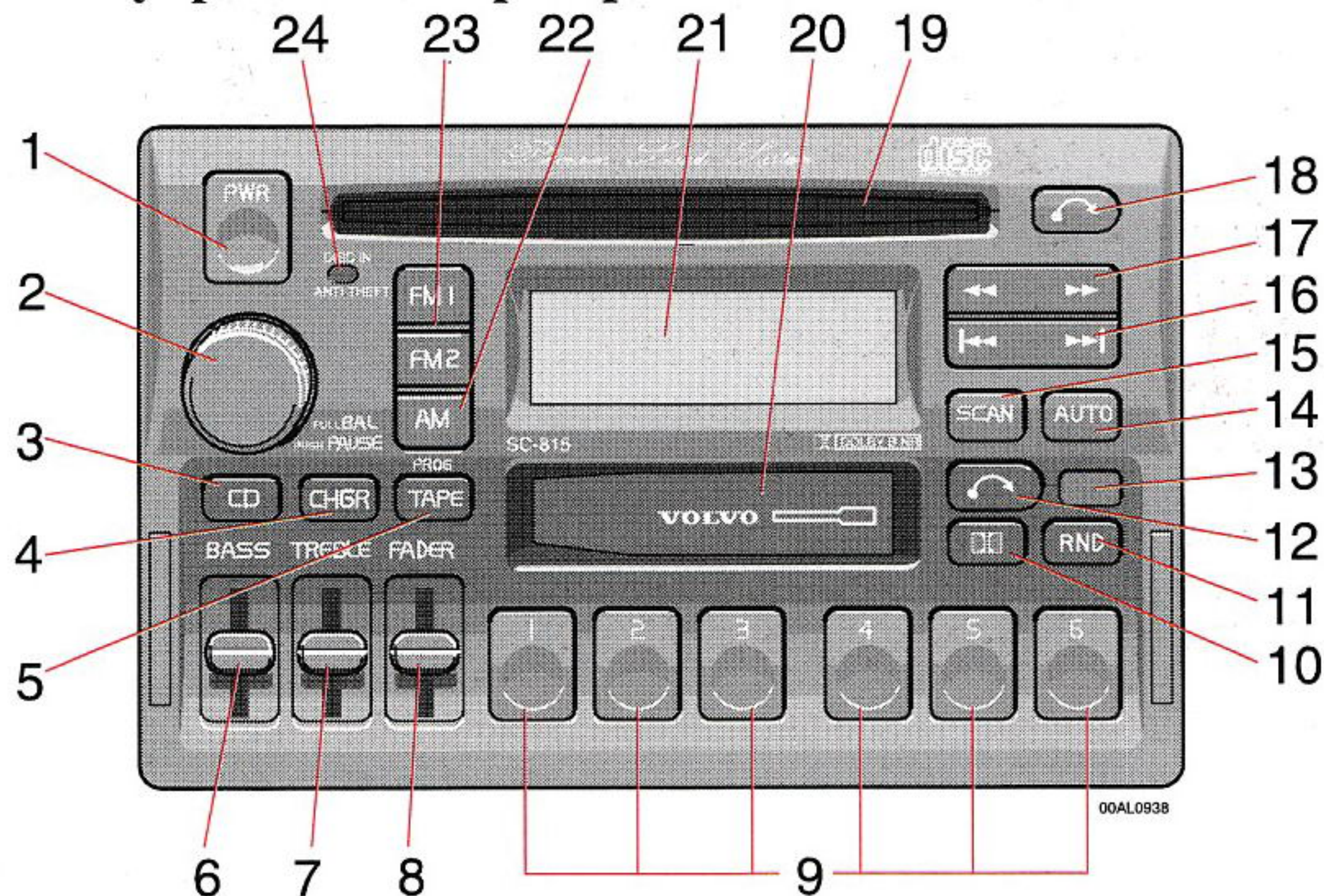

1. Выключатель вкл/вык (нажать)
2.
  - Громкость (повернуть)
  - Пауза/приглушение звука (нажать)
  - Баланс громкости левого-правого динамиков (вытянуть)
3. Переключатель выбора режима CD (компакт-дисков) — активное регулирование звука (одиночный диск)
4. Переключатель кассетного проигрывателя сменных компакт-дисков
5.
  - Переключатель выбора режима магнитофона
  - Переключатель направления движения ленты (PROG)
6. Регулятор тембра в области нижних частот
7. Регулятор тембра в области верхних частот
8. Баланс громкости передних-задних динамиков

9.
  - Кнопки предварительно настроенных станций
  - CD — Переключатель номера компакт-диска
10. Кнопка шумоподавления Dolby B
11. Произвольное проигрывание компакт-дисков
12. Извлечение (выталкивание) кассеты
13. Не используется
14. Поиск кратковременным прослушиванием
15. Память автоматического поиска
16.
  - Настройка поиском вверх/вниз диапазона
  - TP — Следующая/предыдущая песня
  - CD — Следующая дорожка ВВЕРХ/предыдущая дорожка ВНИЗ
17.
  - Ручная настройка
  - TP — Ускоренная перемотка вперед/назад
  - CD — Поиск музыки ВВЕРХ/ВНИЗ

18. Выталкивание компакт-диска (одиночного)
19. Дискприемник
20. Кассетоприемник
21. Дисплей
22. Переключатель диапазона волн (AM)
23. Переключатель диапазона волн (ЧМ)
24.
  - Светодиодный индикатор защиты от кражи
  - Светодиодный индикатор вставленного диска (одиночного)

**TP** — Применимо только в режиме магнитофона  
**CD** — Применимо только в режиме CD (компакт-дисков) и с подсоединенным кассетным проигрывателем сменных компакт-дисков



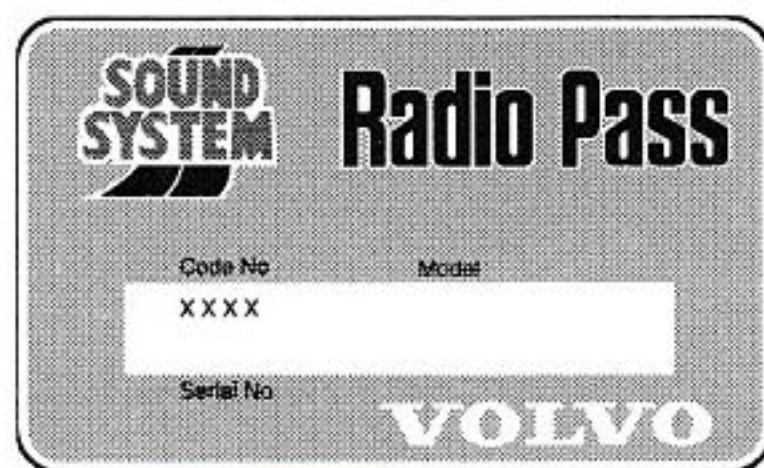

Кодированная карточка



00AL0939

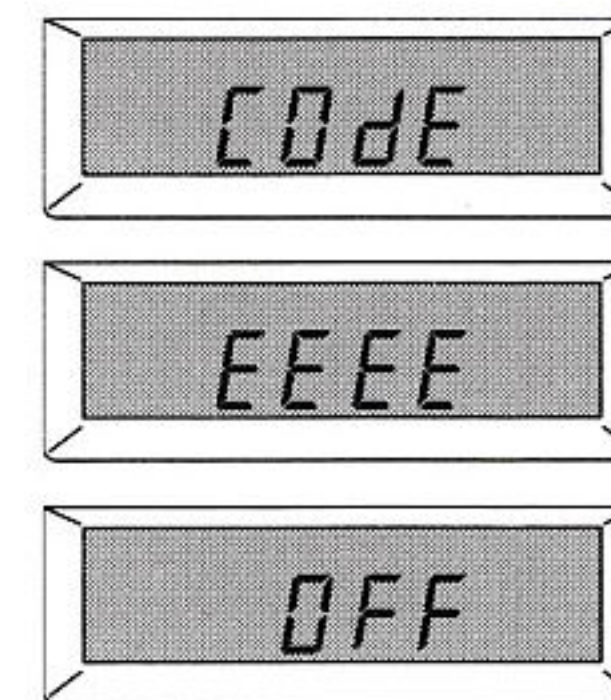

00AL0730

## Код защиты от кражи

Радиоприемник снабжен электронной схемой защиты от кражи. Если радиоприемник снят с автомобиля или если разъединено питание аккумуляторной батареи, то для того, чтобы радиоприемник начал работать вновь, должен быть введен специальный код.

**См. карточку с кодом радиоприемника, прилагаемую с автомобилем, либо обращайтесь к Вашему дилеру для получения правильного кода.**

При парковке автомобиля с вынутым из замка зажигания ключом светодиодный индикатор защиты от кражи будет мигать.

## Ввод кода

После установки или после того, как радиоприемник был отсоединен от электрического питания, при его включении на дисплее появится надпись «CODE» (код).

Введите четырехзначный код, пользуясь кнопками предварительной настройки. Если введен правильный код, радиоприемник будет готов к работе.

Если введен неправильный код, необходимо еще раз повторить операцию ввода правильного кода с самого начала.

## Неправильный код

Если был введен неправильный код, на дисплее появится «EEEE». Введите правильный код. После трех безуспешных попыток ввода правильного кода радиоприемник будет заблокирован и будет оставаться заблокированным в течение двух часов. На дисплее появится «OFF» (вык).

**Во время этого периода ожидания:**

- аккумуляторная батарея должна быть подсоединена
  - ключ зажигания должен быть в положении I
  - радиоприемник должна быть включен.
- Во избежание разрядки аккумуляторной батареи следите за тем, чтобы фары были выключены.

По истечении периода ожидания еще раз введите код.



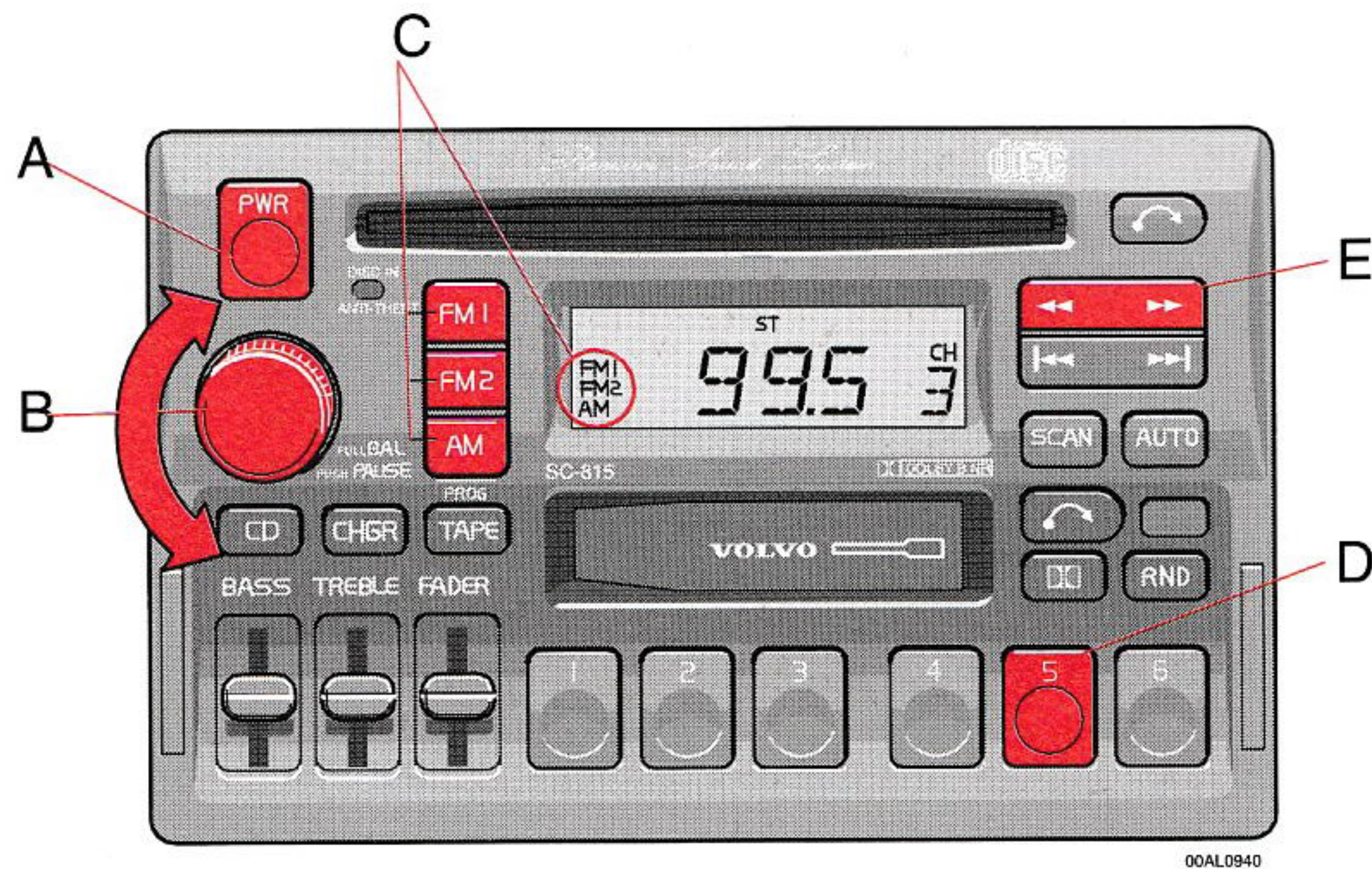

00AL0940

## А — выключатель

Для включения радиоприемника нажать эту кнопку. Для выключения радиоприемника эту кнопку следует нажимать несколько дольше.

## В — регулятор громкости

Для увеличения громкости поворачивать ручку по часовой стрелке. Регулятор громкости — электронный прибор и не имеет упора.

## С — переключатель диапазона волн

Желаемый диапазон волн устанавливается нажатием одной из кнопок выбора диапазона волн. Частота и диапазон волн отображаются на дисплее.

**ВНИМАНИЕ:** Имеются два диапазона волн ЧМ и один диапазон волн АМ. Это позволяет сохранять в памяти 2 x 6 станций ЧМ и 6 станций АМ.

## Д — настройка выбора частоты

Радиоприемником можно пользоваться в различных странах мира путем изменения интервалов выбора частоты следующим образом:

Нажать и удерживать кнопку предварительной настройки 5 и включить радиоприемник. На дисплее начнет мигать «USA». Каждый раз при нажатии кнопки 5 выбор частоты будет изменяться с «USA» на «AUS» и т. д. Когда на дисплее появится название требуемой страны,

выждать 5 секунд, по истечении которых радиоприемник будет готов к работе в данной стране.

## Е — ручная настройка

Нажимать левую кнопку для настройки на более низкие частоты и правую кнопку — для настройки на более высокие частоты. Настроенная частота будет отображена на дисплее.

На дисплее появятся буквы **ST**, указывающие на стереоприем в диапазоне ЧМ.



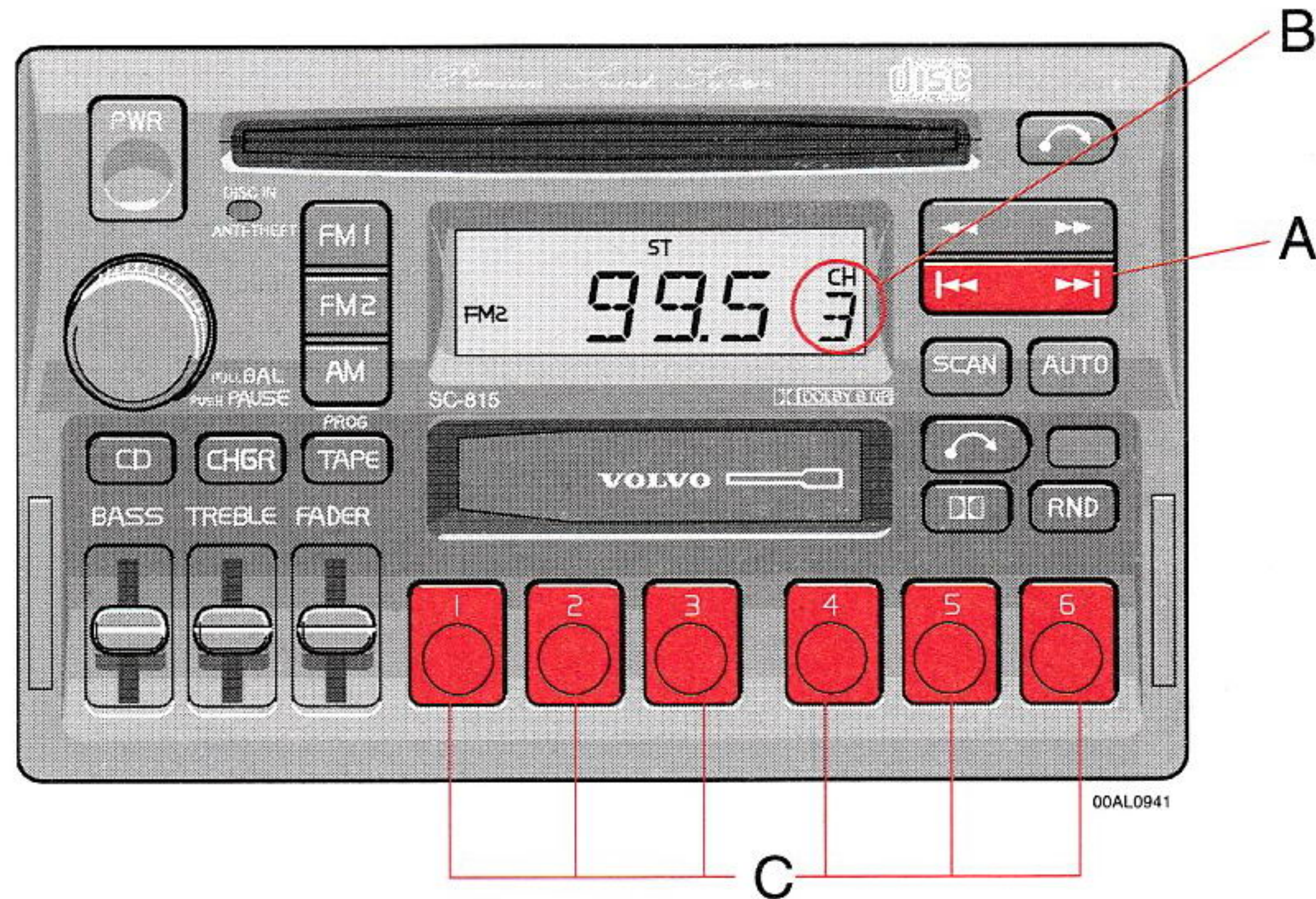

## **A — настройка поиском вверх/вниз**

Нажимать левую кнопку для настройки на более низкие частоты и правую кнопку — для настройки на более высокие частоты. Радиоприемник отыскивает следующую слышимую станцию и останавливается на ней. Если Вы захотите продолжить поиск, нажмите еще раз кнопку настройки.

## **B — программирование кнопок предварительной настройки**

1. Настройтесь на желаемую частоту.
2. Нажмите и удерживайте кнопку предварительной настройки. Звук прекратится. Продолжайте удерживать кнопку в нажатом положении, пока вновь не появится звук (приблизительно 2 секунды).
3. Теперь частота хранится в памяти и вызывается этой кнопкой предварительной настройки.

## **C — кнопки предварительной настройки**

Для выбора ранее запрограммированной радиочастоты нажмите кнопку предварительной настройки. Настроенная частота будет показана на дисплее.



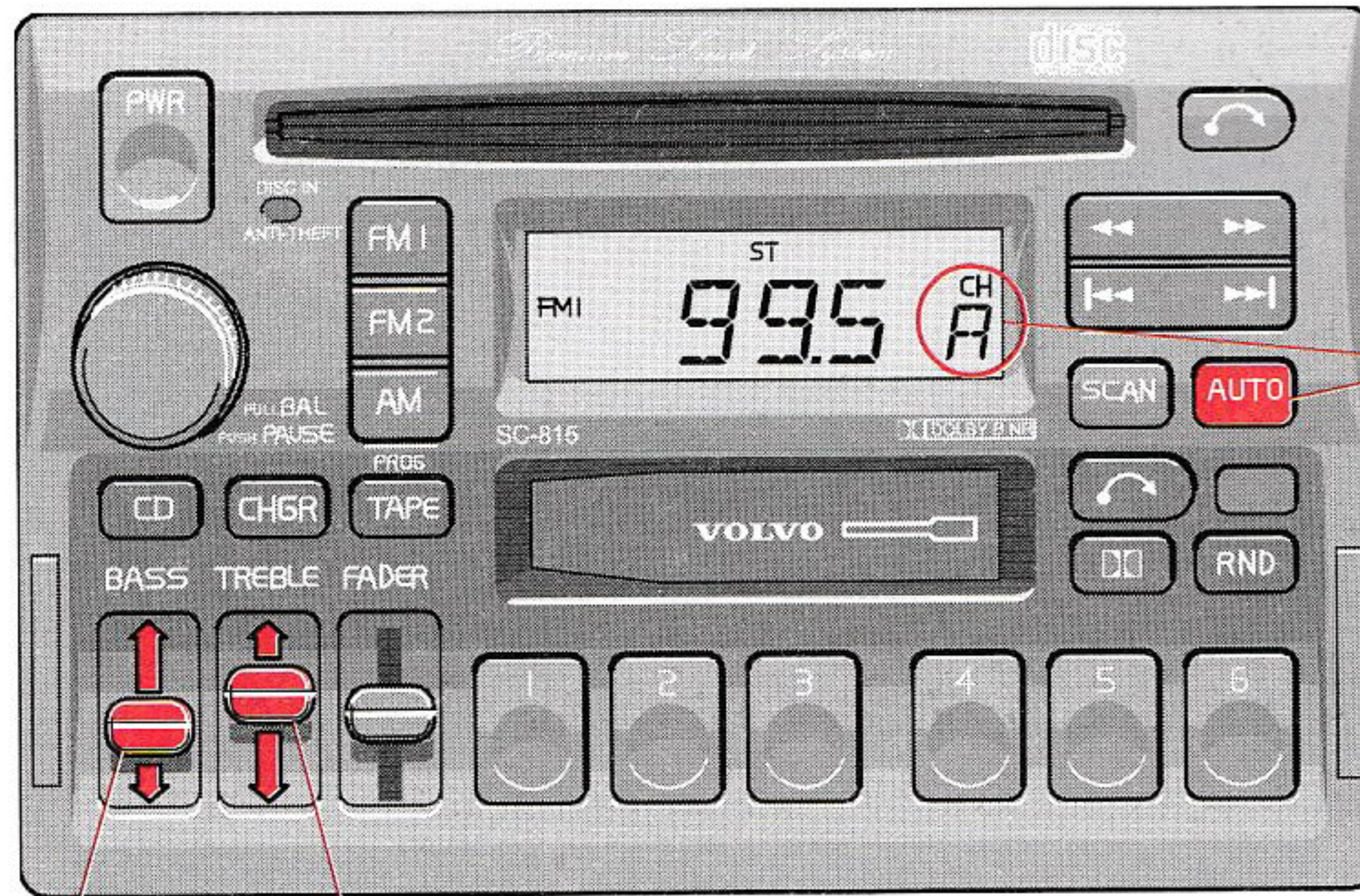

00AL0942

**A — Автоматическое программирование (автоматический поиск)**

Этот режим работы автоматически производит поиск и сохраняет в памяти вплоть до 8 мощных станций ЧМ и АМ. Это особенно удобно при поездках в местах с незнакомыми радиостанциями.

1. Нажмите и удерживайте кнопку «AUTO» (автоматический поиск) в течение **по крайней мере 1 секунды**. Несколько мощных станций (максимум 8) в выбранном диапазоне волн теперь будут автоматически сохранены в памяти. Прослушиваться будет станция с наиболее низкой частотой. При отсутствии слышимых станций на дисплее будет показано «по» (нет станций).

**B**

2. Нажмите кнопку «AUTO» (**в течение менее чем 1 секунды**), чтобы получить другую автоматически сохраняемую в памяти станцию. Каждый раз при кратковременном нажатии этой кнопки будет выбираться новая станция.

**B — регулирование тембра в области нижних частот**

Для регулирования тембра в области нижних частот сдвинуть регулятор вверх или вниз (вверх — для увеличения, вниз — для уменьшения). Положение «фиксации» указывает «эквализацию» (уравнивание) тембра в области нижних частот.

**C — регулирование тембра в области верхних частот**

Для регулирования тембра в области верхних частот сдвинуть регулятор вверх или вниз (вверх — для увеличения, вниз — для уменьшения). Положение «фиксации» указывает «эквализацию» (уравнивание) тембра в области верхних частот.





## **А — регулирование баланса громкости передних-задних динамиков**

Для регулирования баланса громкости передних-задних динамиков регулятор следует сдвигать вверх или вниз. (Сдвиг вверх повышает громкость в передних динамиках, уменьшая ее в задних, а сдвиг вниз повышает громкость в задних динамиках, уменьшая ее в передних динамиках). Положение «фиксации» указывает «эквализированное» (уравненное) положение баланса громкости передних-задних динамиков.

## **В — режим паузы**

Для временного приглушения звука нажать ручку «volume» (громкость). На дисплее появится «PAUSE» (пауза).

10:30

## **С — регулирование баланса громкости правого-левого динамиков**

Вытянуть ручку громкости и отрегулировать баланс громкости левого-правого динамиков путем поворота ручки против часовой стрелки или по часовой стрелке.

## **Д — поиск кратковременным прослушиванием**

Нажать кнопку scan для прослушивания каждой станции в течение пяти секунд. Для прекращения прослушивания еще раз нажать эту кнопку.

## **Е — активное регулирование звука (ASC)**

Режим активного регулирования звука (ASC) автоматически настраивает громкость аудиосистемы в соответствии со скоростью автомобиля.

Для обездействования режима ASC нажать и удерживать кнопку «CD», пока с дисплея не исчезнет обозначение «ASC». Для ввода в действие режима ASC нажать и удерживать кнопку «CD», пока на дисплее не появится обозначение «ASC» (приблизительно 2 секунды).



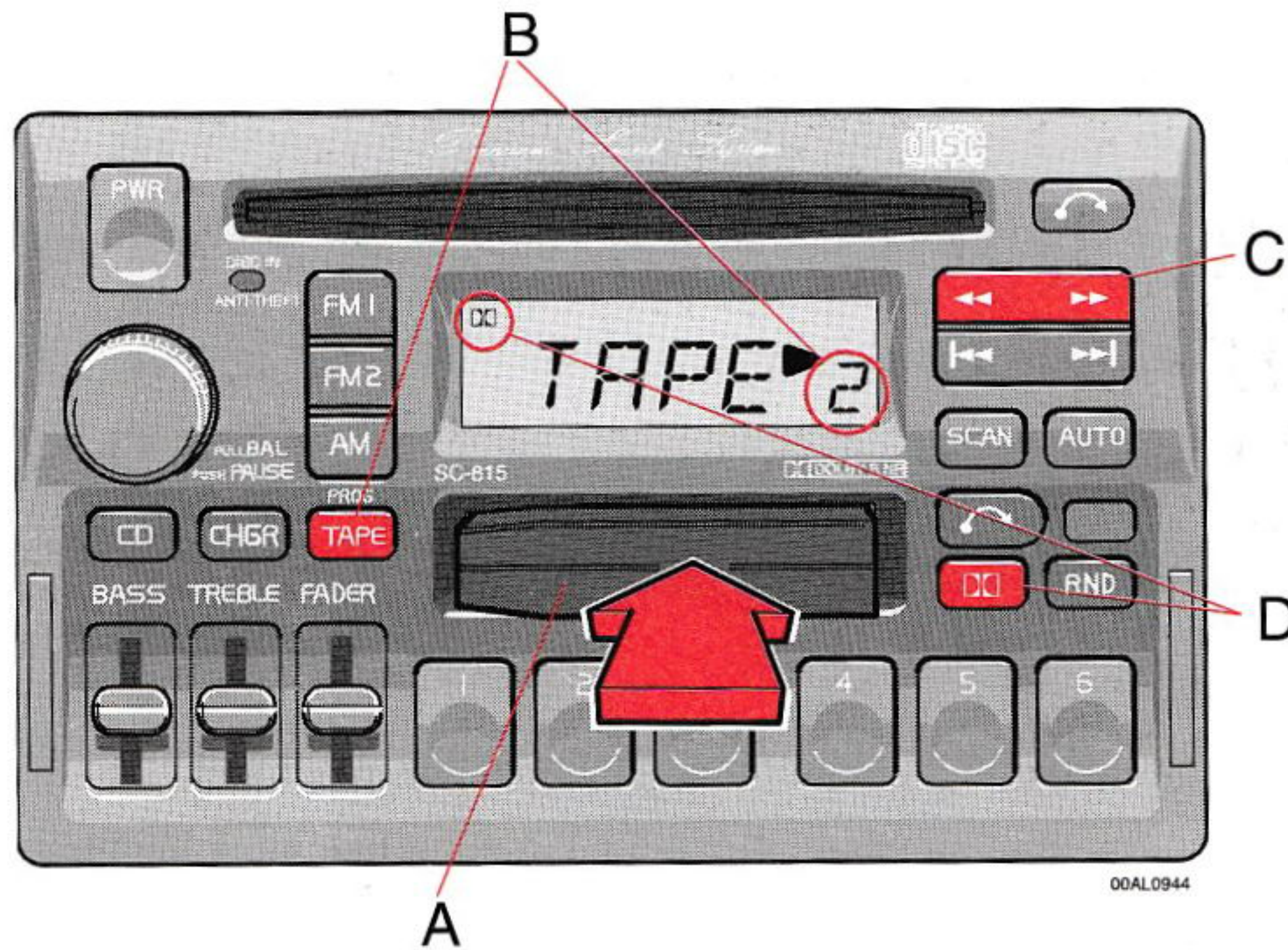

## А — кассетоприемник

Кассета вставляется открытой стороной, обращенной вправо (сторона 1, или «А», кассеты обращена вверх). При вставлении кассеты радио отключается, и проигрывание кассеты начнется автоматически. На дисплее отображается «TAPE > » или «TAPE < », указывая, какая из сторон кассеты воспроизводится. Когда одна сторона ленты закончится, автоматически произойдет переключение на другую сторону (авто-реверс). Кассету можно вставлять или извлекать, даже если аудиосистема выключена.

## В — обратное направление движения ленты (PROG)

Эту клавишу следует нажать для воспроизведения другой стороны ленты. На дисплее будет показана проигрываемая сторона ленты.

## С — ускоренная перемотка

Ускоренная перемотка вперед включается клавишей «▶▶» и назад — клавишей «◀◀». Во время ускоренной перемотки индикатор стороны ленты на дисплее будет часто мигать. Ускоренная перемотка может быть остановлена повторным нажатием клавиши.

## Д — кнопка шумоподавления Dolby B

Этой кнопкой следует пользоваться при воспроизведении магнитофонных лент, записанных с системой шумоподавления Dolby B. На дисплее будет отображаться «» — символ Dolby B.



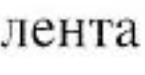

## **A — переключатель следующей песни**

При нажатии клавиши «» лента автоматически продвинется к следующей песне. Чтобы эта операция была работоспособной, между песнями должна быть пауза приблизительно 5 секунд.

## **B — переключатель предыдущей песни**

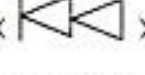
При нажатии клавиши «» начнется ускоренная перемотка ленты назад, к предыдущей песне. Чтобы эта операция была работоспособной, между песнями должна быть пауза приблизительно 5 секунд.

## **C — пауза**

При нажатии ручки «громкость» лента останавливается, звук прекращается и на дисплее отображается «PAUSE» (пауза). Для возобновления воспроизведения ленты еще раз нажать эту ручку.

## **D — поиск кратковременным прослушиванием**

Нажать кнопку SCAN для прослушивания первых пяти секунд каждой песни. Для прекращения прослушивания еще раз нажать эту кнопку.



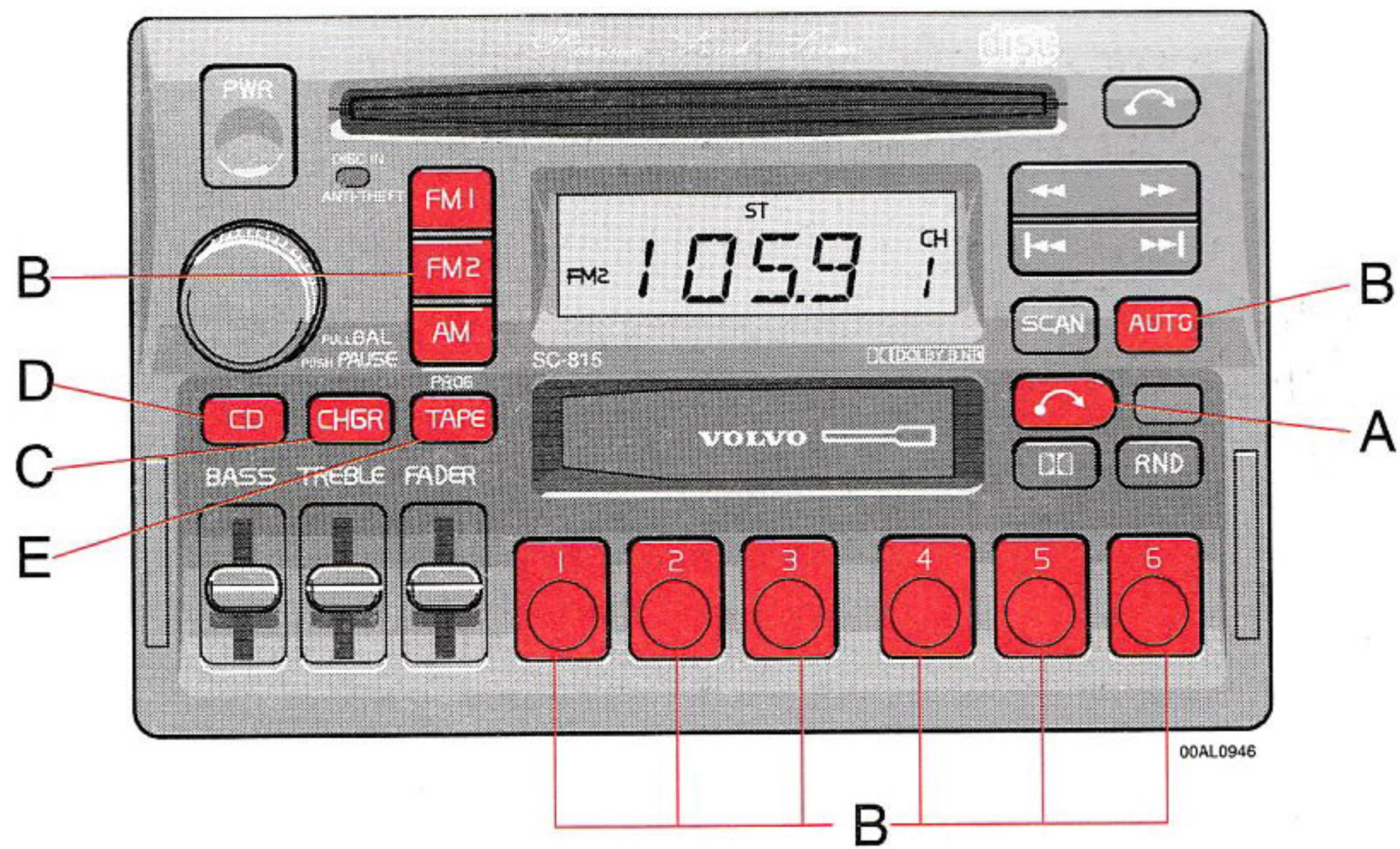

## А — извлечение кассеты

При нажатии кнопки извлечения кассеты лента остановится, и кассета будет вытолкнута. Радиоприемник автоматически включится. Радиоприемник, проигрыватель компакт-дисков или кассетный проигрыватель сменных компакт-дисков автоматически включится (в зависимости от того, какой режим был включен перед воспроизведением магнитофонной ленты).

## В — повторный ввод режима радио

Имеются три альтернативных способа ввода режима радио:

- Нажать одну из кнопок выбора диапазона волн.
- Нажать кнопку автоматического поиска.
- Нажать одну из кнопок предварительно настроенных станций.

Когда система вновь вводит режим радио, кассета не будет выталкиваться.

## С — повторный ввод режима магнитофона

Если режим магнитофона был отключен, но кассета не была вытолкнута, режим магнитофона можно повторно ввести путем нажатия кнопки «TAPE».

## Д — повторный ввод режима проигрывания компакт-диска

Если режим проигрывания компакт-диска был отключен, но компакт-диск не был вытолкнут, этот режим можно повторно ввести путем нажатия кнопки «CD».

## Е — повторный ввод режима кассетного проигрывателя сменных компакт-дисков

Если режим кассетного проигрывателя сменных компакт-дисков был отключен, его можно повторно ввести путем нажатия кнопки «CHGR».



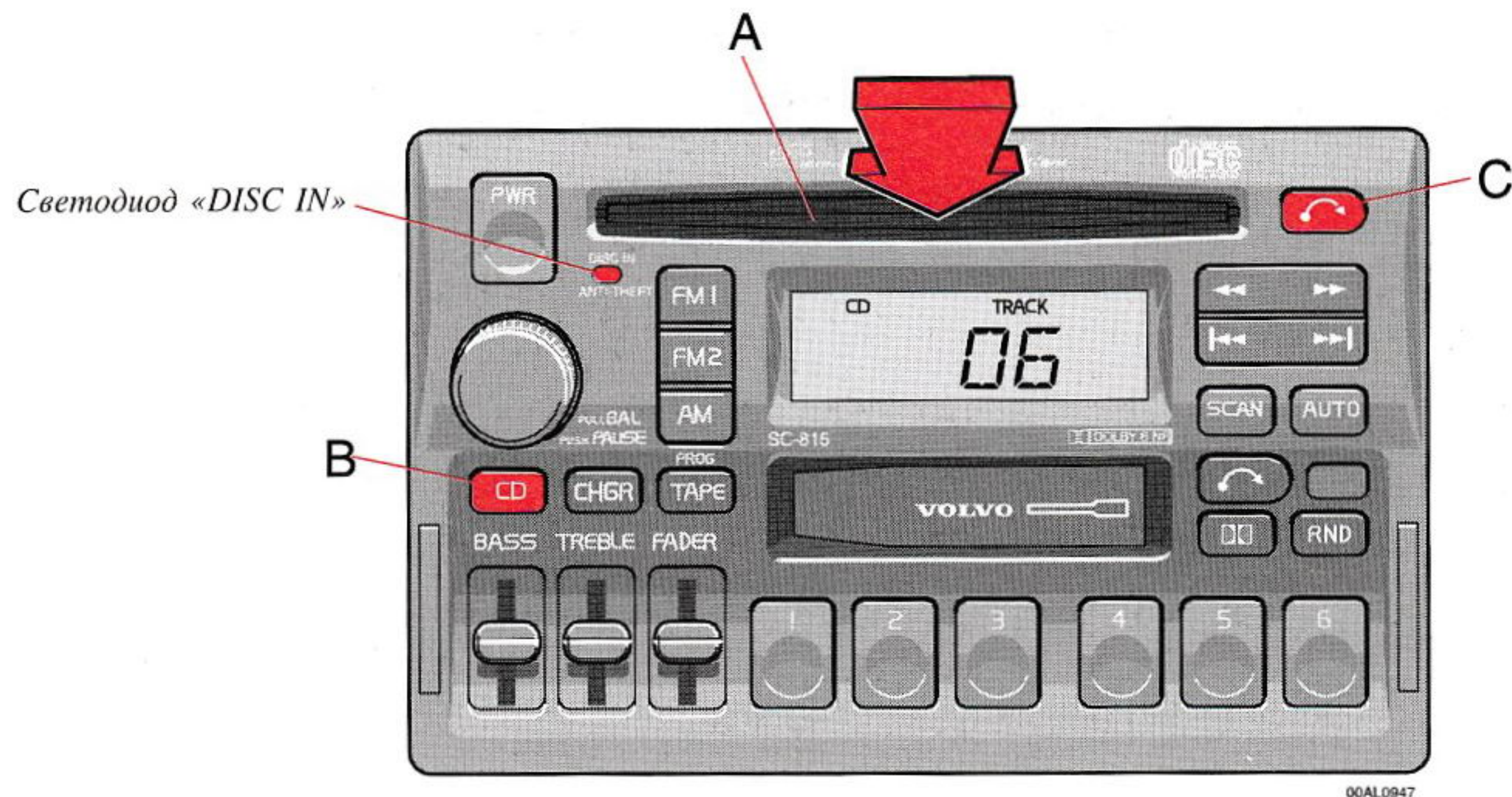

## А — дископриемник

При включенной аудиосистеме вставить компакт-диск в дископриемник так, чтобы сторона с этикеткой была обращена вверх. Когда компакт-диск вставлен, радиоприемник отключается и автоматически начинается проигрывание компакт-диска. Компакт-диск может быть вставлен или извлечен даже при выключенной аудиосистеме.

После того, как компакт-диск вставлен в проигрыватель, всегда будет включен светодиод «DISC IN» (вставлен диск), даже если в этот момент работает радиоприемник, магнитофон или кассетный проигрыватель сменных компакт-дисков.

10:34

## В — переключатель выбора режима проигрывания компакт-дисков

Для включения режима проигрывания компакт-дисков нажать кнопку «CD». Возобновится проигрывание последней прослушанной дорожки. Если в проигрывателе нет диска, на дисплее появится сообщение «NO DISC» (нет диска).

## С — выталкивание компакт-диска

При нажатии кнопки выталкивания компакт-диска проигрыватель остановится и диск будет вытолкнут из проигрывателя. Радиоприемник автоматически включится. Радиоприемник, магнитофон или кассетный проигрыватель сменных компакт-дисков автоматически включится (в зависимости от того, какой режим был включен перед проигрыванием компакт-диска).

**ВНИМАНИЕ:** Если после нажатия кнопки выталкивания компакт-диск не был извлечен в течение 12 секунд, он будет вновь втянут в проигрыватель компакт-дисков.





## **A — поиск музыки**

Для поиска в пределах дорожки нажимать кнопку «» или кнопку «». Пока кнопка нажата на дисплее, будет показано время проигрывания данной дорожки.

## **B — изменение выбранного номера дорожки**

Нажать «» для выбора следующей дорожки или «» — для выбора предыдущей дорожки. На дисплее будут показаны выбранный номер диска и номер дорожки.

## **C — показ на дисплее времени воспроизведения**

При нажатии кнопки «CD» на дисплее в течение 5 секунд будет показано время воспроизведения текущей дорожки.

## **D — поиск кратковременным прослушиванием**

Нажать кнопку SCAN для прослушивания первых десяти секунд каждой дорожки. Для прекращения прослушивания еще раз нажать эту кнопку.



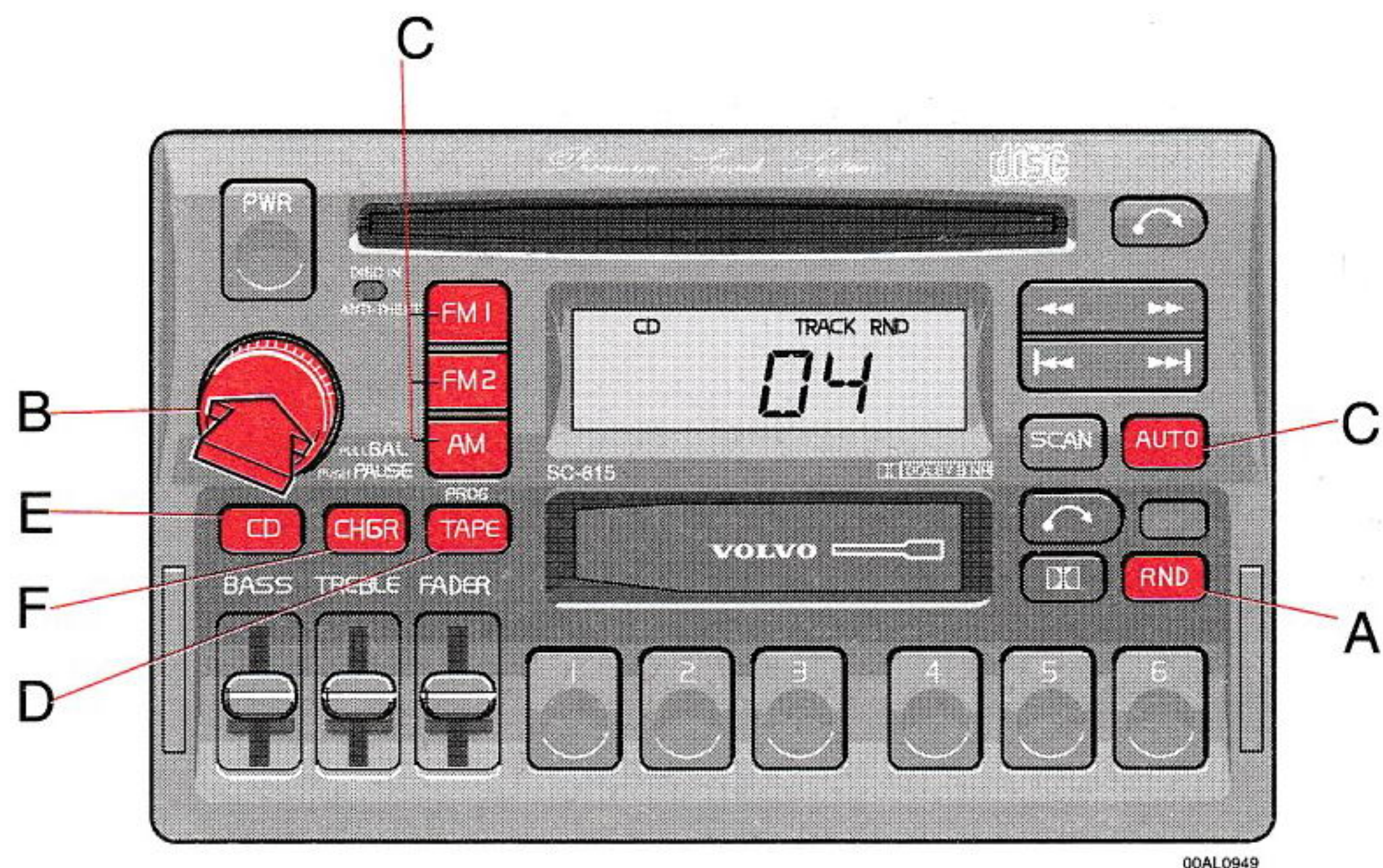

## **A — произвольный выбор**

Чтобы включить режим произвольного выбора, надо нажать кнопку «RND». С диска будут воспроизведены дорожки, выбранные произвольно. При использовании этого режима на дисплее будет показано «RND».

## **B — пауза**

При нажатии ручки «громкость» компакт-диск останавливается, звук прекращается и на дисплее отображается «PAUSE» (пауза). Для возобновления проигрывания диска еще раз нажать эту ручку.

## **C — повторный ввод режима радио**

Имеются два способа повторного ввода режима радио:

- Нажать одну из кнопок выбора диапазона волн.
- Нажать кнопку «AUTO».

## **D — повторный ввод режима магнитофона**

Если кассета уже вставлена, магнитофон можно повторно включить путем нажатия кнопки «TAPE».

## **E — повторный ввод режима проигрывания компакт-диска**

Если режим проигрывания компакт-диска был выключен, но компакт-диск не был вытолкнут, этот режим можно повторно ввести путем нажатия кнопки «CD».

## **F — повторный ввод режима кассетного проигрывателя сменных компакт-дисков**

Если режим кассетного проигрывателя сменных компакт-дисков был выключен, его можно повторно ввести путем нажатия кнопки «CHGR».



# — Проигрыватель компакт-дисков — выносное устройство (для некоторых моделей) —

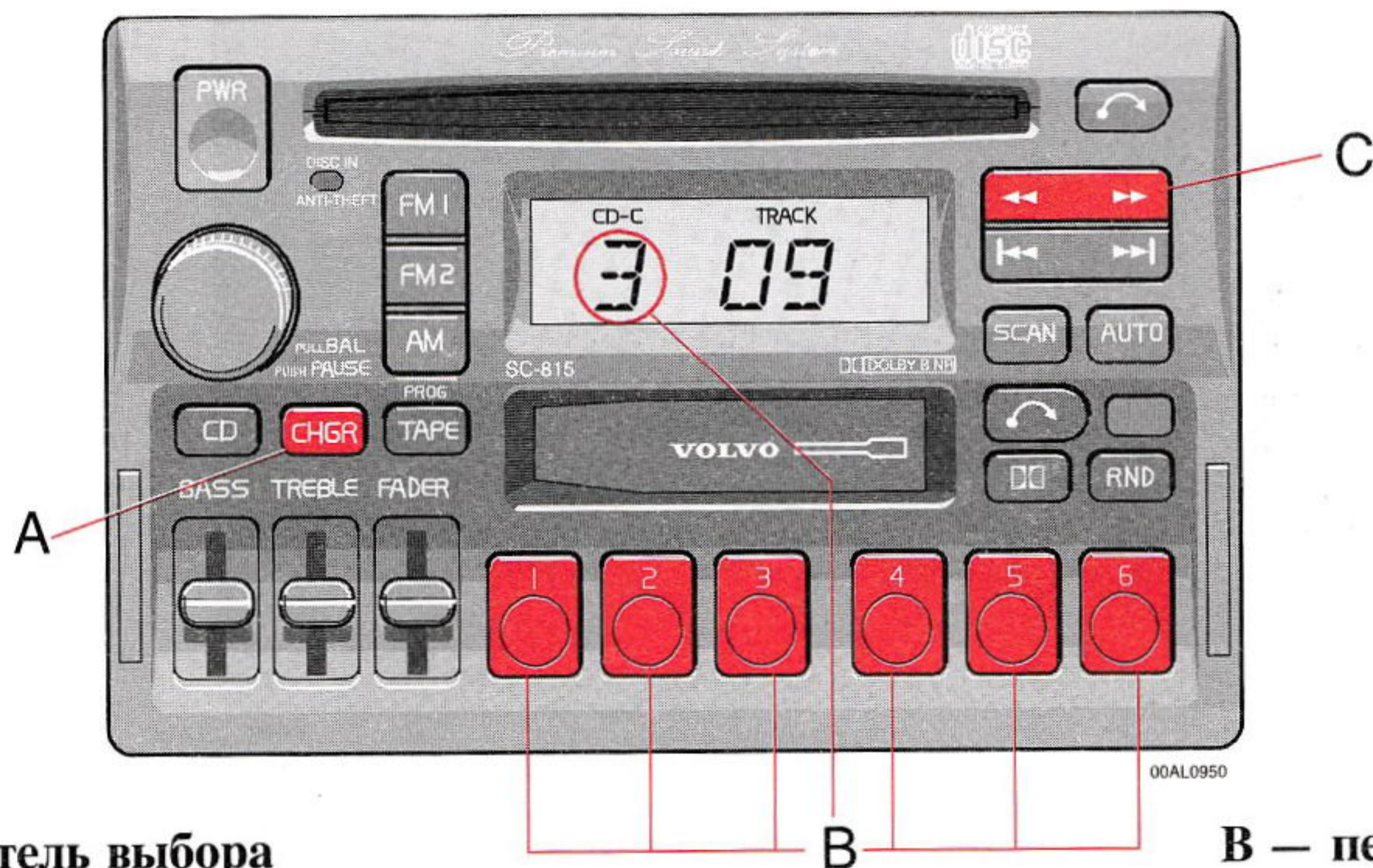

## **А — переключатель выбора режима кассетного проигрывателя сменных компакт-дисков**

Для включения режима кассетного проигрывателя сменных компакт-дисков нажать кнопку «CHGR». Возобновится проигрывание последних прослушанных диска/дорожки. Если кассета\* проигрывателя сменных компакт-дисков пустая, на дисплее будет показано «----». Если в кассете нет выбранного диска, на дисплее будет показан его номер и «5---», и автоматически будет выбран следующий диск.

\* Функции, относящиеся к проигрывателю сменных компакт-дисков, могут использоваться только при подсоединенном к системе кассетном проигрывателе сменных компакт-дисков Volvo, который продается отдельно в качестве дополнительного устройства или устанавливается как стандартное оснащение на некоторых моделях автомобилей. Если кассетный проигрыватель сменных компакт-дисков не подсоединен к аудиосистеме, то в случае выбора режима CHGR на дисплее появится «EEEE».

## **В — переключатель номера диска**

Для выбора нужного номера диска нажать одну из кнопок предварительной настройки (1—6). Выбранный номер диска и номер дорожки будут показаны на дисплее.

## **С — поиск музыки**

Для поиска в пределах дорожки нажимать кнопку «» или кнопку «». Пока кнопка нажата, на дисплее будет показано время воспроизведения данной дорожки.



# — Проигрыватель компакт-дисков — выносное устройство (для некоторых моделей) —



## **A — изменение выбранного номера дорожки**

Нажать «» для выбора следующей дорожки или «» — для выбора предыдущей дорожки. На дисплее будут показаны выбранные номер диска и номер дорожки.

## **B — показ на дисплее времени воспроизведения**

При нажатии кнопки «CHGR» на дисплее в течение 5 секунд будет показано время воспроизведения текущей дорожки.

## **C — поиск кратковременным прослушиванием**

Нажать кнопку SCAN для прослушивания первых десяти секунд каждой дорожки. Для прекращения прослушивания еще раз нажать эту кнопку.



# — Проигрыватель компакт-дисков — выносное устройство (для некоторых моделей) —

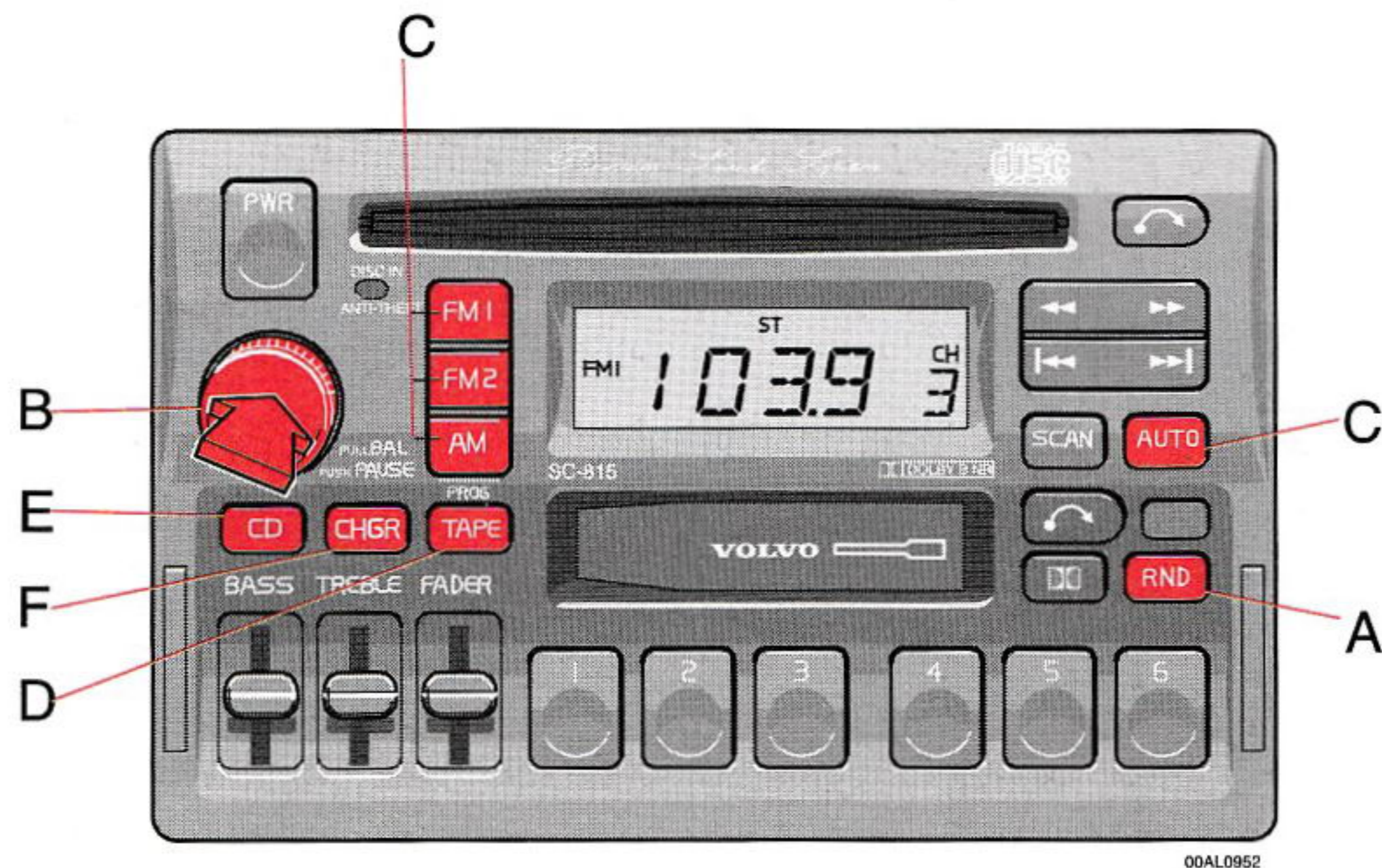

00AL0952

## **A — произвольный выбор**

Чтобы включить режим произвольного выбора, надо нажать кнопку «RND». С диска, выбранного наугад, будут воспроизведены 4 дорожки (также выбранные произвольно). После этого тем же путем будет проигран новый диск. При использовании этого режима на дисплее будет показано «RND».

## **B — пауза**

При нажатии ручки «громкость» компакт-диск останавливается, звук прекращается и на дисплее отображается «PAUSE» (пауза). Для возобновления проигрывания диска еще раз нажать эту ручку.

## **C — повторный ввод режима радио**

Имеются два способа повторного ввода режима радио:

- Нажать одну из кнопок выбора диапазона волн.
- Нажать кнопку «AUTO».

## **D — повторный ввод режима магнитофона**

Если кассета уже вставлена, магнитофон можно повторно включить путем нажатия кнопки «TAPE».

## **E — повторный ввод режима проигрывания компакт-диска**

Если режим проигрывания компакт-диска был отключен, но компакт-диск не был вытолкнут, этот режим можно повторно ввести путем нажатия кнопки «CD».

## **F — повторный ввод режима кассетного проигрывателя сменных компакт-дисков**

Если режим кассетного проигрывателя сменных компакт-дисков был отключен, его можно повторно ввести путем нажатия кнопки «CHGR».



## На последующих страницах описано, как пользоваться кассетной радиомагнитолой CR-915 Вашего автомобиля Volvo

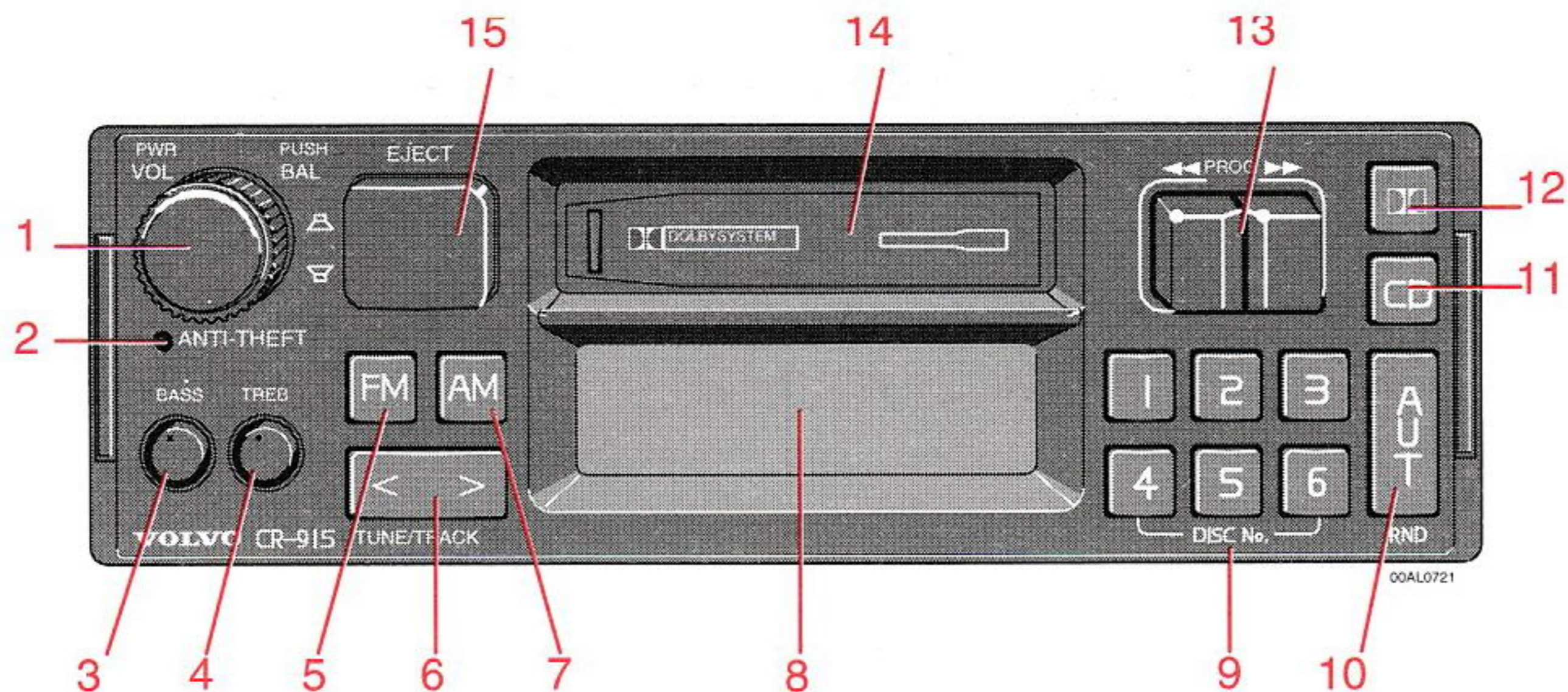

- |   |  |   |
|---|--|---|
| 1. • Выключатель вкл/вык                                | 4. Регулятор тембра в области верхних частот | 11. Компакт-диск  |
| • Громкость   | 5. Переключатель диапазона волн ЧМ           | 12. Кнопка шумоподавления «Dolby D»                                 |
| • Баланс громкости левого-правого динамиков (нажать)    | 6. Настройка вверх и вниз диапазона          | 13. Направление движения ленты, ускоренная перемотка вперед и назад |
| • Баланс громкости передних-задних динамиков (вытянуть) | 7. Переключатель диапазона волн АМ           | 14. Кассетоприемник   |
| 2. Светодиодный индикатор защиты от кражи               | 8. Дисплей                                   | 15. Извлечение (выталкивание) кассеты                               |
| 3. Регулятор тембра в области нижних частот             | 9. Кнопки предварительно настроенных станций |   |
|   | 10. Автоматическое сохранение в памяти       |   |



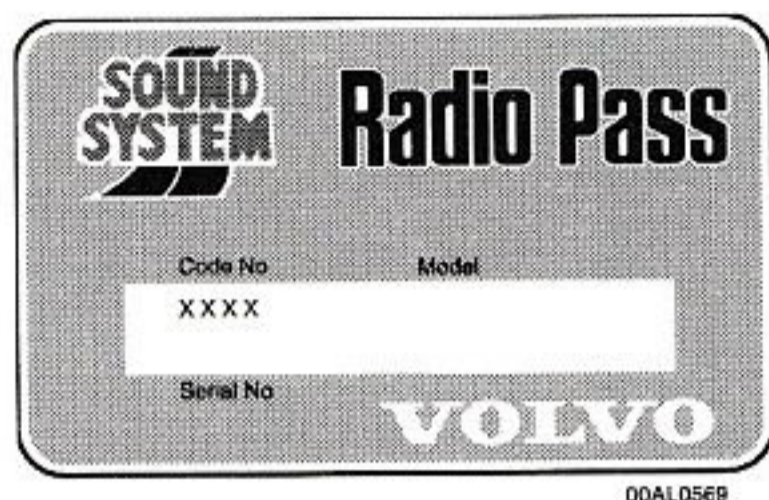

Кодированная карточка

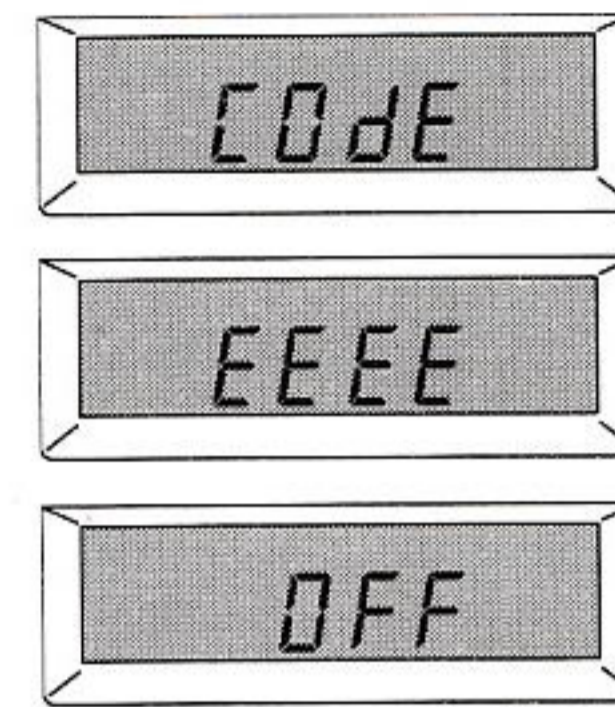
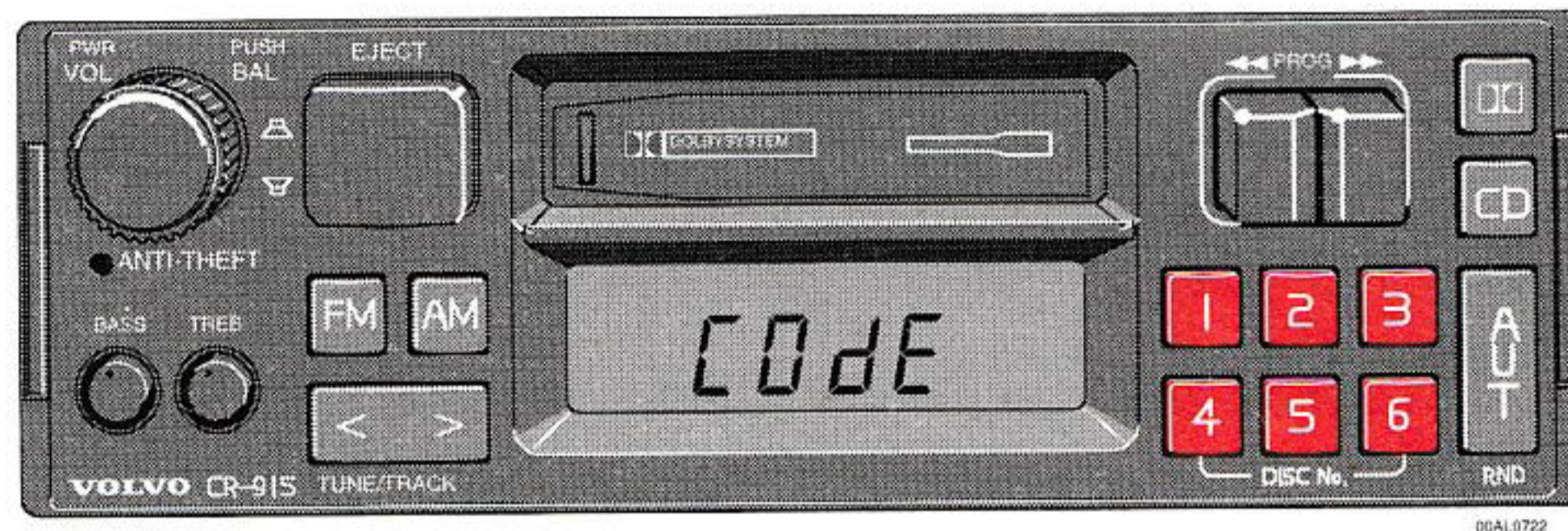

## Кодированные карточки

Каждая аудиосистема снабжена двумя карточками с указанным на них правильным кодом аудиосистемы. **Не держите** эти карточки в автомобиле.

## Код защиты от кражи

Радиоприемник снабжен электронной схемой защиты от кражи. Если приемник снят с автомобиля или если разъединено питание аккумуляторной батареи, то для того, чтобы приемник начал работать вновь, должен быть введен специальный код. При доставке автомобиля Ваш дилер сообщит Вам правильный код.

Индикатор защиты от кражи будет мигать при выключенном двигателе и вынутым ключе зажигания.

## Ввод кода

1. Убедитесь в том, что радиоустановка надлежащим образом подсоединена.
2. Включите радиоустановку. На дисплее появится «CODE» (код).
3. Введите четырехзначный код, пользуясь кнопками предварительной настройки 1—6.
4. Если введен неправильный код, на дисплее вновь появится «EEEE». Повторите операцию п. 3.

**ВНИМАНИЕ:** Радиоустановка позволяет сделать три попытки ввода правильного кода. После этого она будет заблокирована и останется заблокированной в течение двух часов. Во время этого периода на дисплее будет показано «OFF» (вык.). В течение этого времени радиоустановка должна быть подсоединенной. По истечении периода ожидания еще раз введите код.



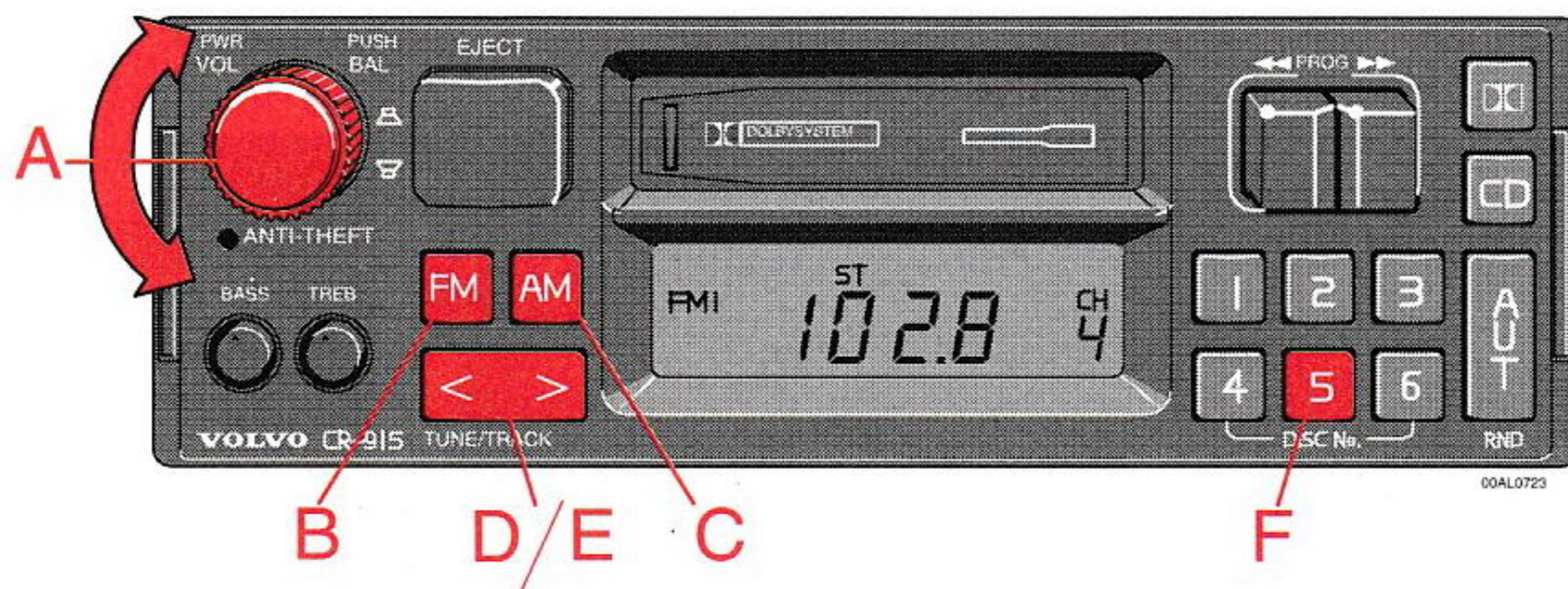

### **A — выключатель и регулятор громкости**

Повернуть ручку по часовой стрелке для включения и против часовой стрелки — для выключения. Эта ручка регулирует также громкость.

### **B — переключатель диапазона волн ЧМ**

Нажать кнопку FM (ЧМ). Диапазон волн радиоприемника будет после этого показан на дисплее: FM1 или FM2 (ЧМ1 или ЧМ2).

### **C — переключатель диапазона волн АМ**

Нажать кнопку АМ. Диапазон волн радиоприемника будет после этого показан на дисплее: АМ.

### **D — ручная настройка**

Нажатие левого конца клавиши настройки изменяет настройку на более низкие частоты, а нажатие правого конца клавиши настраивает на более высокие частоты. Если эта клавиша удерживается нажатой в течение более 0,9 секунды, радиоприемник входит в режим «SEEK» (поиск).

### **E — настройка поиском**

Режимом «SEEK» (поиск) можно пользоваться на обеих сторонах клавиши настройки. Если эта клавиша нажата в течение более 0,9 секунды, радиоприемник автоматически ищет следующую слышимую станцию и останавливается на ней. Если Вы захотите продолжить настройку поиском, нажимайте еще раз кнопку настройки в течение более чем 0,9 секунды.

### **F — настройка выбора частоты**

Радиоприемником можно пользоваться в различных странах мира путем изменения интервалов выбора частоты следующим образом:

Нажать и удерживать кнопку предварительной настройки 5 и включить радиоприемник. На дисплее начнет мигать «USA». Каждый раз при нажатии кнопки 5 выбор частоты будет изменяться с «USA» на «AUS» и т. д.

Когда на дисплее появится название требуемой страны, выждать 5 секунд, по истечении которых радиоприемник будет готов к работе в данной стране.



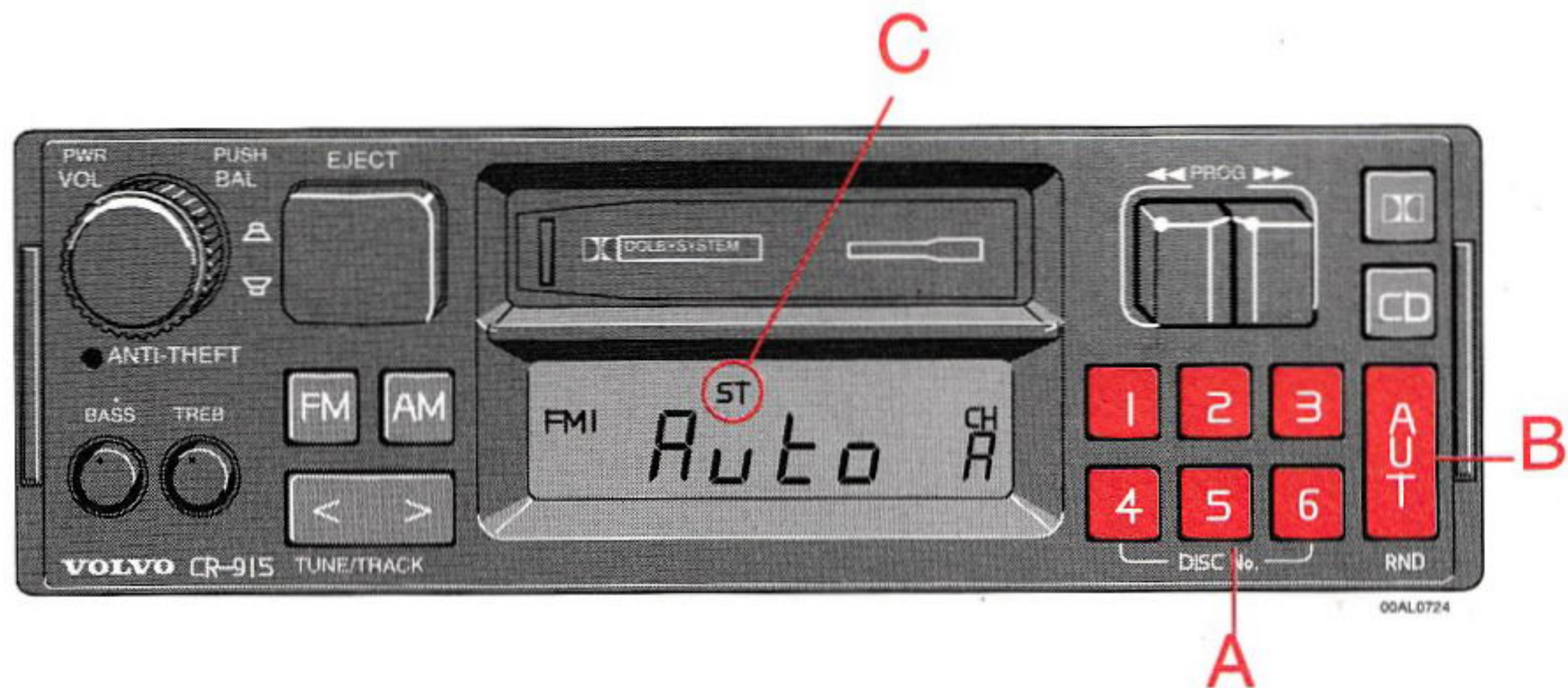

## **A — предварительная настройка**

1. Настройтесь на желаемую частоту.
2. Нажмите кнопку предварительной настройки. Звук прекратится.
3. Продолжайте удерживать кнопку в нажатом положении, пока вновь не появится звук (приблизительно через 2 секунды).
4. Теперь частота хранится в памяти и может быть вызвана нажатием кнопки предварительной настройки. Выбранный номер предварительно настроенной станции будет показан на дисплее.

## **B — автоматическое программирование (автоматическое сохранение в памяти)**

Этот режим работы действует на всех диапазонах волн!

1. Нажмите и удерживайте кнопку «AUT», пока на дисплее не будет показано «Auto A» (автоматическая память). Вплоть до восьми самых мощных станций в выбранном диапазоне волн теперь будут автоматически сохранены в памяти. При отсутствии слышимых станций на дисплее появится «----».
2. Если Вы хотите слушать другую автоматически сохраняемую в памяти станцию, вновь нажимайте кнопку «AUT» в течение менее чем 0,9 секунды. Новая станция будет приниматься каждый раз при нажатии кнопки «AUT».

## **C — индикатор стереофонического звучания**

Во время приема стереофонических передач на дисплее будет показано «ST».



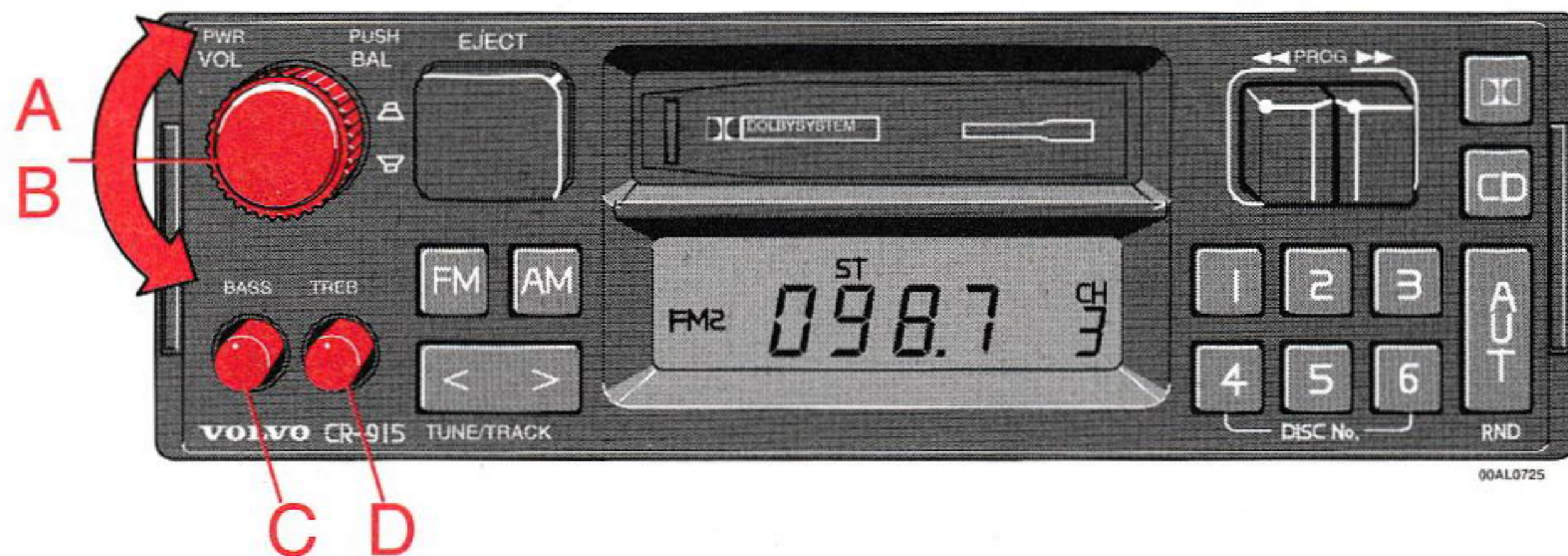

**A — регулирование баланса громкости правого-левого динамиков**

Нажмите ручку и регулируйте баланс громкости правого-левого динамиков путем поворота ручки по часовой стрелке или против часовой стрелки.

**B — регулирование баланса громкости передних-задних динамиков**

Вытяните ручку и регулируйте баланс громкости передних-задних динамиков путем поворота ручки по часовой стрелке или против часовой стрелки. Отрегулировав, нажмите ручку обратно в ее первоначальное положение.

**C — регулирование тембра в области нижних частот**

Нажмите ручку. Ручка подпружинена. Поворачивайте ручку по часовой стрелке или против часовой стрелки для регулирования тембра в области нижних частот. Отрегулировав, нажмите ручку вновь для возврата ее в первоначальное положение.

**D — регулирование тембра в области верхних частот**

Нажмите ручку. Ручка подпружинена. Поворачивайте ручку по часовой стрелке или против часовой стрелки для регулирования тембра в области верхних частот. Отрегулировав, нажмите ручку вновь для возврата ее в первоначальное положение.



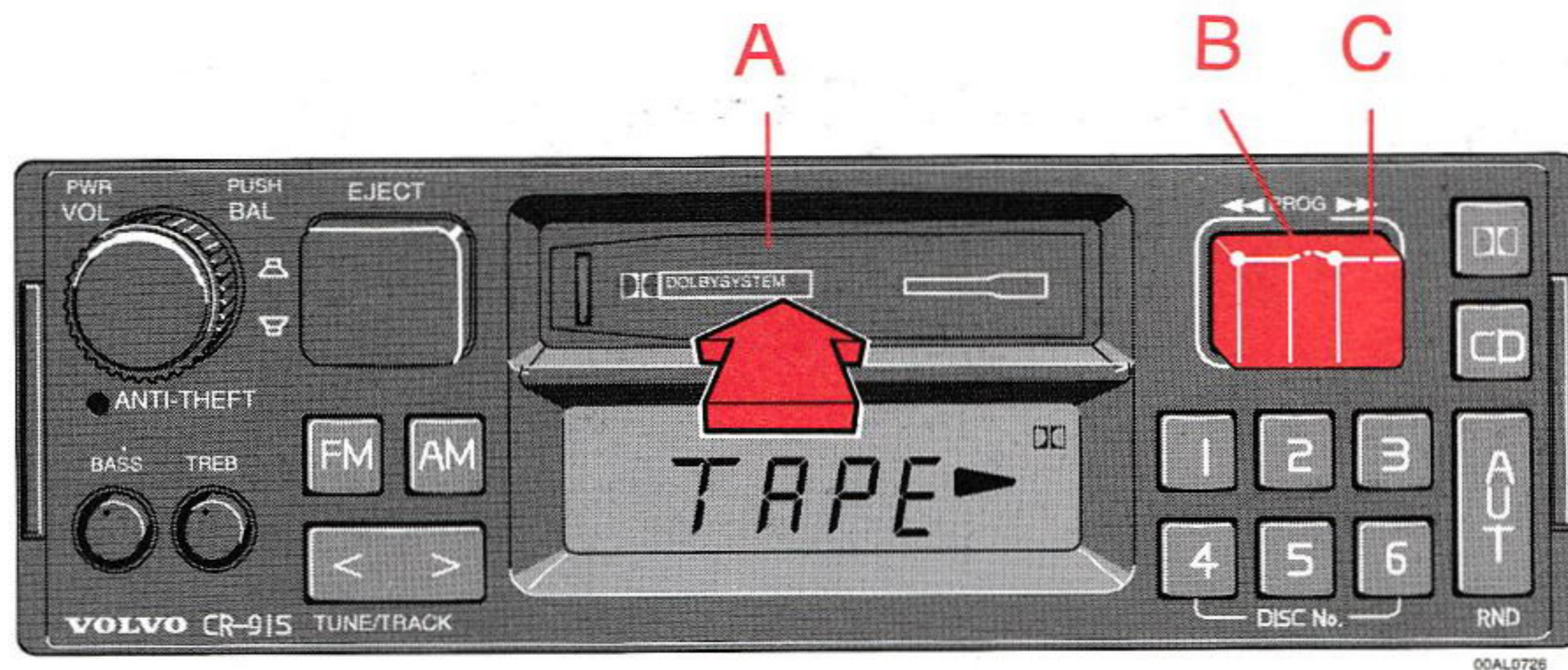

### А — кассетоприемник

Кассета вставляется открытой стороной, обращенной вправо (сторона 1 или «А» кассеты обращена вверх). При вставлении кассеты радиоприемник отключается, и проигрывание кассеты начнется автоматически. На дисплее отображается «TAPE →» или «← TAPE», указывая, какая из сторон кассеты воспроизводится. Когда одна сторона ленты закончится, автоматически произойдет переключение на другую сторону (авто-реверс). Кассету можно вставлять или извлекать, даже если радиоустановка выключена.

### В — обратное направление движения ленты

Для изменения направления движения ленты на противоположное (воспроизведения другой стороны ленты) нажать **обе** клавиши «PROG». На дисплее будет показано направление движения ленты.

### С — ускоренная перемотка

Для ускоренной перемотки нажимать **любую** из клавиш. Если клавиша нажата полностью, ускоренная перемотка будет продолжаться до конца ленты. После этого начнется воспроизведение другой стороны ленты.



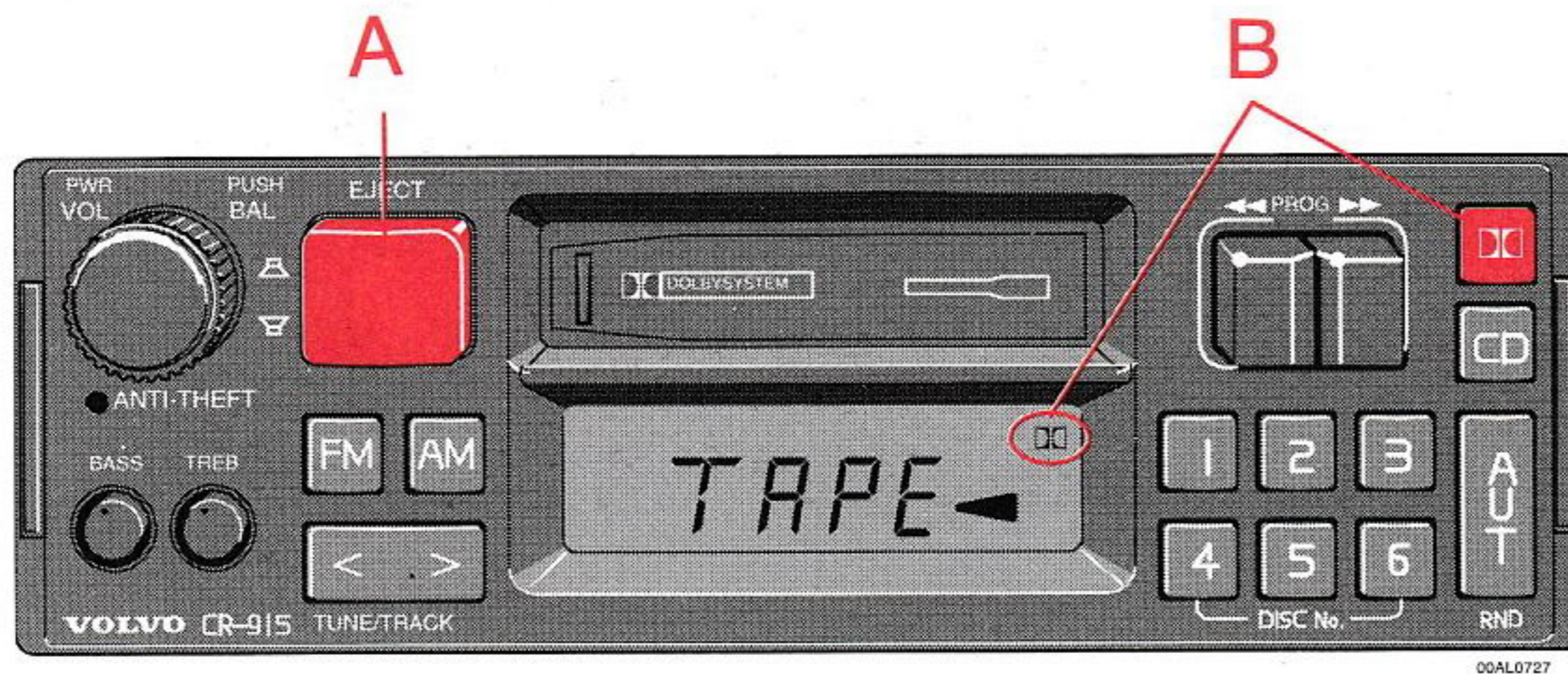

## **A — извлечение кассеты**

При нажатии кнопки извлечения кассеты лента остановится, и кассета будет вытолкнута. Радиоприемник вновь автоматически включится и будет принимать самую последнюю из прослушанных ранее станций.

## **B — система шумоподавления Dolby B**

В этой радиоустановке для воспроизведения магнитофонных лент применена система шумоподавления DOLBY B. Шумоподавление Dolby B действует, когда на дисплее отображается символ «Dolby B» в виде двойной буквы D. Если Вы хотите ввести в действие или вывести из действия шумоподавление Dolby B, нажмите кнопку  **Dolby B NR.**



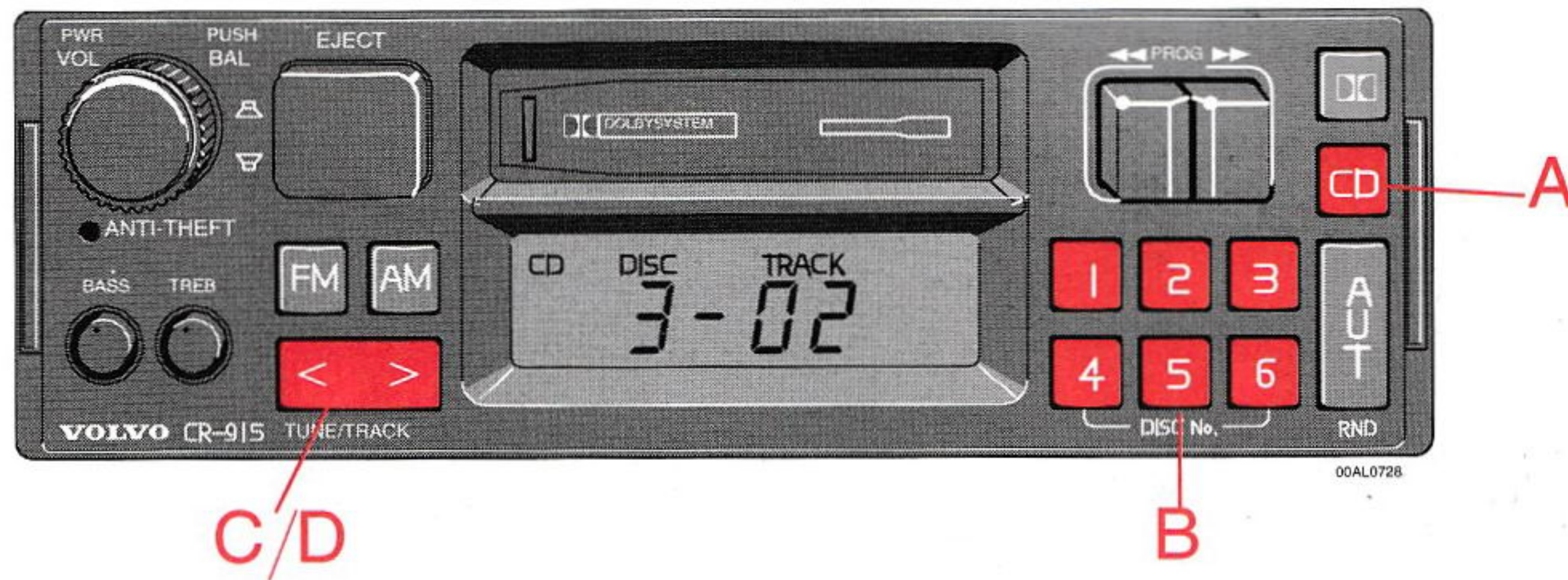

## А — переключатель выбора режима проигрывания компакт-дисков

Для включения режима проигрывания компакт-дисков нажать кнопку CD. Возобновится проигрывание последних прослушанных диска/дорожки. Если кассета\* проигрывателя сменных компакт-дисков пустая, на дисплее будет показано «----». Если в кассете нет выбранного диска, на дисплее будет показан его номер и «---», и автоматически будет выбран следующий диск.

\* Функции, относящиеся к проигрывателю сменных компакт-дисков, могут использоваться только при подсоединенном к системе кассетного проигрывателя сменных компакт-дисков Volvo, который продается отдельно в качестве дополнительного устройства. Если кассетный проигрыватель сменных компакт-дисков не подсоединен к аудиосистеме в момент выбора режима CD, на дисплее появится «CD E-EE».

## В — переключатель номера диска

Для выбора нужного номера диска нажать одну из кнопок предварительной настройки. Выбранный номер диска и номер дорожки будут показаны на дисплее.

## С — переключатель номера дорожки

Для выбора требуемого номера дорожки нажимать ручку настройки в течение менее чем 0,9 секунды. Выбранный номер дорожки будет показан на дисплее.

## Д — поиск музыки

Для поиска в пределах дорожки нажимать кнопку настройки в течение более 0,9 секунды. Во время поиска можно будет слышать музыку, проигрываемую с большей скоростью. На дисплее будет показано истекшее время текущей дорожки.



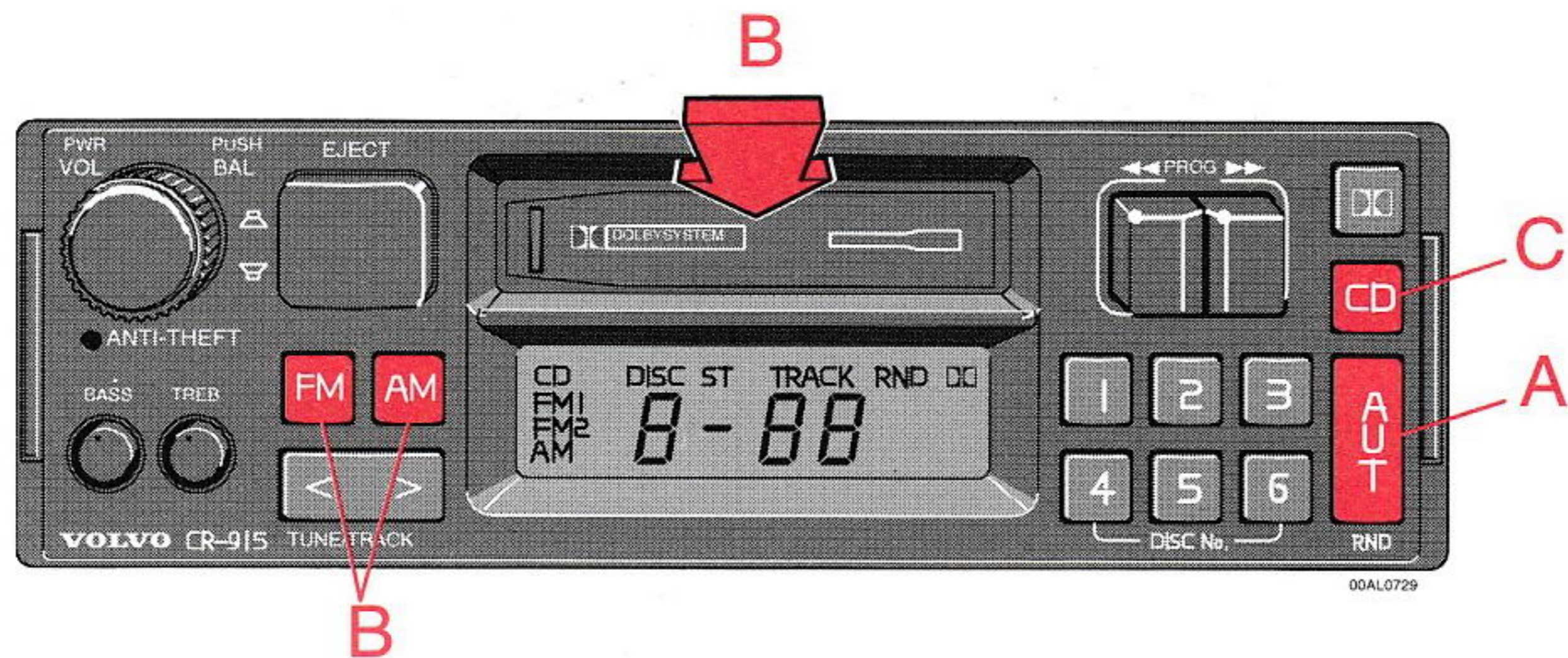

## **A — произвольный выбор**

Чтобы включить режим произвольного выбора, надо нажимать кнопку «AUT» в течение более 0,9 секунды. С диска, выбранного наугад, будут воспроизведены 4 дорожки (также выбранные произвольно). После этого тем же путем будет проигран новый диск. При использовании этого режима на дисплее будет показано «RND».

## **B — повторный ввод другого режима**

При нажатии кнопок **FM** или **AM** или вставлении магнитофонной кассеты будет введен выбранный Вами режим.

## **C — индикатор истекшего времени**

При нажатии кнопки **CD** на дисплее будет показано истекшее время текущей дорожки.



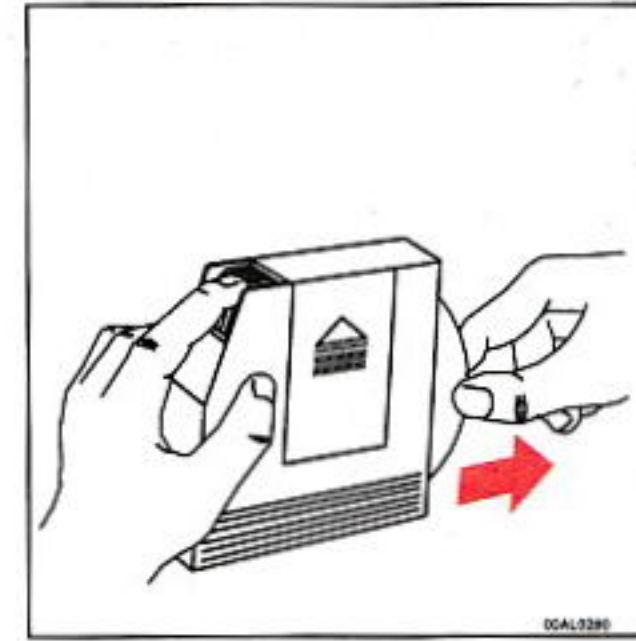
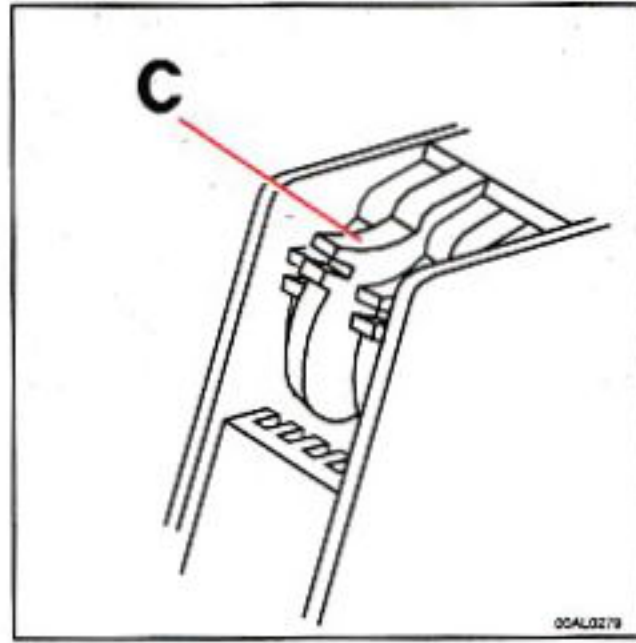
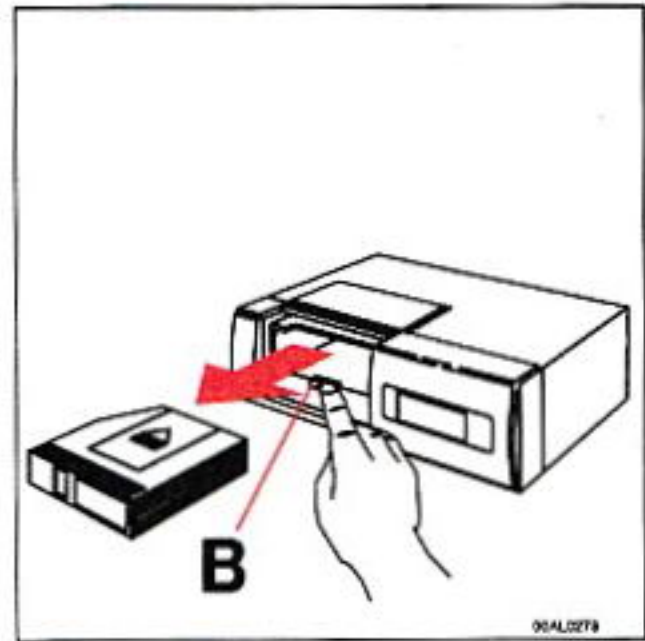
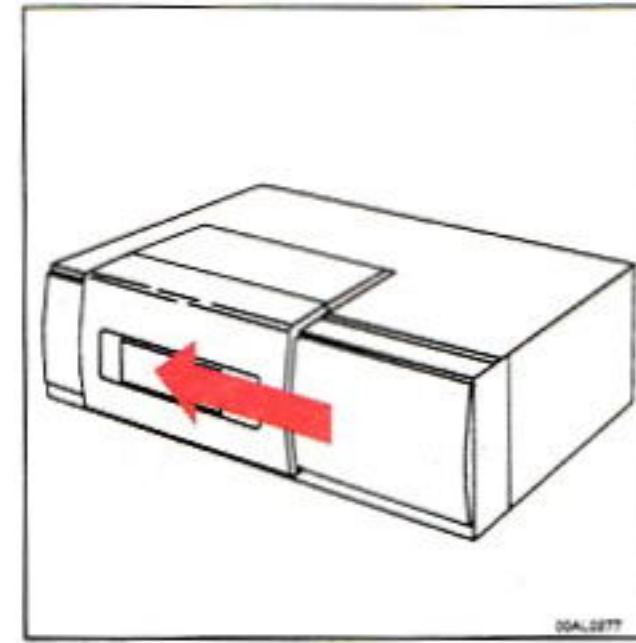
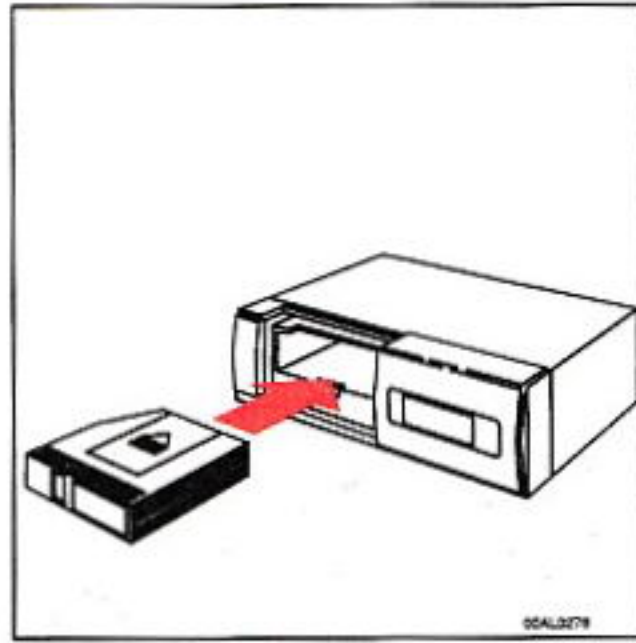
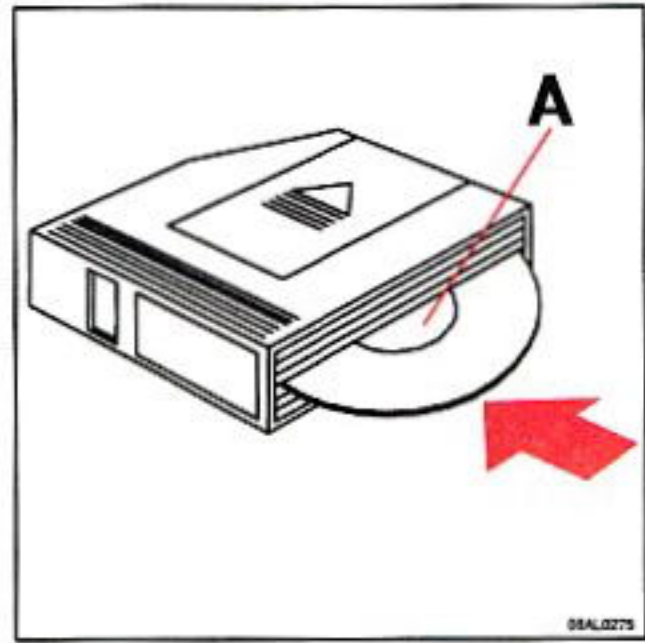

## Проигрыватель компакт-дисков

Проигрыватель компакт-дисков продается отдельно. В него вставляется кассета, содержащая 6 дисков. Дополнительные кассеты можно приобрести у дилера Volvo. Диск вставляется в кассету меткой (А) вверх. Вставьте кассету и закройте крышку. Для извлечения кассеты необходимо нажать кнопку (В). Для извлечения дисков необходимо нажимать на фиксирующие кнопки (С). Кассету можно вставить или извлечь даже при выключенном проигрывателе.

## Некоторые советы, как обращаться с компакт-дисками

- Перед использованием новым диском снимите заусенцы на внутренней кромке отверстия и на внешней кромке с помощью авторучки или другого подходящего предмета.
- Пользуйтесь только дисками высшего качества.
- Содержите диски в чистоте. Протирайте их мягкой чистой салфеткой без ворса движениями от центра к периферии. При необходимости смочите салфетку раствором нейтрального моющего средства. Перед применением тщательно просушите.
- Не применяйте какие-либо чистящие или антистатические аэрозоли. Можно применять только очиститель, специально предназначенный для компакт-дисков.
- Применяйте только диски установленного размера (диски размером 3,5" непригодны).
- Не наклеивайте на сам диск каких-либо меток.
- При эксплуатации проигрывателя компакт-дисков в холодную зимнюю погоду могут возникнуть проблемы. Диск необходимо высушить, протерев чистой салфеткой без ворса. Просушка оптических элементов проигрывателя может занять около часа.
- Не пытайтесь пользоваться диском, имеющим какие-либо повреждения.
- Компакт-диски необходимо хранить в конвертах. Избегайте хранения дисков при повышенной температуре, в местах, доступных прямому солнечному свету и пыли.



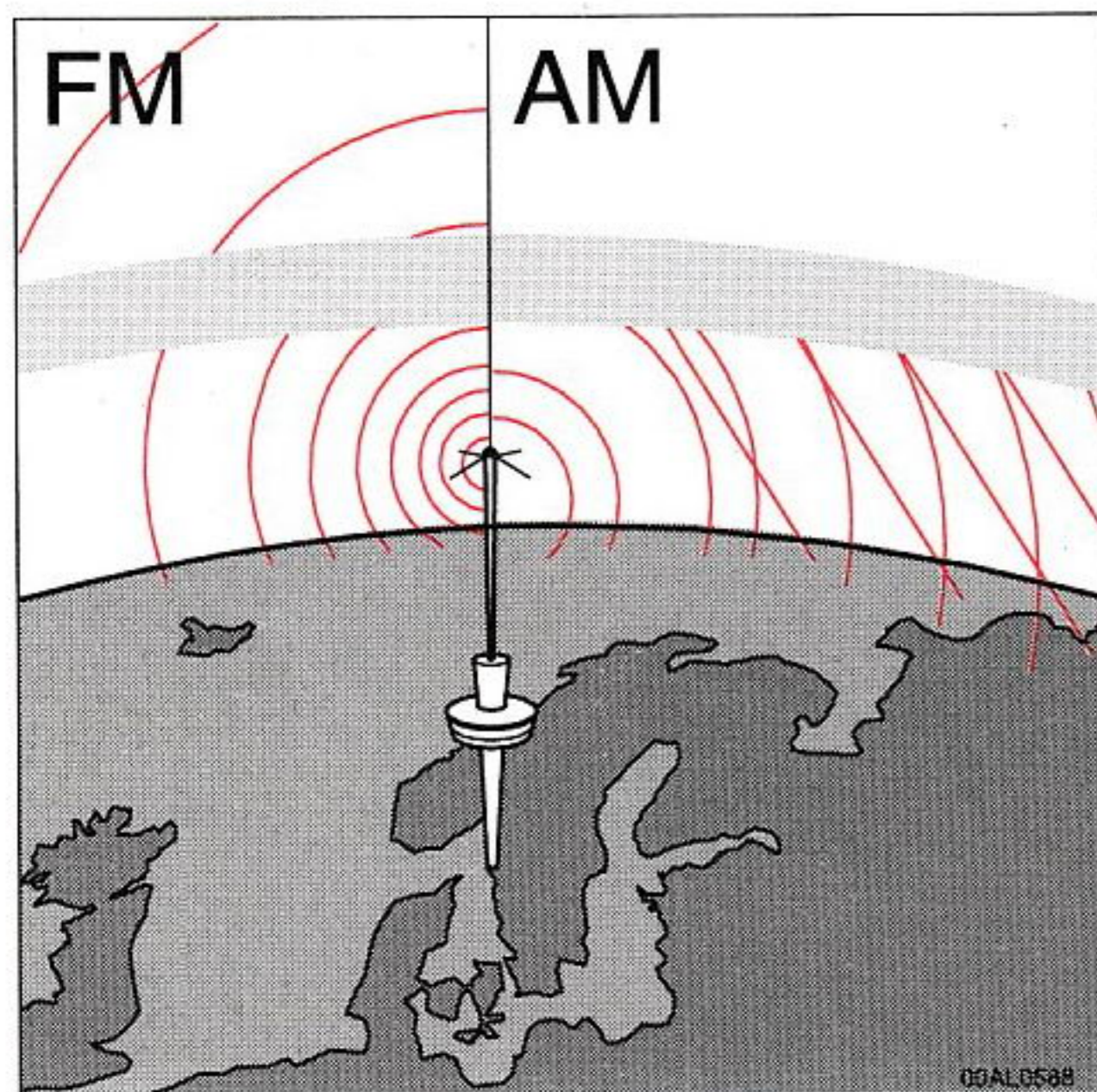

## Распространение радиоволн

Ультракороткие радиоволны (ЧМ) не огибают поверхность земли и не отражаются от атмосферы. Поэтому радиус их действия ограничен. Средние и длинные радиоволны (АМ) огибают поверхность земли и отражаются от атмосферы. Поэтому они имеют большой радиус действия.

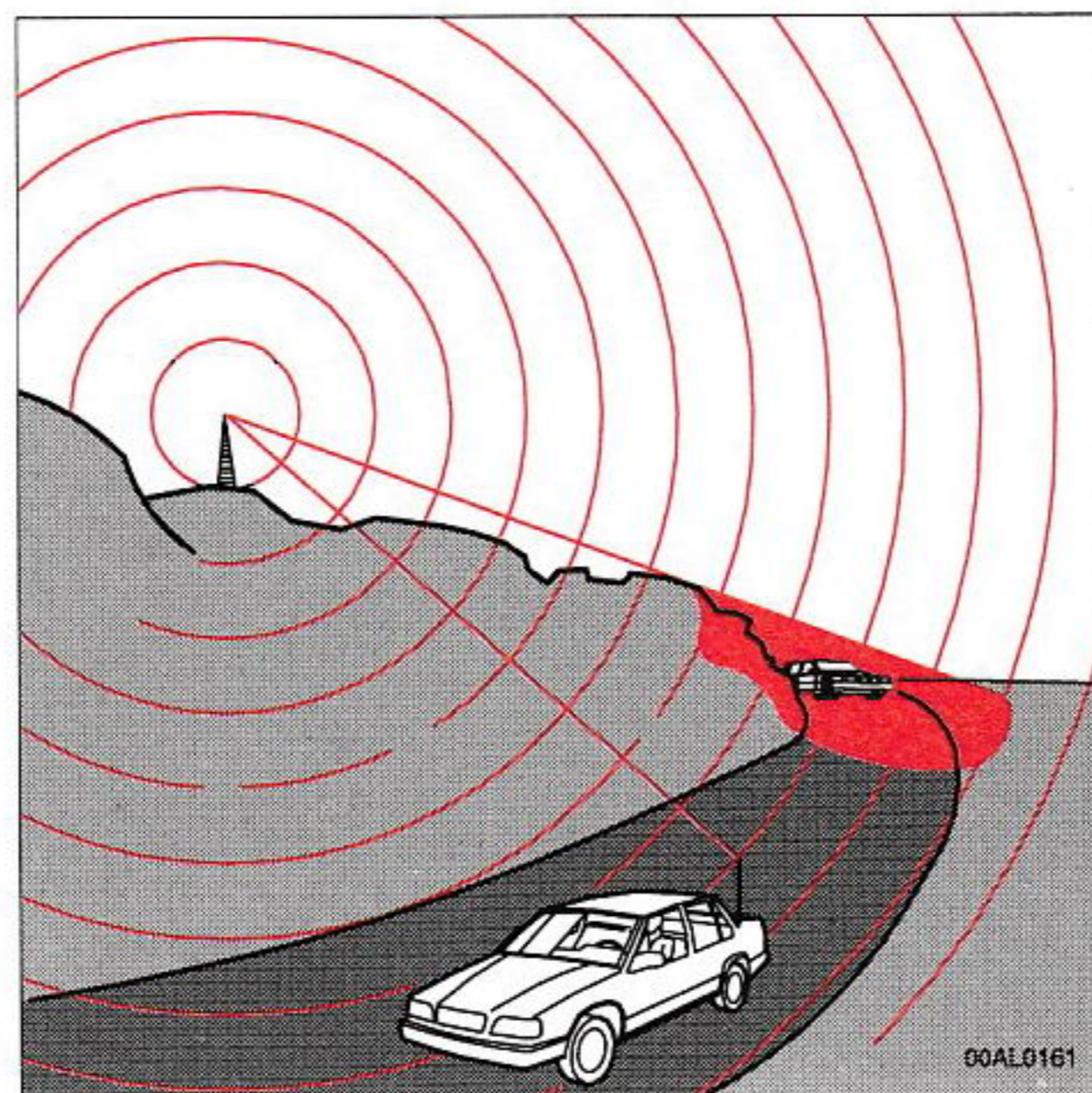

## Слабый прием (затухание)

Это явление обычно возникает при приеме УКВ (ЧМ) передач из-за ограниченного радиуса действия УКВ-передатчиков и из-за большой способности ультракоротких волн к отражению. При экранировании передатчика зданиями или горами могут возникать искажения.

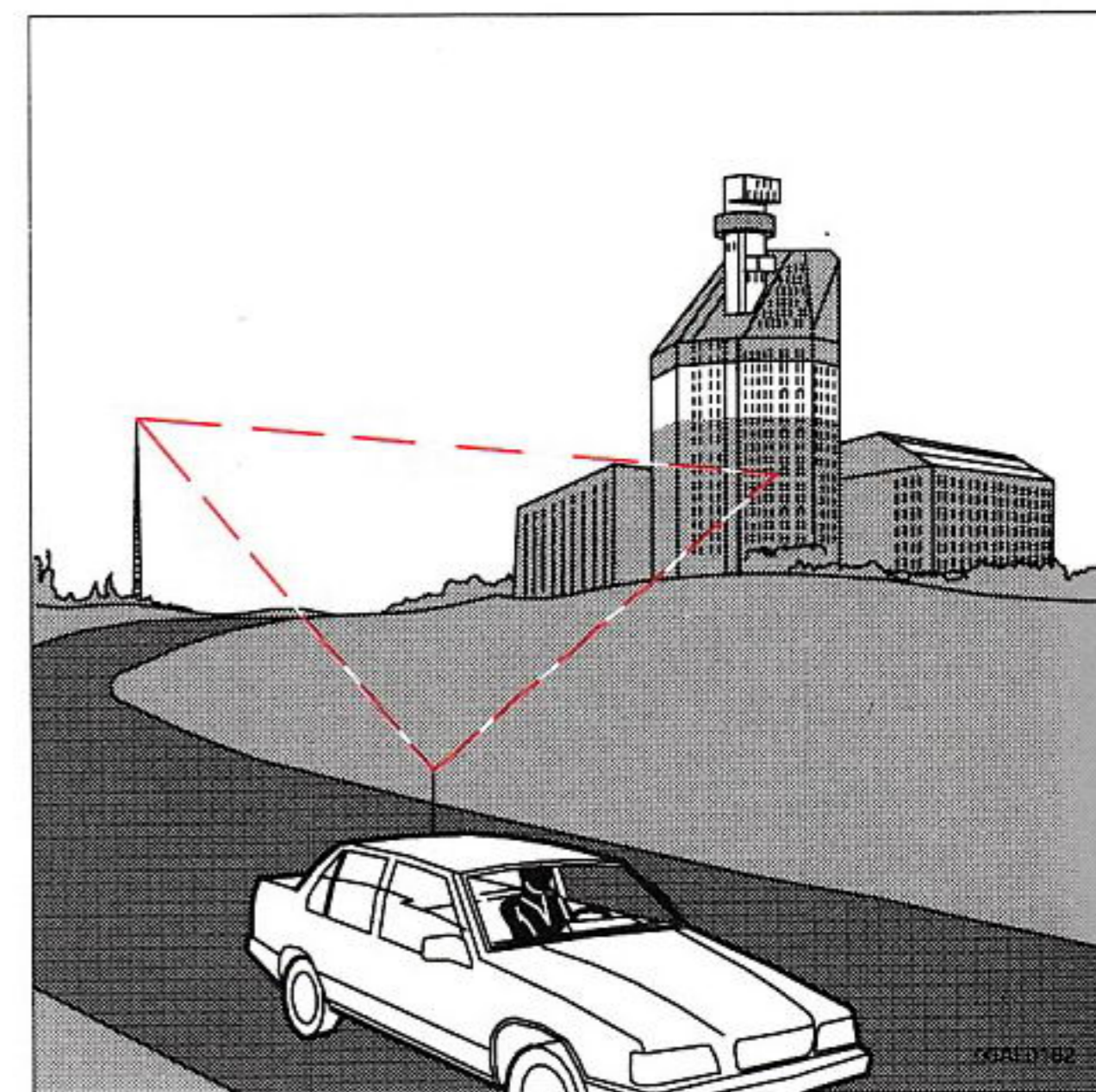

## Искажения

Передачи УКВ (ЧМ) могут прослушиваться там, где не прослушиваются передачи СВ/ДВ (АМ), например, на закрытых автостоянках, под мостами и т.п., благодаря отражению ультракоротких волн от таких твердых объектов, как например, здания. За счет большой способности ультракоротких волн к отражению могут возникать искажения, обусловленные разностью длин хода волн. Эти искажения возникают из-за того, что прямой и отраженный сигналы достигают антенны радиоприемника с некоторым сдвигом по времени, вызывающим ослабление всех сигналов. Это явление возникает преимущественно в местностях с плотной застройкой. Чтобы это явление уменьшать, регулируйте тембр высоких частот вниз.



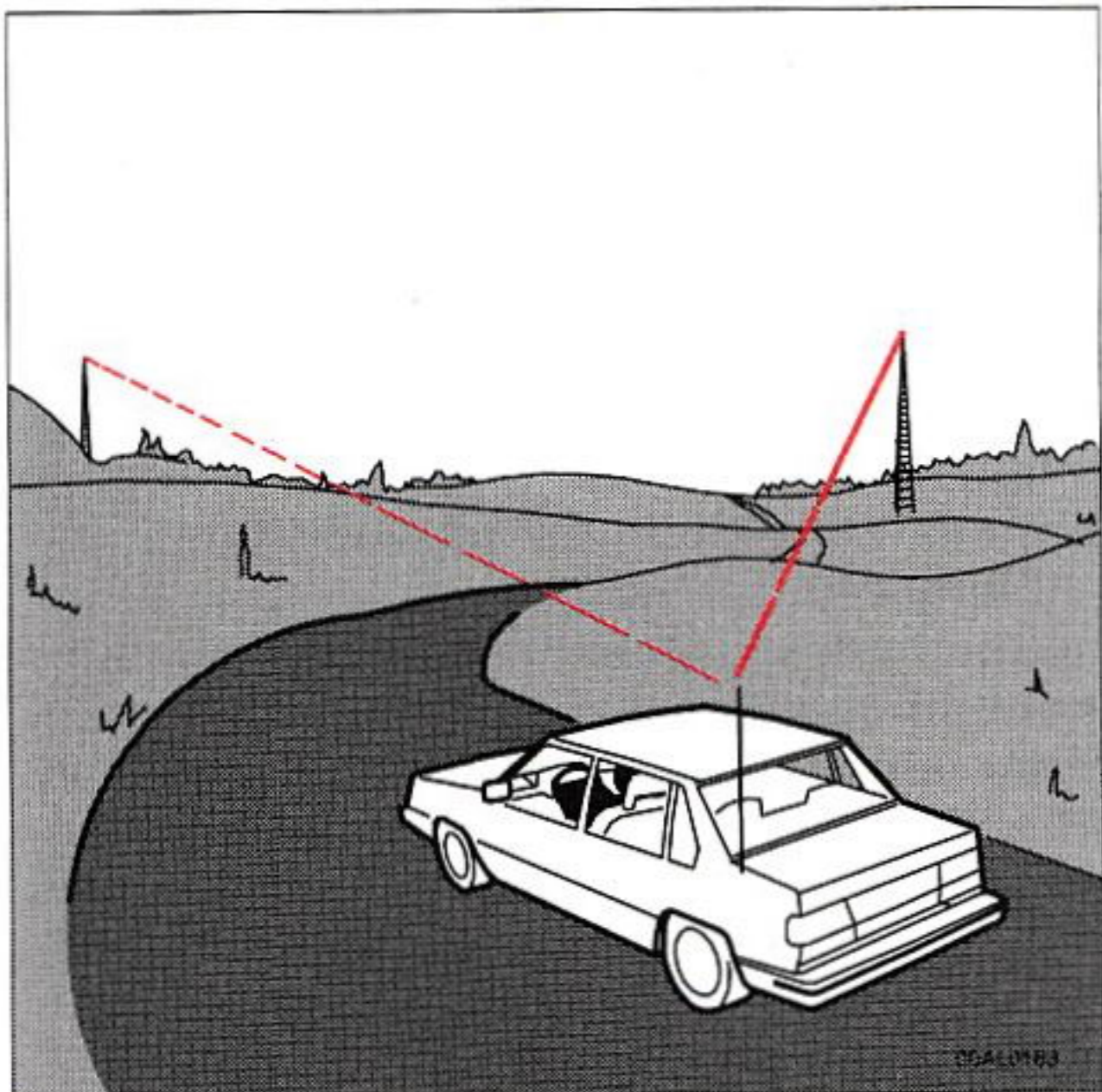

### Интерференция сигналов

Если Вы слушаете передачу слабой радиостанции вблизи сильной, то обе станции могут прослушиваться одновременно.

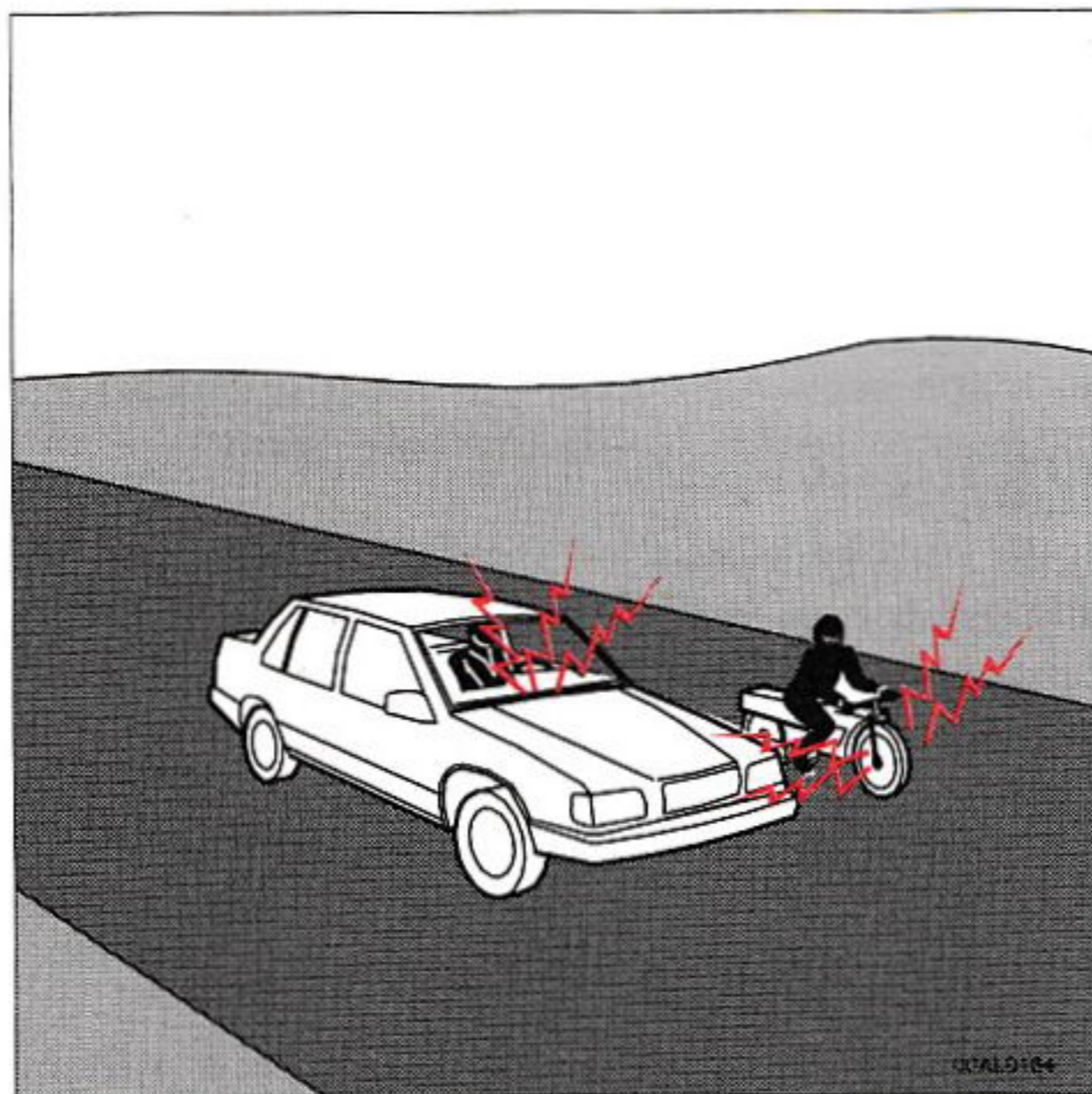

### Причины возникновения помех для УКВ (ЧМ)

УКВ (ЧМ) подвержены помехам со стороны систем зажигания ближайших транспортных средств, в особенности, если они не оборудованы помехоподавляющими устройствами. Помехи усиливаются при прослушивании слабых радиостанций. Прием УКВ (ЧМ) не столь чувствителен к электрическим возмущениям, как прием СВ/ДВ (АМ).

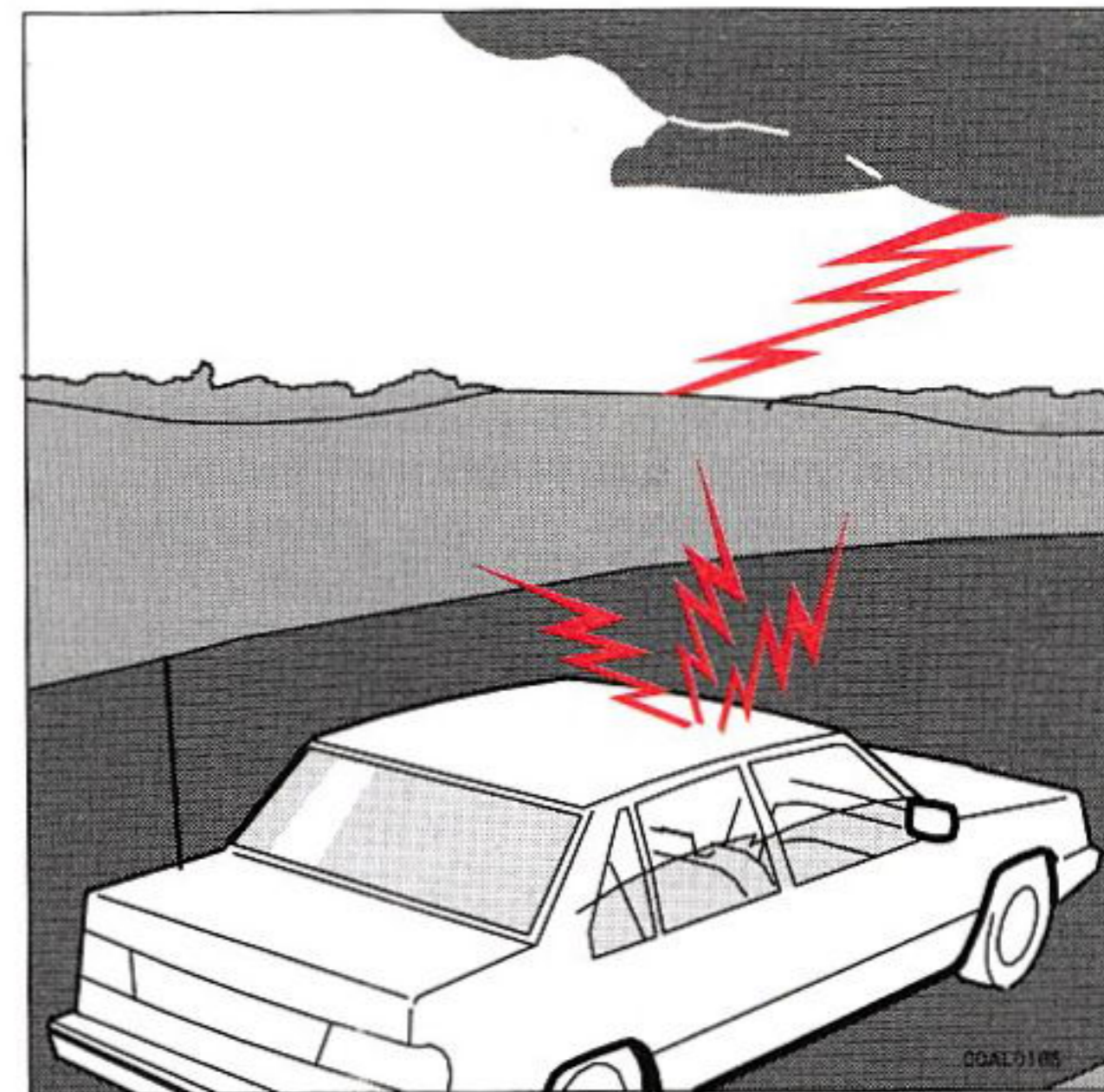

### Причины возникновения помех для СВ/ДВ (АМ)

Прием СВ/ДМ (АМ) чувствителен к электрическим возмущениям, таким как линии электропередачи, молнии и т.п.



## Прием стереопередач в диапазоне УКВ (ЧМ)

Прием стереопередач предъявляет очень высокие требования к качеству поступающего сигнала. Поэтому здесь отсутствие помех и искажений, о которых говорилось выше, еще более существенно. Для уверенного приема стереопередач мощность сигнала должна быть выше, что сужает эффективный радиус действия передатчика.

Мы надеемся, что приведенная информация будет полезной и позволит Вам лучше понять проблемы, связанные с радиоприемом в автомобиле.

Условия радиоприема часто далеки от оптимальных, и в этом случае мы, конечно, ничем не можем помочь. Однако мы постарались обеспечить такое качество автомобильных радиоприемников Volvo, чтобы качество приема было наилучшим независимо от внешних условий.

## Радиоантенна

**ВНИМАНИЕ:** Перед заездом на автоматическую мойку или в гараж всегда опускайте антенну. Антенну необходимо мыть по крайней мере после пробега каждые 16000 км, а при необходимости чаще. Для промывки применяйте состав Volvo Cleaning Spray 1161030-0.

Побрызгайте на антенну составом Volvo Cleaning Spray 1161030-0 и вытрите насухо ветошью. Побрызгайте еще раз. Опустите и поднимите антенну 4—6 раз. Убедитесь, что она сухая и на ней нет грязи и масла.

## Радиоантенна на 5-дверной модели

Антенна наклеивается на левое окно грузового отсека.

Если Ваш автомобиль оборудован аудиосистемой, установленной на заводе при сборке, антенна должна комплектоваться антенным усилителем.

**Внимание:** Без усилителя антенна работать не будет.

Необходимо следить, чтобы проводники антенны, наклеенные на внутреннюю часть окна, не были повреждены помещаемыми рядом с окном предметами. Проявляйте осторожность при протирке окна, чтобы не поцарапать проводники кольцом и т.п. При повреждении проводников радиоприем ухудшится.

## Кассеты

- Храните кассеты в футлярах в специальном ящике для кассет, поставленном в качестве фирменной принадлежности Volvo.
- Не прикасайтесь пальцами к поверхности ленты.
- Ленту нельзя подвергать воздействию прямого солнечного света и высоких температур.
- Держите ленту подальше от масел, жира и прочих загрязнений.
- Для оптимальной работы магнитофона Volvo не рекомендуется применять ленту типа C-120.
- Перед тем, как вставить кассету в магнитофон, выберите слабину ленты с помощью авторучки или карандаша.



## SC-710

Выходная мощность:	4 x 20 Вт (10% искажения)
Выходной импеданс:	4 Ом
Напряжение системы:	12 В, отрицательный — земля
Предохранитель:	10 А

### Радиоприемник

Кассетная магнитола «Volvo» SC-710 — это управляемый микро-процессором радиоприемник с системой ФАПЧ (фазовой автоматической подстройки частоты). Этот радиоприемник снабжен внутренним усилителем 4 x 20 Вт для динамиков, установленных в дверях. Динамики, установленные в панели приборного щитка, через внутренний фильтр подсоединены к усилителям динамиков передних дверей. **Внимание:** для панели приборного щитка применяйте только громкоговорители верхних частот Volvo.

	Австралия	США и Канада
Диапазон частот:	ЧМ 87,9—108,0 МГц АМ 522—1629 кГц	87,9—107,9 МГц 530—1710 кГц
Чувствительность:	ЧМ 1,3 мкВ АМ 15 мкВ	1,3 мкВ 15 мкВ
Переходное затухание между стереоканалами:	35 дБ	35 дБ

### Кассетный магнитофон

Скорость ленты:	4-дорожечный, 2-канальный стереофонический 4,76 см/сек
Переходное затухание между каналами:	48 дБ
Диапазон частоты:	30—15000 Гц
Отношение сигнал/шум (120 мкВ):	55 дБ
Детонация:	<0,08%
Отсечка	

«Долби» и символ сдвоенной заглавной буквы D — это торговые марки лицензионной корпорации «Dolby Laboratories».

Шумоподавление «Долби» изготавливается по лицензии лицензионной корпорации «Dolby Laboratories».

## SC-811

Выходная мощность:	4 x 25 Вт (10% искажения)
Выходной импеданс:	4 Ом
Напряжение системы:	12 В, отрицательный — земля
Предохранитель:	10 А

### Радиоприемник

Система ФАПЧ (фазовой автоматической подстройки частоты), с настроенным АРУ (автоматическим регулированием усиления) широкой полосы частот входных каскадов РЧ (радиочастот). Электронное устройство подавления помех.

	Австралия	США и Канада
Диапазон частот:	ЧМ 87,9—108,0 МГц АМ 522—1629 кГц	87,9—107,9 МГц 530—1710 кГц
Чувствительность:	ЧМ 1,1 мкВ АМ 20 мкВ	1,1 мкВ 20 мкВ
Переходное затухание между стереоканалами:	35 дБ	35 дБ

### Кассетный магнитофон

Скорость ленты:	4-дорожечный, 2-канальный стереофонический 4,76 см/сек
Переходное затухание между каналами:	53 дБ
Диапазон частоты:	30—15000 Гц
Отношение сигнал/шум (120 мкВ)	56 дБ с шумоподавлением Dolby B
Отношение сигнал/шум (120 мкВ)	66 дБ без шумоподавления Dolby B
Детонация:	<0,06%



## SC-815

Выходная мощность: 4 x 20 Вт (10% искажения)  
Выходной импеданс: 4 Ом  
Напряжение системы: 12 В, отрицательный — земля

### Радиоприемник

Система ФАПЧ (фазовой автоматической подстройки частоты), с настроенным АРУ (автоматическим регулированием усиления) широкой полосы частот входных каскадов РЧ (радиочастот).

Электронное устройство подавления помех.

	Австралия	США и Канада
Диапазон частот:	ЧМ 87,5—108,0 МГц АМ 522—1629 кГц	87,9—107,9 МГц 530—1710 кГц
Чувствительность:	ЧМ 1,1 мкВ АМ 20 мкВ	1,1 мкВ 20 мкВ
Переходное затухание между стереоканалами:	35 дБ	35 дБ

### Кассетный магнитофон

4-дорожечный, 2-канальный стереофонический  
Лентопротяжный механизм с полной электронной логикой  
4,76 см/сек  
Переходное затухание между каналами: 53 дБ  
Диапазон частоты: 30—15000 Гц  
Отношение сигнал/шум (120 мкВ): 56 дБ  
с шумоподавлением Dolby B  
Отношение сигнал/шум (120 мкВ): 66 дБ  
без шумоподавления Dolby B  
Детонация: <0,06%  
Отсечка

## CR-915

Выходная мощность: 4 x 20 Вт (10% искажения)  
Выходной импеданс: 4 Ом  
Напряжение системы: 12 В, отрицательный — земля  
Предохранитель: 10 А

### Радиоприемник

Кассетная магнитола «Volvo» CR-915 — это управляемый микропроцессором радиоприемник с системой ФАПЧ (фазовой автоматической подстройки частоты). Этот радиоприемник снабжен внутренним усилителем 4 x 20 Вт для динамиков, установленных в дверях. Динамики, установленные в панели приборного щитка, через внутренний фильтр подсоединены к усилителям динамиков передних дверей. **Внимание:** для панели приборного щитка применяйте только громкоговорители верхних частот Volvo.

	Австралия	США и Канада
Диапазон частот:	ЧМ 87,9—108,0 МГц АМ 522—1629 кГц	87,9—107,9 МГц 530—1710 кГц
Чувствительность:	ЧМ 1,3 мкВ АМ 15 мкВ	1,3 мкВ 15 мкВ
Переходное затухание между стереоканалами:	35 дБ	35 дБ

### Кассетный магнитофон

4-дорожечный, 2-канальный стереофонический  
4,76 см/сек  
Переходное затухание между каналами: 40 дБ  
Диапазон частоты: 30—15000 Гц  
Отношение сигнал/шум (120 мкВ): 50 дБ  
Детонация: <0,08%  
Отсечка

«Долби» и символ сдвоенной заглавной буквы D — это торговые марки лицензионной корпорации «Dolby Laboratories». Шумоподавление «Долби» изготавливается по лицензии лицензионной корпорации «Dolby Laboratories».



## А

ABS	3:13
Аварийная сигнализация	1:9
Автоматическая мойка	6:7
Автоматическая трансмиссия, управление	3:7
Аккумулятор	7:3
Антифриз	7:10
Аудиосистема	10:1

## Б

Багажник	2:16
Багажник на крыше	3:16
Багажное отделение	2:16
Багажная крышка	2:33
Балансировка колес	4:2
Бачок омывателей	7:11
Безопасность ребенка	2:30
Блокировка для безопасности детей	2:3
Блокировка включения задней передачи	3:5
Буксировка автомобиля	3:10
Буксировка прицепа	3:15
Буксировка прицепа, нагрузка на сцепное устройство	3:15
Буксировочные проушины	3:10

## В

В непредвиденной ситуации	5:1
Вентиляционные отверстия	1:13
Вентиляция картера	9:3
Вождение в зимних условиях	3:13
Восковой состав, нанесение	6:7

## Г

Габаритные огни	1:3
Гарантия	7:2
Гарантийный осмотр	7:2
Генератор	8:9
Генератор, натяжение приводного ремня	8:9
Гидроусилитель рулевого управления	7:8
Главная передача, передаточное отношение	8:6
Гнезда для домкрата	7:3
Грузовая решетка	2:36

## Д

Давление масла	1:4
Давление в шинах	4:3
Дальний свет, индикаторная лампа	1:6
Дальнее путешествие, подготовка	3:16
Датчик количества топлива	1:2
Датчик температуры	1:2
Двери	2:2
Двери задние	2:18
Дверь пятая	2:18
Дверь пятая, очиститель/омыватель стекла	1:9
Двигатель	7:5
Двигатель, порядковый номер в серии	8:2
Двигатель, проверка уровня масла	7:6
Двигатель, технические характеристики	8:8
Длиномерные грузы	2:17
Днище, антикоррозийная обработка	6:2
Домкрат гаражный	7:3
Домкрат, применение	5:9
Дренажные отверстия	6:6

## Ж

Жиклеры омывателей, регулировка	7:11
---------------------------------	------

## З

Заднее окно, подогрев	1:8
Задний противотуманный фонарь	1:8
Задний противотуманный фонарь, замена лампы	5:14
Задние сиденья, складывание	2:16
Задние фонари, замена ламп	5:12
Зажигания система	8:8
Зазор клапанов	8:8
Замена колес	5:8
Замена ламп	5:10
Замена щетки очистителя стекла заднего вида	7:11
Замена щеток стеклоочистителей	7:12
Замки	2:2
Замок зажигания и рулевого колеса	1:7
Замок топливного бака	3:2
Запасное колесо	4:4
Заправка топливом	3:2
Запуск двигателя	3:4
Запуск двигателя от стороннего источника	3:11
Запуск двигателя с электронным устройством затруднения запуска	3:4
Защита от коррозии	6:2
Зеркала	2:8
Зеркала заднего вида	2:8
Зимние шины	4:2

## И

Идентификационная табличка	8:2
Индикатор износа шины	4:2



Индикаторные лампы	1:3	Места для хранения вещей	2:10	Подлокотник	2:10
Инерциальные ремни безопасности	2:22	Мойка автомобиля	6:6	Подогрев сидений	1:11
Инструменты	1:2	Моторный отсек	7:5	Подсветка номерного знака, замена ламп	5:15
<b>К</b>		<b>Н</b>		<b>П</b>	
Капота замок	7:4	Нагнетатель воздуха	9:4	Подсветка приборов	1:8
Капота открывание	7:4	Нагрузка автомобиля	8:3	Подъем автомобиля на домкрате	7:3
Каталитический нейтрализатор	9:2	Надувной мешок (SRS)	2:24-2:29	Поиск и устранение неисправностей	5:2
«Кик-даун»	3:7	Номер шасси	8:2	Полировка	6:7
Климата блок	1:14	<b>О</b>		Поломка	5:17—5:19
Ключ зажигания	2:2	Обивка, чистка	6:8	Предохранители	5:4
Ключи	2:2	Обкатка	3:2	Приборы	1:2
Коврики, чистка	6:8	Октановое число топлива	8:5	Приводные ремни	8:9
Код цвета	6:4	Освещение	1:6	Прикуриватель	1:11
Колеса и шины	4:1	Освещение салона	2:13	Приток свежего воздуха	1:13
Кондиционирование воздуха	1:13	Освещение салона, замена ламп	5:17	Провода для запуска от стороннего источника	3:11
Коробка передач	3:5	Освещение заднего хода, замена лампы	5:12	Проигрыватель компактных дисков	10:34
Коробка передач ручная, положения рычага переключения	3:5	Отопление и вентиляция	1:13	Путешествие в другие страны	3:16
Круг поворота	8:3	Охлаждающая жидкость	7:10	<b>Р</b>	
Кузов и салон	2:1	Охлаждающая жидкость, проверка уровня	7:10	Радиоаппаратура — общая информация	10:40
Кузов, точки смазки	7:9	Охлаждения система	7:10	Размеры и нагрузки	8:1
Кузов, уход за ним	7:9	Очистители/омыватели ветрового стекла	1:7	Размораживатель	1:14
<b>Л</b>		Очиститель заднего стекла	1:9	Расширительный бачок системы охлаждения	7:10
Лампы, замена	5:10	<b>П</b>		Ремни безопасности	2:18
Лампы предупреждающие	1:3	Пепельницы	1:11	Руководство по техническому обслуживанию	7:2
Лампы предупреждающие, замена ламп	5:11	Передние сиденья	2:10	Рулевое управление, технические характеристики	8:4
Лампы для чтения	2:13	Передние сиденья, опора поясницы	2:10	Рулевое управление, замок	1:7
Люк крыши	1:20	Передние сиденья, регулировка	2:10	Рычаг селектора автоматической коробки передач	3:7
<b>М</b>		Переключение дальнего/ближнего света	1:6	Рычаг переключения ручной коробки передач	3:5
Максимальная нагрузка	8:3	Переключение передач в автоматической коробке передач	3:7		
Масла	8:4	Переключение передач в ручной коробке передач	3:5		
Масло моторное, проверка/замена	7:6				
Масляный фильтр двигателя	7:6				



# Алфавитный указатель

## С

Свечи зажигания	8:8
Сиденье водителя	2:10
Сиденья	2:10
Система испарения топлива (EVAP)	9:3
Система нагнетателя воздуха	9:4
Сколы краски от камней	6:4
Сливная пробка моторного масла	7:6
Сливной кран охлаждающей жидкости	7:10
Смазка точек кузова	7:9
Снижение токсичности обработавших газов	9:1
Спидометр	1:2
Спинка сиденья, регулировка	2:16
Стеклоподъемники с электроприводом	1:12
Стояночный тормоз	1:11
Стояночный тормоз, замена лампы	5:11
Счетчик пройденного пути	1:2

## Т

Тахометр	1:2
Технические характеристики	8:1
Техническое обслуживание и регламентные работы	7:1
Топливо, заправка	3:2
Топливо, заправка неэтилированного бензина	3:2
Топливо, экономия	3:3
Тормоз ножной	3:12
Тормоз ручной	1:11
Тормоза сигналы	1:4
Тормоза сигналы, замена ламп	5:12
Тормоза сигналы высокорасположенные, замена ламп	5:18
Тормоза контрольная лампа	1:4

Тормозная жидкость	7:8
Тормозная система	3:12
Трудные погодные условия	1:15

## У

Удаление пятен	6:8
Указатели поворотов	1:6
Указатели поворотов, замена ламп	5:12
Установка дополнительного оборудования	7:13

## Ф

Фары, замена ламп	5:10
Фары, работа в импульсном режиме	1:6
Фар очистители/омыватели	1:7
Фар переключатель	1:6
Фонари предупреждения об открытых дверях	2:9

## Ц

Централизованное запираение	2:4
Цепи противоскольжения	4:2

## Ч

Часы	1:2
Чистка	6:6

## Ш

Шины	4:1
Шины, толщина протектора	4:2

## Щ

Щуп уровня масла в двигателе	7:5
------------------------------	-----

## Э

Экономичное вождение	3:3
----------------------	-----

Электролит аккумулятора	8:7
Электронное устройство затруднения запуска	2:2
Электрообогрев заднего окна	1:9
Электрооборудование, технические характеристики	8:7
Этиленгликоль	7:10



## **Моющие средства и растворители**

Не следует использовать бензин, содержащий свинец или бензол, в качестве моющего средства или растворителя. Как свинец, так и бензол вызывают головные боли, слабость и т.д. В достаточно больших дозах эти вещества могут вызвать нарушения работы кроветворных органов.

## **Установка дополнительного оборудования/ использование переносных телефонов**

Неправильное подключение или установка дополнительного оборудования или использование переносного телефона без наружной антенны может отрицательно повлиять на работу электронных систем автомобиля. Перед установкой какого-либо оборудования обязательно проконсультируйтесь с представителем фирмы Volvo. Ваш автомобиль Volvo уже оборудован держателями кабелей для дополнительного оборудования.



## Регулярно проверяйте при каждой заправке:

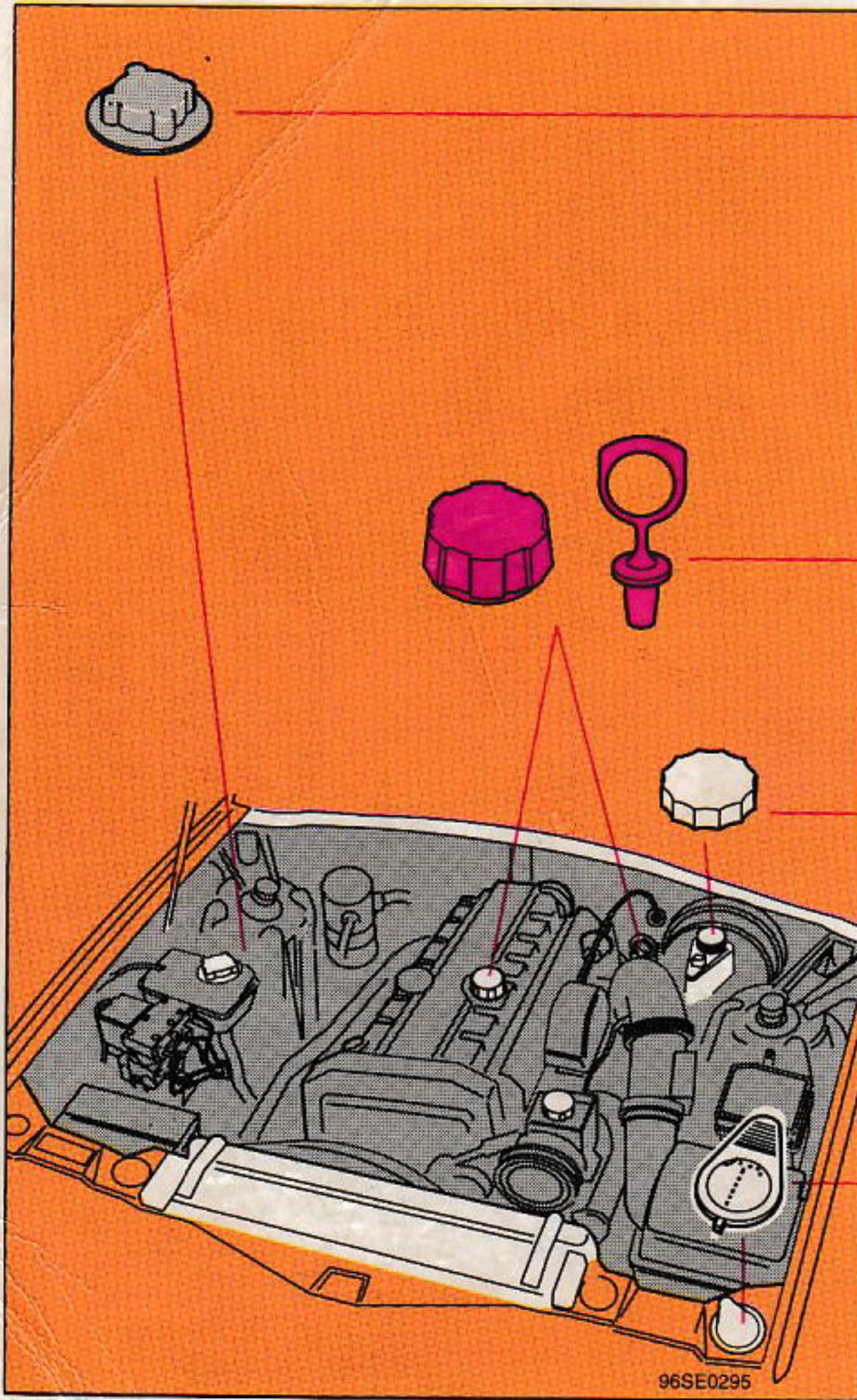

**Уровень охлаждающей жидкости** — должен быть между отметками MAX и MIN на расширительном бачке. Доливать смесь 50% антифриза и 50% воды.

**Уровень моторного масла** — должен быть между верхней и нижней метками на щупе. Расстояние между метками соответствует приблизительно 1 литру масла. При необходимости долить всесезонное масло.

**Уровень тормозной жидкости для работы тормозов и сцепления** — должен быть выше отметки MIN. Для проверки нет необходимости отворачивать крышку бачка. При необходимости долить тормозную жидкость марки DOT 4+.

**Бачок омывателей ветрового стекла и стекол фар** — долить воду (в зимний период — воду с антифризом).

### Давление\* в шинах в холодном состоянии, кПа



4-дверные	220 (32)	200 (29)
5-дверные	220 (32)	210 (30)



4-дверные	230 (33)	250 (35)
5-дверные	240 (35)	280 (41)

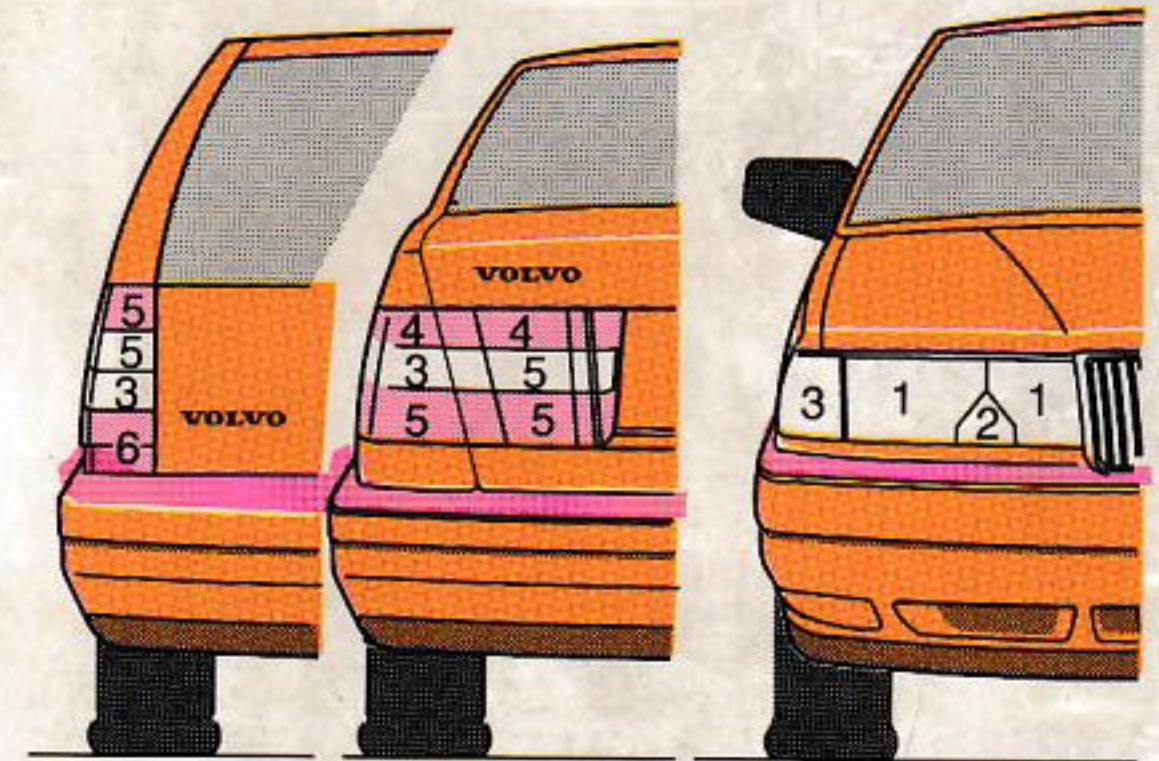

### Лампы

1	55 Вт	P14.5s/H1
2	5 Вт	W 2.1x9.5d
3	21 Вт	BA 15s
4	5 Вт	BA 15s
5	21 Вт	BA 15s
6	21/4 Вт	BAZ 15d

**VOLVO**  
Volvo Car Corporation  
Göteborg, Sweden